

(19)



Europäisches Patentamt

European Patent Office

Office européen des brevets



(11)

EP 0 863 577 A3

(12)

EUROPÄISCHE PATENTANMELDUNG

(88) Veröffentlichungstag A3:
23.06.1999 Patentblatt 1999/25

(51) Int. Cl.⁶: H01R 9/26, H01R 4/48

(43) Veröffentlichungstag A2:
09.09.1998 Patentblatt 1998/37

(21) Anmeldenummer: 98102189.2

(22) Anmeldetag: 09.02.1998

(84) Benannte Vertragsstaaten:
AT BE CH DE DK ES FI FR GB GR IE IT LI LU MC
NL PT SE
Benannte Erstreckungsstaaten:
AL LT LV MK RO SI

- Murray, Peter
33760 Detmold (DE)
- Wilmes, Manfred
32760 Detmold (DE)
- Hanning, Walter
32758 Detmold (DE)
- Schuster, Bernhard
32758 Detmold (DE)
- Richts, Jörg
33189 Schlangen (DE)

(30) Priorität: 05.03.1997 DE 19708911

(71) Anmelder:
Weidmüller Interface GmbH & Co.
D-32760 Detmold (DE)

(74) Vertreter:
Stracke, Alexander, Dipl.-Ing. et al
Jöllenbecker Strasse 164
33613 Bielefeld (DE)

(72) Erfinder:
• Diekmann, Jörg
33813 Oerlinghausen (DE)
• Eggert, Gerhard
32760 Detmold (DE)

(54) Schutzleiteranschluss

(57) Bei diesem Schutzleiteranschluß, insbesondere für Reihenklempen, dessen Stromschiene mit einem Abschnitt (6) an einer Tragschiene (1) festgesetzt wird, besteht die dafür vorgesehene gesonderte Klemmfeder (3) aus zwei federnd miteinander verbundenen Federschenkeln (8, 9), zwischen denen nach dem Aufrasten auf die Tragschiene ein Schenkel (5) der

Tragschiene sowie der Abschnitt (6) des Stromschiene stückes (2) derart angeordnet liegen, daß sich der Abschnitt (6) an die zugeordnete Fläche des Schenkels (5) anlegt. Die Ausgestaltung ergibt einen sicheren Halt und kann die Sicherheitsfunktion auch in kritischen Betriebssituationen längerfristig gewährleisten.

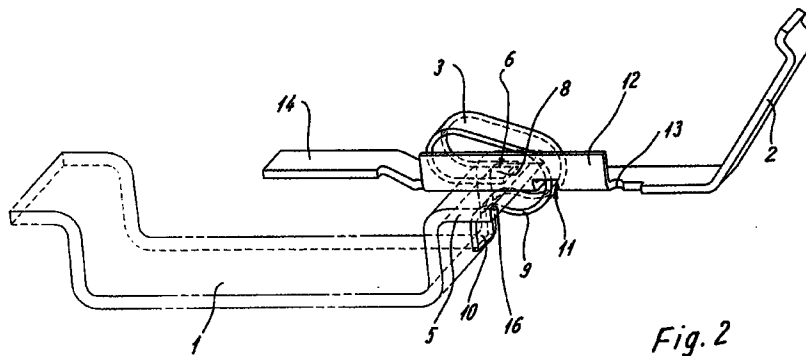

EP 0 863 577 A3



Europäisches
Patentamt

EUROPÄISCHER RECHERCHENBERICHT

Nummer der Anmeldung
EP 98 10 2189

EINSCHLÄGIGE DOKUMENTE			
Kategorie	Kennzeichnung des Dokuments mit Angabe, soweit erforderlich, der maßgeblichen Teile	Betrifft Anspruch	KLASSIFIKATION DER ANMELDUNG (Int.Cl.6)
A,D	EP 0 556 560 A (WOERTZ AG) 25. August 1993 * Zusammenfassung; Abbildung 1 * ---	1-8	H01R9/26 H01R4/48
A,D	DE 76 13 429 U (PHÖNIX ELEKTRIZIZÄZSGESELLSCHAFT) 2. Dezember 1976 * Seite 5, Zeile 14 - Seite 6, Zeile 12; Abbildung 1 * ---	1-8	
A	US 5 480 310 A (BAUM THOMAS M) 2. Januar 1996 * Zusammenfassung; Abbildungen 1,10,11 * -----	1-8	
Der vorliegende Recherchenbericht wurde für alle Patentansprüche erstellt			
Recherchenort DEN HAAG		Abschlußdatum der Recherche 3. Mai 1999	Prüfer Waern, G
KATEGORIE DER GENANNTEN DOKUMENTE X : von besonderer Bedeutung allein betrachtet Y : von besonderer Bedeutung in Verbindung mit einer anderen Veröffentlichung derselben Kategorie A : technologischer Hintergrund O : nichtschriftliche Offenbarung P : Zwischenliteratur		T : der Erfindung zugrunde liegende Theorien oder Grundsätze E : älteres Patentedokument, das jedoch erst am oder nach dem Anmeldedatum veröffentlicht worden ist D : in der Anmeldung angeführtes Dokument L : aus anderen Gründen angeführtes Dokument & : Mitglied der gleichen Patentfamilie, übereinstimmendes Dokument	

EPO FORM 1503 03/82 (P04/C03)

**ANHANG ZUM EUROPÄISCHEN RECHERCHENBERICHT
 ÜBER DIE EUROPÄISCHE PATENTANMELDUNG NR.**

EP 98 10 2189

In diesem Anhang sind die Mitglieder der Patentfamilien der im obengenannten europäischen Recherchenbericht angeführten Patentdokumente angegeben.

Die Angaben über die Familienmitglieder entsprechen dem Stand der Datei des Europäischen Patentamts am
 Diese Angaben dienen nur zur Unterrichtung und erfolgen ohne Gewähr.

03-05-1999

Im Recherchenbericht angeführtes Patentdokument	Datum der Veröffentlichung	Mitglied(er) der Patentfamilie	Datum der Veröffentlichung
EP 0556560 A	25-08-1993	CH 683047 A DE 59302001 D US 5362259 A	31-12-1993 02-05-1996 08-11-1994
DE 7613429 U	02-12-1976	KEINE	
US 5480310 A	02-01-1996	AU 8094794 A WO 9512226 A	22-05-1995 04-05-1995

EPO FORM P0461

Für nähere Einzelheiten zu diesem Anhang : siehe Amtsblatt des Europäischen Patentamts, Nr.12/82