



(12) 实用新型专利

(10) 授权公告号 CN 222451643 U

(45) 授权公告日 2025. 02. 11

(21) 申请号 202421017805.2

(22) 申请日 2024.05.11

(73) 专利权人 深圳市捷龙标签科技有限公司
地址 518000 广东省深圳市龙华区福城街道新和社区田茜路21号201

(72) 发明人 邓刚 邓志芳 周敏翠 罗尚燕

(74) 专利代理机构 北京京专专利代理事务所
(普通合伙) 11908

专利代理师 宋华

(51) Int. Cl.

B41F 13/02 (2006.01)

权利要求书1页 说明书3页 附图3页

(54) 实用新型名称

一种便于调节的标签印刷机

(57) 摘要

本实用新型涉及一种便于调节的标签印刷机,旨在解决当前现有便于调节的标签印刷机在印刷时尾端的标签纸容易出现偏差的技术问题,包括刷机机体和整理机构,压板上移拉伸弹簧,将未印刷的标签纸从压辊与L型安装板一端顶部表面之间的间隙穿过,弹簧复位带动压辊将标签纸压住,当进料机构上的标签纸抽完时,收卷机构与收卷机构之间将没有拉力,此时由于压辊将剩余的标签纸压在L型安装板上,保证标签纸始终处于平整状态,保证标签纸的印刷质量,顶块两侧呈圆弧状,便于顶块侧面与压板顶起,顶块顶部呈水平状,水平状的顶块顶部与压板底部表面接触时,若无外力拉动顶杆,压板会始终处于顶起状态,使工人在安装标签纸时不需要一直拉着压板。

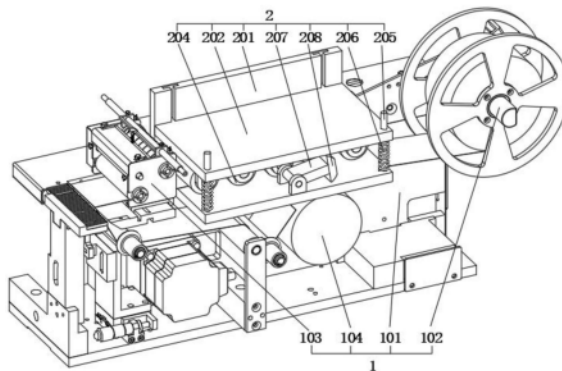

1. 一种便于调节的标签印刷机,包括印刷机机体(1),所述印刷机机体(1)包括设备架(101),所述设备架(101)一端设有进料机构(102),所述设备架(101)另一端设有印刷机构(103),所述印刷机构(103)底部设有收卷机构(104),其特征在于,还包括整理机构(2),所述整理机构(2)设于所述进料机构(102)与所述印刷机构(103)之间;

所述整理机构(2)包括L型安装板(201)以及压板(202),所述L型安装板(201)底部一侧与所述设备架(101)中部表面固定连接,所述压板(202)设于所述L型安装板(201)一端顶部,且所述压板(202)一端与所述L型安装板(201)另一端侧面活动连接,所述压板(202)底部等间距固定连接有若干C型安装框(203),所述C型安装框(203)内设有压辊(204),所述压辊(204)两端与所述C型安装框(203)底部两端通过转轴转动连接,所述L型安装板(201)一端顶部固定连接有导杆(205),所述压板(202)相对于所述导杆(205)的位置开设有通孔(2021),所述导杆(205)侧面与所述通孔(2021)内壁滑动连接,所述导杆(205)上套设有弹簧(206),所述弹簧(206)一端与所述压板(202)底部表面固定连接,所述弹簧(206)另一端与所述L型安装板(201)一端顶部表面固定连接。

2. 如权利要求1所述的便于调节的标签印刷机,其特征在于,所述压板(202)一端设有T型滑块(2022),所述L型安装板(201)相对于所述T型滑块(2022)的位置开设有T型滑槽(2011),所述压板(202)一端通过所述T型滑块(2022)和所述T型滑槽(2011)与所述L型安装板(201)另一端侧面限位滑动。

3. 如权利要求2所述的便于调节的标签印刷机,其特征在于,所述L型安装板(201)另一端顶部表面转动连接有顶杆(207),所述顶杆(207)顶部固定连接有顶块(208)。

4. 如权利要求3所述的便于调节的标签印刷机,其特征在于,所述顶块(208)两侧呈圆弧状,所述顶块(208)顶部呈水平状。

5. 如权利要求3所述的便于调节的标签印刷机,其特征在于,所述L型安装板(201)一端顶部表面开设有夹持腔(2012),所述顶杆(207)底端延伸至所述夹持腔(2012)内并通过转轴与所述夹持腔(2012)两侧腔壁转动连接。

6. 如权利要求4所述的便于调节的标签印刷机,其特征在于,所述压辊(204)底部表面与所述L型安装板(201)一端顶部表面相接。

一种便于调节的标签印刷机

技术领域

[0001] 本实用新型涉及印刷技术领域,尤其涉及一种便于调节的标签印刷机。

背景技术

[0002] 标签一般是指用来标志产品目标和分类或内容的,印刷业所称的标签,大部分是用来标识自己产品的相关说明的印刷品,并且大部分都是以背面自带胶的,但也有一些印刷时不带胶的,也可称为标签,有胶的标签就是通俗称的不干胶标签,而部分商家为了方便标签在后续进行销售或使用,一般会使用印刷机来将所需内容印刷至标签上。

[0003] 现有调节的标签印刷机工作时,其中的收卷机构不断对印刷好的标签进行收卷,同时将标签纸从进料机构中抽出,再此过程中,收卷机构和进料机构对标签纸具有拉力,使标签纸处于绷直状态,而标签纸完全从进料机构中抽出时,尾端的标签纸将不会具有拉力,处于松散状态,容易导致印刷出现偏差,导致尾端的标签难以符合需求;鉴于此,我们提出一种便于调节的标签印刷机。

实用新型内容

[0004] 本实用新型的目的在于克服现有技术的不足,适应现实需要,提供一种便于调节的标签印刷机,以解决当前现有便于调节的标签印刷机在印刷时尾端的标签纸容易出现偏差的技术问题。

[0005] 为了实现本实用新型的目的,本实用新型所采用的技术方案为:设计一种便于调节的标签印刷机,包括印刷机机体,所述印刷机机体包括设备架,所述设备架一端设有进料机构,所述设备架另一端设有印刷机构,所述印刷机构底部设有收卷机构,还包括整理机构,所述整理机构设于所述进料机构与所述印刷机构之间;

[0006] 所述整理机构包括L型安装板以及压板,所述L型安装板底部一侧与所述设备架中部表面固定连接,所述压板设于所述L型安装板一端顶部,且所述压板一端与所述L型安装板另一端侧面活动连接,所述压板底部等间距固定连接有若干C型安装框,所述C型安装框内设有压辊,所述压辊两端与所述C型安装框底部两端通过转轴转动连接,所述L型安装板一端顶部固定连接有导杆,所述压板相对于所述导杆的位置开设有通孔,所述导杆侧面与所述通孔内壁滑动连接,所述导杆上套设有弹簧,所述弹簧一端与所述压板底部表面固定连接,所述弹簧另一端与所述L型安装板一端顶部表面固定连接。

[0007] 优选地,所述压板一端设有T型滑块,所述L型安装板相对于所述T型滑块的位置开设有T型滑槽,所述压板一端通过所述T型滑块和所述T型滑槽与所述L型安装板另一端侧面限位滑动。

[0008] 优选地,所述L型安装板另一端顶部表面转动连接有顶杆,所述顶杆顶部固定连接顶块。

[0009] 优选地,所述顶块两侧呈圆弧状,所述顶块顶部呈水平状。

[0010] 优选地,所述L型安装板一端顶部表面开设有夹持腔,所述顶杆底端延伸至所述夹

持腔内并通过转轴与所述夹持腔两侧腔壁转动连接。

[0011] 优选地,压辊底部表面与所述L型安装板一端顶部表面相接。

[0012] 与现有技术相比,本实用新型的有益效果在于:

[0013] 1.本实用新型设置的整平机构,转动顶杆带动顶块向上翻转,将压板顶起,压板上移拉伸弹簧,将未印刷的标签纸从压辊与L型安装板一端顶部表面之间的间隙穿过,转动顶杆带动顶块与压板分离,弹簧复位带动压辊将标签纸压住,当进料机构上的标签纸抽完时,收卷机构与收卷机构之间将没有拉力,此时由于压辊将剩余的标签纸压在L型安装板上,保证标签纸始终处于平整状态,保证标签纸的印刷质量。

[0014] 2.本实用新型顶块两侧呈圆弧状,便于顶块侧面与压板顶起,顶块顶部呈水平状,水平状的顶块顶部与压板底部表面接触时,若无外力拉动顶杆,压板会始终处于顶起状态,使工人在安装标签纸的时候不需要一直拉着压板。

附图说明

[0015] 图1为本实用新型的整体装配结构示意图;

[0016] 图2为本实用新型的整理机构顶起状态结构示意图;

[0017] 图3为本实用新型的A处局部放大横切结构示意图;

[0018] 图4为本实用新型顶杆与顶块结构示意图。

[0019] 图中:1、印刷机机体;101、设备架;102、进料机构;103、印刷机构;104、收卷机构;2、整理机构;201、L型安装板;2011、T型滑槽;2012、夹持腔;202、压板;2021、通孔;2022、T型滑块;203、C型安装框;204、压辊;205、导杆;206、弹簧;207、顶杆;208、顶块。

具体实施方式

[0020] 下面结合附图和实施例对本实用新型进一步说明:

[0021] 实施例:

[0022] 本实施例公开一种便于调节的标签印刷机,参见图1至图4,包括印刷机机体1和整理机构2。

[0023] 如图1所示,印刷机机体1包括设备架101,设备架101一端设有进料机构102,设备架101另一端设有印刷机构103,印刷机构103底部设有收卷机构104,本实施例中,印刷机机体1为市场上现有用于标签印刷设备,其中进料机构102用于放置待印刷的标签卷,印刷机构103用于对标签进行印刷,收卷机构104用于将印刷好的标签收卷。

[0024] 如图1至图4所示,整理机构2设于进料机构102与印刷机构103之间。

[0025] 具体的,如图1所示,整理机构2包括L型安装板201以及压板202,L型安装板201底部一侧与设备架101中部表面固定连接,压板202设于L型安装板201一端顶部,且压板202一端与L型安装板201另一端侧面活动连接,压板202底部等间距固定连接有若干C型安装框203,C型安装框203内设有压辊204,压辊204底部表面与L型安装板201一端顶部表面相接,压辊204两端与C型安装框203底部两端通过转轴转动连接,L型安装板201一端顶部固定连接有导杆205,压板202相对于导杆205的位置开设有通孔2021,导杆205侧面与通孔2021内壁滑动连接,导杆205上套设有弹簧206,弹簧206一端与压板202底部表面固定连接,弹簧206另一端与L型安装板201一端顶部表面固定连接,将压板202向上拉动,使导杆205在通孔

2021内滑动同时拉伸弹簧206,将未印刷的标签纸从压辊204与L型安装板201一端顶部表面之间的间隙穿过,松开压板202,弹簧206复位带动压辊204将标签纸压住,在印刷过程中,收卷机构104会不断的将印刷好的标签收卷,同时将进料机构102的标签纸抽出,标签纸在移动的过程中,会带动压辊204在C型安装框203底部转动,在保证标签纸始终处于平整状态的同时,也可保证标签纸的移动顺畅。

[0026] 进一步的,如图2、图3所示,压板202一端设有T型滑块2022,L型安装板201相对于T型滑块2022的位置开设有T型滑槽2011,压板202一端通过T型滑块2022和T型滑槽2011与L型安装板201另一端侧面限位滑动,导杆205在通孔2021内向上滑动时,带动压板202一端通过T型滑块2022和T型滑槽2011与L型安装板201另一端侧面限位滑动。

[0027] 再进一步的,如图1、图2所示,L型安装板201另一端顶部表面转动连接有顶杆207,顶杆207顶部固定连接有顶块208,在需要安装标签纸时,转动顶杆207,顶杆207带动顶块208向上翻转,将压板202顶起。

[0028] 值得说明的是,如图2所示,L型安装板201一端顶部表面开设有夹持腔2012,顶杆207底端延伸至夹持腔2012内并通过转轴与夹持腔2012两侧腔壁转动连接,转动顶杆207,顶杆207底端在夹持腔2012翻转。

[0029] 值得注意的是,如图2、图4所示,顶块208两侧呈圆弧状,便于顶块208侧面与压板202顶起,顶块208顶部呈水平状,水平状的顶块208顶部与压板202底部表面接触时,若无外力拉动顶杆207,压板202会始终处于顶起状态,使工人在安装标签纸的时候不需要一直拉着压板202。

[0030] 工作原理:本实用新型使用时,用手向上转动顶杆207,顶杆207底端在夹持腔2012翻转,顶杆207带动顶块208向上翻转,将压板202顶起,带动压板202一端的T型滑块2022在T型滑槽2011内限位滑动,导杆205在通孔2021内滑动同时拉伸弹簧206,将未印刷的标签纸从压辊204与L型安装板201一端顶部表面之间的间隙穿过,转动顶杆207带动顶块208与压板202分离,弹簧206复位带动压辊204将标签纸压住,在印刷过程中,收卷机构104会不断的将印刷好的标签收卷,同时将进料机构102的标签纸抽出,标签纸在移动的过程中,会带动压辊204在C型安装框203底部转动,当进料机构102上的标签纸抽完时,收卷机构104与收卷机构104之间将没有拉力,此时由于压辊204将剩余的标签纸压在L型安装板201上,保证标签纸始终处于平整状态,保证印刷机构103的印刷。

[0031] 本实用新型实施例公布的是较佳的实施例,但并不局限于此,本领域的普通技术人员,极易根据上述实施例,领会本实用新型的精神,并做出不同的引申和变化,但只要不脱离本实用新型的精神,都在本实用新型的保护范围内。



图1



图2

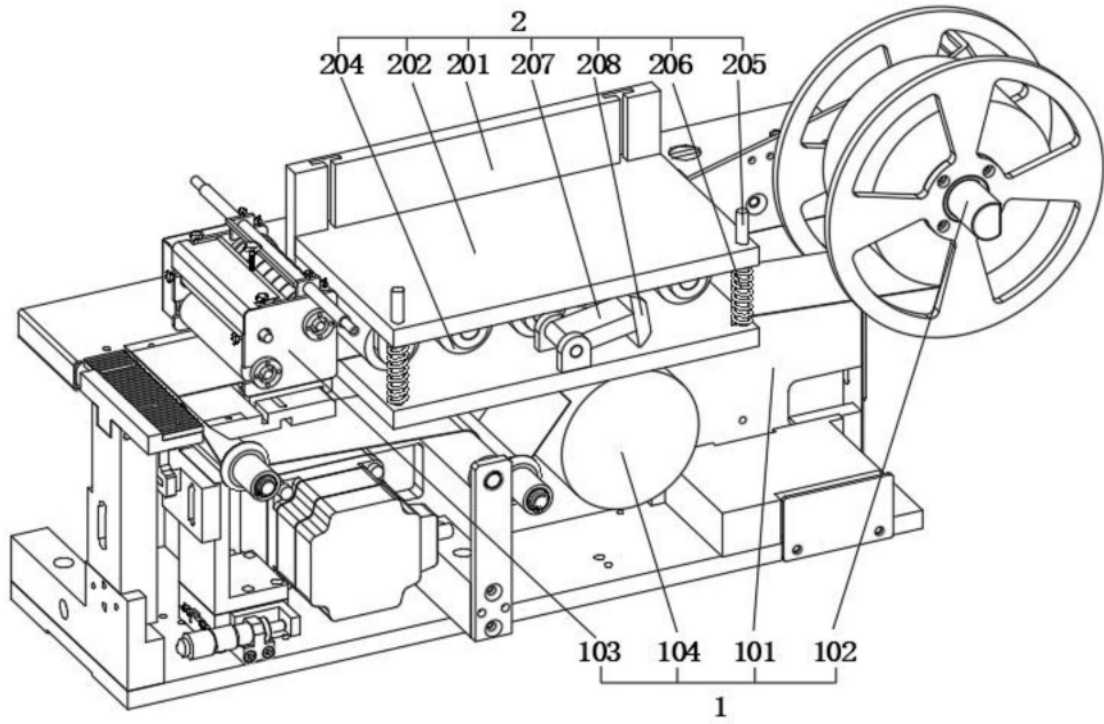

图3

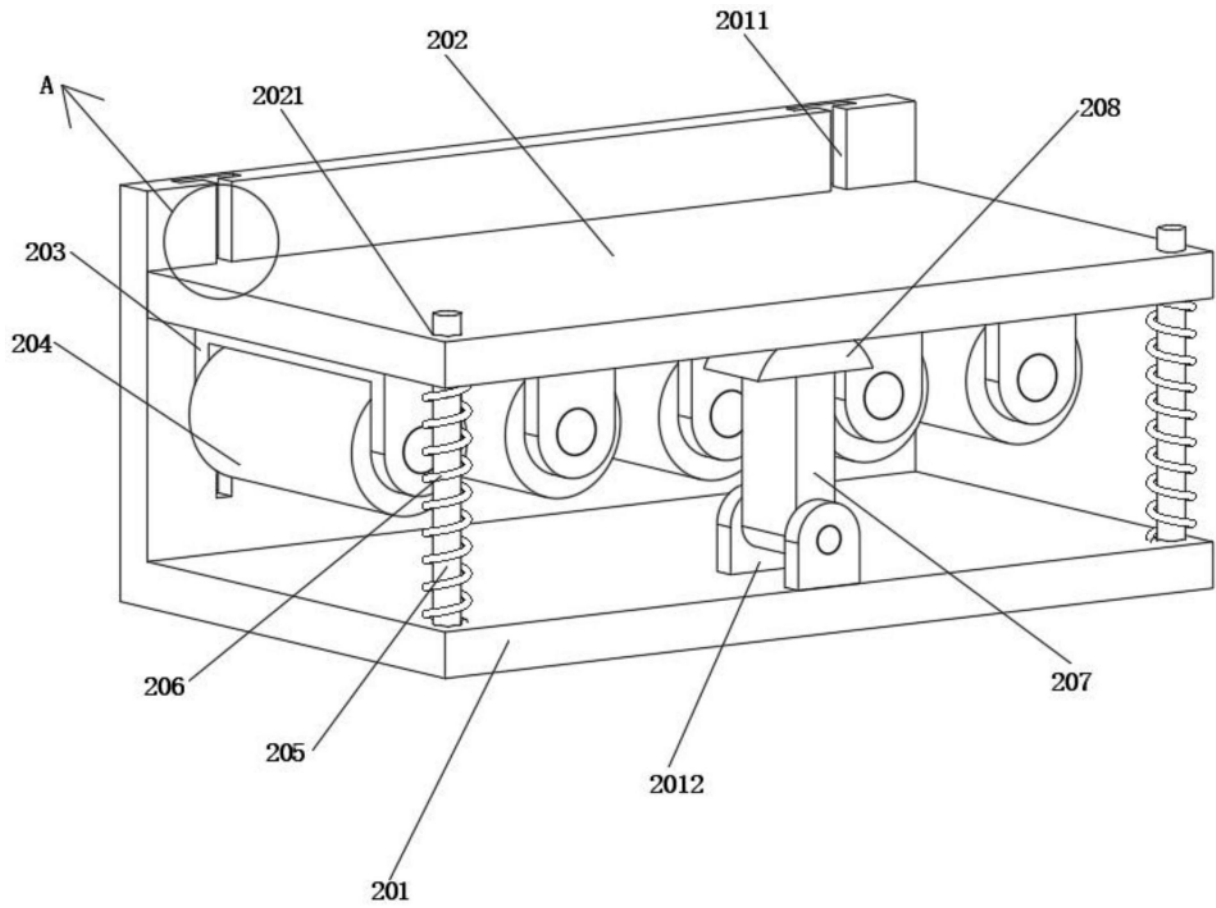
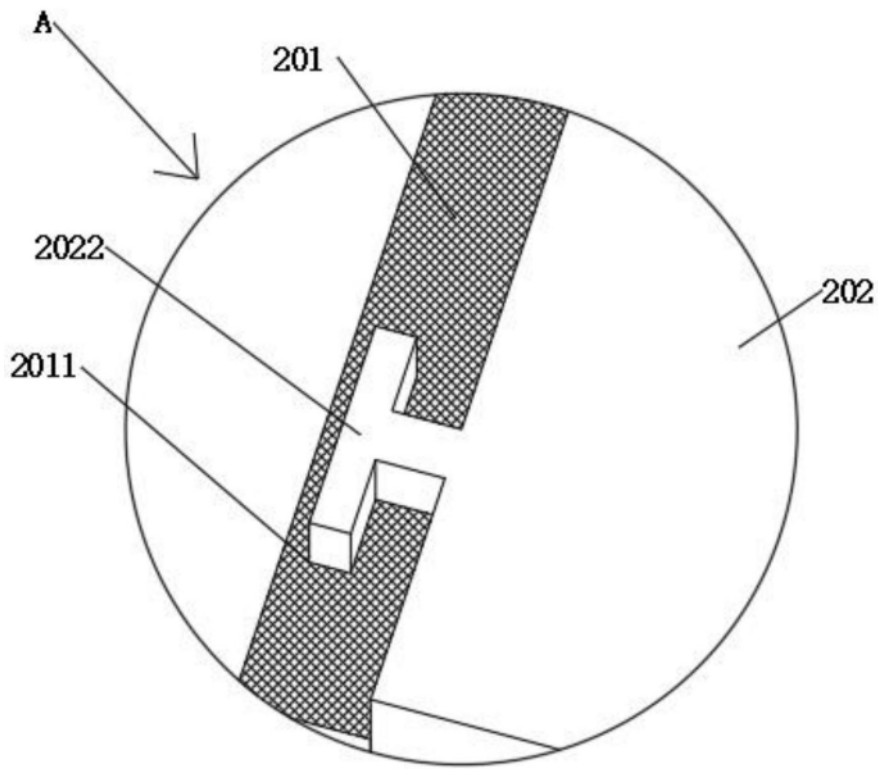
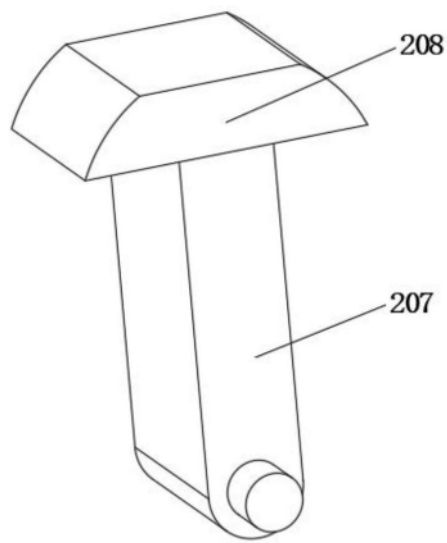

图4