

19

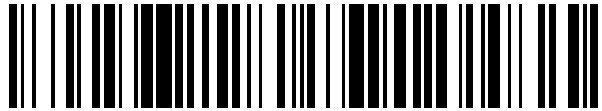

OFICINA ESPAÑOLA DE
PATENTES Y MARCAS

ESPAÑA



11 Número de publicación: **2 774 361**

51 Int. Cl.:

A47J 41/00

(2006.01)

12

TRADUCCIÓN DE PATENTE EUROPEA

T3

86 Fecha de presentación y número de la solicitud internacional: **19.03.2015 PCT/EP2015/055757**

87 Fecha y número de publicación internacional: **01.10.2015 WO15144547**

96 Fecha de presentación y número de la solicitud europea: **19.03.2015 E 15712575 (8)**

97 Fecha y número de publicación de la concesión europea: **20.11.2019 EP 3122217**

54 Título: **Jarra térmica**

30 Prioridad:

24.03.2014 DE 202014101351 U

45 Fecha de publicación y mención en BOPI de la traducción de la patente:

20.07.2020

73 Titular/es:

**MELITTA EUROPA GMBH & CO. KG (100.0%)
Ringstrasse 99
32427 Minden, DE**

72 Inventor/es:

SACHTLEBEN, ANDREAS

74 Agente/Representante:

ELZABURU, S.L.P

ES 2 774 361 T3

Aviso: En el plazo de nueve meses a contar desde la fecha de publicación en el Boletín Europeo de Patentes, de la mención de concesión de la patente europea, cualquier persona podrá oponerse ante la Oficina Europea de Patentes a la patente concedida. La oposición deberá formularse por escrito y estar motivada; sólo se considerará como formulada una vez que se haya realizado el pago de la tasa de oposición (art. 99.1 del Convenio sobre Concesión de Patentes Europeas).

DESCRIPCIÓN

Jarra térmica

5 La presente invención se refiere a una jarra térmica de acuerdo con el preámbulo de la reivindicación 1.

10 El documento DE 199 07 195 divulga una jarra térmica, en la que un recipiente está cerrado con una tapa. La tapa está alojada en este caso de forma pivotable a través un canto de descarga y una palanca de accionamiento para dar lugar a una abertura de vertido. Por medio de un resorte de cierre dispuesto entre la palanca de accionamiento y el asidero, está pretensada la tapa hacia una posición cerrada. Mediante el pivotamiento de la totalidad de la tapa puede ocurrir que durante una caída de la tapa, ésta pivote de manera no deseada a una posición de apertura y pueda salir un líquido del recipiente. La tapa puede además de ello abrirse y cerrarse de manera no deseada debido a un golpe con objetos. Además de ello el montaje de la tapa resulta laborioso, ya que se sujeta a través de elementos de unión adicionales al asa de la jarra.

15 El documento WO 97/04695 divulga una instalación de cierre para un recipiente, en cuyo caso en una tapa de cierre está previsto un elemento de cierre en forma de una membrana deformable elásticamente, la cual sella una abertura de recipiente. La membrana puede moverse a través de un elemento de accionamiento para formar una abertura de entrega en el recipiente. Un cierre parecido se muestra también en el documento DE 299 03 392 U1.

20 El documento CN 101 822 476 A divulga una jarra térmica, en cuyo caso en un recipiente está prevista una tapa. En la tapa está prevista una primera válvula para llenar la jarra térmica, y una segunda válvula, la cual puede moverse a través de un elemento de accionamiento desde una posición de cierre a una posición de apertura. La segunda válvula está dispuesta a este respecto en una posición de cierre sobre un asiento de válvula en la tapa.

25 El documento US 2007/0295760 A1 divulga una jarra térmica, en cuyo caso una tapa cierra una abertura del recipiente y en la tapa está prevista una válvula para llenar el recipiente. Está prevista además de ello en el recipiente una válvula de salida, la cual tiene un cuerpo de válvula móvil, el cual se encuentra sobre un asiento de válvula para sellar y puede elevarse a través de un elemento de accionamiento, del asiento de válvula.

30 Es por tanto tarea de la presente invención, lograr una jarra térmica, la cual permita un manejo mejorado.

Esta tarea se soluciona con una jarra térmica con las características de la reivindicación 1.

35 La jarra térmica presenta de acuerdo con la invención una tapa, la cual presenta una parte superior fijada al recipiente y una parte inferior sujeta de manera pivotante a la parte superior. De esta manera el usuario puede mover mediante pivotamiento de la parte inferior la tapa a una posición de cierre o a una posición de apertura, sin que la parte inferior pueda accionarse involuntariamente, dado que la parte superior protege el recorrido de movimiento de la parte inferior, que puede moverse a través del elemento de accionamiento.

40 La parte inferior está pretensada de manera preferente hacia una posición cerrada. A este respecto puede estar previsto un resorte entre parte superior y parte inferior, en particular un resorte helicoidal, lo cual permite un montaje y un manejo sencillos.

45 Para una estructura particularmente compacta con pocos componentes, el elemento de accionamiento está configurado de acuerdo con la invención de forma integral con la parte inferior, de manera que solo se requieren pocos componentes.

50 Para limitar el movimiento de la parte inferior en relación con la parte superior, pueden estar previstos preferentemente topes, de manera que puede evitarse de manera segura un manejo inadecuado.

55 De acuerdo con la invención está prevista en la zona de la abertura del recipiente solo una única junta anular, la cual por un lado pone a disposición un sellado entre un cuerpo de aislamiento y una carcasa de jarra y por otro lado un sellado con la tapa. El sellado con respecto a la tapa puede producirse a este respecto en la parte inferior, que en una posición de cierre está en contacto por completo con la junta. En la parte inferior puede estar previsto además de ello un canto que sobresale hacia abajo, el cual al pivotarse la parte inferior se desliza a lo largo de la junta y garantiza de este modo en una zona lateral un sellado de la parte inferior con respecto a la junta. Únicamente en la zona de una boquilla para verter líquido puede estar prevista en la parte inferior una escotadura, de manera que el líquido se vierte de manera precisa en la escotadura y pueden evitarse corrientes de fuga.

60 La invención se explica a continuación con mayor detalle mediante un ejemplo de realización en relación con los dibujos que acompañan: muestran:

65 La figura 1, una vista de una máquina de café con una jarra térmica de acuerdo con la invención;

La figura 2, una vista en perspectiva de la jarra térmica con tapa retirada;

La figura 3, una vista en sección a través de la jarra térmica con tapa cerrada;

ES 2 774 361 T3

Las figuras 4A y 4B, dos vistas en sección de la tapa de la jarra térmica en diferentes posiciones;
La figura 5, una vista en sección a través de la tapa de la jarra térmica en la zona de los medios de retención;
La figura 6, una vista en sección a través de la tapa retirada;
La figura 7, una representación despiezada de la tapa;
5 La figura 8, una representación despiezada en perspectiva de la tapa desde abajo, y
La figura 9, una vista en sección a través de la parte superior de la tapa.

10 Una máquina de café 1 comprende una carcasa 2, en la cual está prevista una placa de base 3, sobre la cual está depositada una jarra térmica con un recipiente 4 y una tapa 6. En el recipiente 4 está prevista un asa 5 que sobresale, para retirar de o colocar la jarra térmica en la máquina de café 1. Por encima de la tapa 6 está previsto un alojamiento 9 para un inserto de papel de filtro con café molido, para que pueda entrar agua caliente desde arriba en una salida 8 a través de una válvula 7 al recipiente 4.

15 En la figura 2 la jarra térmica se muestra con tapa 6 retirada. El recipiente 4 comprende en el extremo superior una abertura 10 cilíndrica, la cual está rodeada por un borde 12 anular. En el borde 12 hay configurada una boquilla 11 que sobresale, la cual está dispuesta en el lado que se encuentra opuesto al asa 5. En lados opuestos entre sí del borde 12 hay configuradas escotaduras 13, en las cuales en la zona superior sobresale un saliente de retención 14 que sobresale hacia el interior.

20 La tapa 6 presenta una parte superior 20, la cual puede bloquearse en el recipiente 4. Para ello están previstos medios de retención en forma de nervaduras de resorte 22, en lados opuestos entre sí, que al introducirse la tapa 6 desde arriba se enganchan con los salientes de retención 14, para bloquear la parte superior 20 de la tapa 6. Está previsto además de ello en la tapa 6 un elemento de accionamiento 31, mediante el cual puede abrirse la abertura 10 para el vertido de líquido. Por el lado opuesto al elemento de accionamiento 31, está prevista en la parte superior
25 20 en vista superior esencialmente circular, una hendidura 21, la cual está dispuesta en la zona de la boquilla 11.

30 En la figura 3 se representa el recipiente 4 en sección. El recipiente 4 comprende un cuerpo de vidrio aislante 16, en el cual está previsto un espacio interior 15 para el alojamiento de líquido. Alrededor del cuerpo de vidrio aislante 16 hay dispuesta una carcasa de jarra 17, estando posicionada la carcasa de jarra 17 separada del cuerpo de vidrio aislante 16. El cuerpo de vidrio aislante 16 presenta la abertura superior 10, estando prevista en el borde alrededor de la abertura 10 una junta 40 entre cuerpo de vidrio aislante 16 y carcasa de jarra 17.

35 En la figura 3 puede verse además de ello, que en la tapa 6 está prevista centralmente una válvula 7 móvil en altura, la cual atraviesa la parte superior 20 y está sujeta por una parte inferior 30 de la tapa 6. La parte superior 20 presenta a este respecto una abertura asimétrica para la válvula 7.

40 En la figura 4A se muestra la tapa 6 en detalle en una posición de cierre. El espacio intermedio entre cuerpo de vidrio aislante 16 y carcasa de jarra 17 está sellado a través de la junta 40, la cual presenta un labio de sellado 41 que sobresale hacia el interior. La junta 40 está dispuesta a este respecto sobre un canto superior del cuerpo de vidrio aislante 16 y se empuja hacia arriba a través de una curvatura 43 en la carcasa de jarra 17 contra el borde del cuerpo de vidrio aislante 16. La junta 40 se apoya además de ello hacia el exterior a través de una nervadura 42 en la carcasa de jarra 17.

45 La junta 40 sella no obstante no solo la zona entre cuerpo de vidrio aislante 16 y carcasa de jarra 17, sino a través del labio de sellado 41, adicionalmente también con respecto a la tapa 6. El labio de sellado 41 empuja para ello contra una pared lateral 32 de la parte inferior 30 de la tapa 6. El labio de sellado 41 se representa en esta representación sin deformación. Ciertamente está en contacto con la superficie paraboloide de la pared lateral 32. La pared lateral 32 está configurada a este respecto anularmente y puede terminar hacia abajo en forma de cono truncado o a modo de parábola. La parte inferior 30 está configurada esencialmente en forma de olla y presenta una
50 abertura interior, por la cual se ha hecho pasar la válvula 7.

55 En la posición de cierre el recipiente 4 puede llenarse a través de la válvula 7, estando configurada la válvula 7 esencialmente en forma de cabeza de seta y presentando una superficie 70 superior curvada, de la cual puede escurrir líquido y alcanzar un alojamiento 51 en forma de cubeta inclinada hacia el interior y hacia abajo, de la parte superior 20. En caso de disponerse la jarra térmica en la máquina de café 1, una salida 8 o un saliente empujan contra la válvula 7, para empujar ésta ligeramente hacia abajo. Debido a ello la válvula 7 se abre y un canal 71 interior en un cuerpo de válvula 72 se dispone por debajo de la salida 8, de manera que café recién hecho puede fluir hacia abajo a través del canal 71. En la zona inferior el cuerpo de válvula 72 está equipado con un soporte 73, en el cual está prevista una junta 74 anular. La junta 74 se encuentra en contacto con su lado superior con un canto 36 dirigido hacia abajo, de la parte inferior 30. En caso de encontrarse la válvula 7 en la posición de cierre, no puede fluir café al recipiente 4 o acceder hacia el exterior a través de la válvula 7.

65 El cuerpo de válvula 72 está pretensado a este respecto hacia la posición cerrada. Para ello está previsto un resorte 75, el cual está apoyado en un escalón 39 en la parte inferior 30 por un lado y en un tope del cuerpo de válvula 72 por otro lado. Debido a ello se empuja la junta 74 mediante el resorte 75 a la posición de cierre.

ES 2 774 361 T3

Además de ello, está previsto un segundo resorte 80, mediante el cual la parte inferior 30 es empujada de manera que se aleja de la parte superior 20. Ambos resortes 75 y 80 están configurados como resortes helicoidales.

5 La parte inferior 30 está alojada junto al elemento de accionamiento 31 de forma giratoria en la parte superior 20. El elemento de accionamiento 31 configurado de manera integral con la parte inferior 30 puede empujarse hacia abajo, estando previsto para ello en el asa 5 un correspondiente alojamiento 18, el cual permite un movimiento del elemento de accionamiento 31 hacia abajo.

10 En la figura 4B la parte inferior 30 se ha pivotado en relación con la parte superior 20, en cuanto que el elemento de accionamiento 31 se ha empujado hacia abajo. Debido a ello se pivota hacia arriba por el lado opuesto al asa 5, la parte inferior 30, debido a lo cual la pared lateral 32 se eleva parcialmente del labio de sellado 41. Esto permite el vertido de un líquido a través de la boquilla 11, tal como se representa con la flecha.

15 En caso de soltarse ahora el elemento de accionamiento 31, el resorte 80 empuja la parte inferior 30 de vuelta a la posición de cierre, en la cual la pared lateral 32 está en contacto con el labio de sellado 41. El movimiento de pivotamiento de la parte inferior 30 se limita a este respecto mediante un tope 33 que sobresale dirigido hacia el exterior, que entra en contacto con un soporte 23 en una pared lateral 24 de la parte superior 20.

20 En la figura 5 la tapa 6 está representada en una sección a través de los medios de retención. Los medios de retención están configurados como nervaduras de resorte 22 flexibles, habiendo configurada en lados opuestos respectivamente una nervadura de resorte 22 de manera integral con la parte superior 20. Cada nervadura de resorte 22 presenta un saliente de retención 25 dirigido hacia el exterior, el cual rodea por detrás el saliente de retención 14 en la escotadura 13 de la carcasa de jarra 17. Por encima del saliente de retención 14 hay configurada en la nervadura de resorte 22 una sección de accionamiento 26, la cual sobresale hacia el exterior y puede ser agarrada fácilmente por un usuario, dado que la sección de accionamiento 26 está dispuesta separada del saliente de retención 14 a través de una ranura de agarre. El usuario puede empujar a este respecto la nervadura de resorte 22 de manera fácil hacia el interior, dado que la nervadura de resorte 22 está dispuesta con una ranura 27 desde una pared lateral 28 de la parte superior 20 y la pared lateral 28 está unida a través de un desvío 29 en forma de U con la nervadura de resorte 22. El usuario puede unir mediante presión de este modo con una mano las dos nervaduras de resorte 22 y retirar la tapa 6 hacia arriba del recipiente 4, lo cual facilita el manejo.

35 Para montar la tapa 6 en el recipiente 4, ésta se coloca desde arriba sobre el recipiente 4, estando previstos en el borde 12 correspondientes medios de guía, para facilitar el posicionamiento de la tapa 6. Cuando se dispone la tapa 6 sobre el recipiente 4, medios de guía en el borde 12 empujan hacia delante la tapa 6. A este respecto se empujan nervios 46 en la parte superior 20 a por debajo de correspondientes huecos 19 en el borde de vertido (Fig. 2). Los nervios 46 se encuentran entonces en el hueco 19 y debajo de un canto del borde de vertido, de manera que se evita un movimiento de la parte superior 20 hacia arriba. Dado que los nervios 46 son solamente muy cortos, no obstaculizan una retirada de la tapa 6 tras un desbloqueo de las nervaduras de resorte 22 del recipiente 4. En lugar de dos nervios 46 puede estar previsto también solo un nervio 46 o más de dos nervios.

40 La tapa 6 se coloca entonces desde arriba sobre la abertura 10, hasta que los salientes de retención 25 se bloquean en las nervaduras de resorte 22 por detrás de los salientes de retención 14. En esta posición los labios de sellado 41 de la junta 40 están en contacto con las paredes laterales 32 de la parte inferior 30 y ponen a disposición el sellado exitoso.

45 En la figura 6 se muestra la tapa 6 con la válvula 7 en la posición abierta. Mediante un saliente no representado se empuja la válvula 7 contra la fuerza del resorte 75 ligeramente hacia abajo, de manera que la válvula 7 se ha alejado hacia debajo de los cantos 36, de manera que un líquido puede entrar a través del espacio intermedio entre la válvula 7 y los cantos 36 al recipiente 4. En caso de que fluyese algo de líquido desde la válvula 7 por la superficie curvada 70 hacia el alojamiento 51 en forma de cubeta, de la parte superior 20, el líquido accede a través de un tubo de empalme 52 dirigido hacia abajo en el alojamiento 51 en forma de cubeta, a un alojamiento entre dos paredes 34 y 35 anulares que sobresalen hacia arriba, en cuya zona de base están previstas aberturas interiores, para que el líquido pueda fluir hacia el interior dentro del canto 36. Las aberturas están dispuestas de este modo por encima de la junta 74, de manera que el líquido en caso de válvula 7 abierta puede entrar ahora en el recipiente 4. La válvula 7 puede cerrarse entonces en caso de una retirada de la jarra térmica de la máquina de café 1, en cuanto que el resorte 75 empuja hacia arriba el cuerpo de válvula 72, de manera que la junta 74 se encuentra en contacto de manera sellante con el canto 36 y cierra de esta manera a través de ello la zona.

60 La parte inferior 30 no está configurada en la zona dirigida hacia abajo de forma plana horizontal, sino que presenta un canto 37 que se extiende desde el lado del elemento de accionamiento 31 hacia el lado de la hendidura 21 de manera inclinada hacia el exterior. El canto 37 está provisto en la zona de la boquilla 11 de una escotadura 38, de manera que el líquido, al pivotarse la parte inferior 30 en relación con la parte superior 20, sale de manera precisa a través de la escotadura 38 hacia la boquilla 11, mientras el canto 37 está en contacto con el labio de sellado 41 y existe una junta en esta zona. Debido a ello se evita, que pueda salir líquido lateralmente por la tapa 6. En la zona inferior del canto 37 está previsto además de ello un pequeño recorte 45. El pequeño recorte 45 lateral permite que durante el vertido con líquido saliendo del recipiente 4, pueda volver a entrar aire en el recipiente 4. El recorte 45

está dispuesto de tal manera, que en caso de tapa cerrada y la parte inferior 30 en la posición de cierre, se encuentra por debajo de la línea de sellado de la junta 40. En la posición de cierre de la parte inferior 30, la junta 40 está en contacto con el canto 37. De esta manera la tapa 6 está cerrada de forma estanca y se evita una pérdida de temperatura. En caso de pivotarse la parte inferior 30 a una posición de apertura, la escotadura 38 y el recorte 45 se mueven más allá de la línea de sellado 40 y liberan el recorrido hacia la boquilla 11 y el recorte 45 como abertura de ventilación. Es posible también prever varios pequeños recortes 45 para que pueda seguir fluyendo aire durante el vertido por el canto 37.

En la figura 7 se muestra la tapa en una representación despiezada. La válvula 7 atraviesa la parte superior 20 con una parte del cuerpo de válvula, pudiendo bloquearse la parte superior 20 de manera separable en el recipiente 4. En la parte superior 20 hay configurado por lados opuestos un alojamiento de cojinete 55, en el cual se engancha un gorrón 50 de la parte inferior 30. El gorrón 50 está dispuesto a este respecto de manera excéntrica sobre el lado del elemento de accionamiento 31 y permite un pivotamiento de la parte inferior 30 alrededor de un eje horizontal en relación con la parte superior 20. Para pretensar la parte inferior 30 hacia la posición de cierre, está previsto el resorte 80. Además de ello está apoyado el resorte 75 en la parte inferior 30, para pretensar la válvula 7 igualmente en la posición de cierre.

En la figura 8 se muestra la tapa 6 en una representación despiezada en perspectiva, en cuyo caso los alojamientos de cojinete 55 pueden verse en la parte superior 20. Puede verse además de ello, que junto a la hendidura 21 está prevista la pared lateral 24 en la parte superior 20, en la cual está dispuesto un soporte 23 que sobresale hacia el interior, el cual evita, que la parte inferior 30 pueda continuar pivotándose hacia abajo. Para ello está previsto en la parte inferior 30 el tope 33. En la parte inferior 30 está prevista además de ello en el canto 37 casi anular, la escotadura 38, a través de la cual puede acceder el líquido entonces a la boquilla 11. La tapa 6 consiste solo en seis partes y puede por lo tanto fabricarse y montarse de manera particularmente efectiva.

En la figura 9 se muestra una sección a través de la parte superior 20 de la tapa 6, en cuyo caso las nervaduras de resorte 22 pueden verse bien. Las nervaduras de resorte 22 pueden ser apretadas por un usuario por la sección de accionamiento 26, para liberar el bloqueo en el recipiente 4 y retirar la tapa 6 hacia arriba. A este respecto se sujeta en la parte superior 20 la parte inferior 30.

La parte superior 20 y la parte inferior 30 pueden estar fabricadas de una sola pieza de material plástico, también la válvula 7 puede fabricarse de material plástico.

En el ejemplo de realización representado están previstos dos medios de retención en forma de nervaduras de resorte 22, que están configurados de forma integral en lados opuestos entre sí de la parte superior 20. Es posible naturalmente también prever otros medios de retención 22 o solo un medio de retención o más de dos medios de retención. El recipiente 4 puede presentar una carcasa de jarra 17 de material plástico o metal, y el recipiente 4 puede presentar en lugar de una configuración de pared doble, también solo una pared, la cual esté por ejemplo aislada.

Lista de referencias

- 1 Máquina de café
- 2 Carcasa
- 3 Placa de base
- 4 Recipiente
- 5 Asa
- 6 Tapa
- 7 Válvula
- 8 Salida
- 9 Alojamiento
- 10 Abertura
- 11 Boquilla
- 12 Borde
- 13 Escotadura
- 14 Saliente de retención
- 15 Espacio interior
- 16 Cuerpo de vidrio aislante
- 17 Carcasa de jarra
- 18 Alojamiento
- 19 Hueco
- 20 Parte superior
- 21 Hendidura
- 22 Nervadura de resorte
- 23 Soporte
- 24 Pared lateral
- 25 Saliente de retención

ES 2 774 361 T3

	26	Sección de accionamiento
	27	Ranura
	28	Pared lateral
	29	Desvío
5	30	Parte inferior
	31	Elemento de accionamiento
	32	Pared lateral
	33	Tope
	34	Pared
10	35	Pared
	36	Canto
	37	Canto
	38	Escotadura
	39	Escalón
15	40	Junta
	41	Labio de sellado
	42	Nervadura
	43	Curvatura
	45	Recorte
20	46	Nervio
	50	Gorrón
	51	Alojamiento
	52	Tubo de empalme
	55	Alojamiento de cojinete
25	70	Superficie
	71	Canal
	72	Cuerpo de válvula
	73	Soporte
	74	Junta
30	75	Resorte
	80	Resorte

REIVINDICACIONES

- 5 1. Jarra térmica, con un recipiente (4), el cual presenta en el lado superior una abertura (10), en la cual está sujeta una tapa (6), la cual cierra la abertura (10) en una posición de cierre y puede ser movida a través de un elemento de accionamiento (31) al menos parcialmente, para liberar la abertura (10) parcialmente para el vertido de líquido, presentando la tapa (6) una parte superior (20) fijada al recipiente (4) y una parte inferior (30) sujeta de manera pivotante en la parte superior (20), estando prevista en la zona de la abertura (10) del recipiente (4) solo una única junta (40) anular, la cual por una parte pone a disposición un sellado entre un cuerpo aislante (16) y una carcasa de jarra (17) y por otra parte un sellado con la tapa (6), estando en contacto con la junta (40) la parte inferior (30) de la tapa (6) en una posición de cierre, **caracterizada por que** el elemento de accionamiento (31) está configurado de manera integral con la parte inferior (30).
- 10
- 15 2. Jarra térmica de acuerdo con la reivindicación 1, **caracterizada por que** la parte inferior 30 está pretensada hacia una posición cerrada.
3. Jarra térmica de acuerdo con la reivindicación 2, **caracterizada por que** está previsto un resorte (80) entre la parte superior (20) y la parte inferior (30), en particular un resorte helicoidal.
- 20 4. Jarra térmica de acuerdo con una de las reivindicaciones anteriores, **caracterizada por que** el recorrido de pivotamiento de la parte inferior (30) está limitado en relación con la parte superior (20) por topes (23, 33).
- 25 5. Jarra térmica de acuerdo con una de las reivindicaciones anteriores, **caracterizada por que** en la parte inferior (30) está sujeta una válvula (7) móvil, la cual permite un llenado del recipiente (4) desde arriba.
- 30 6. Jarra térmica de acuerdo con una de las reivindicaciones anteriores, **caracterizada por que** en la parte inferior (30) está previsto un canto (37) que sobresale hacia abajo, que está en contacto con una junta (40), presentando el canto (37) en la zona de una boquilla (11) de un cuerpo de jarra (17) una escotadura (38).
- 35 7. Jarra térmica de acuerdo con una de las reivindicaciones anteriores, **caracterizada por que** en la parte inferior (30) está previsto un canto (37) que sobresale hacia abajo, en el cual está previsto adicionalmente a una escotadura (38) para el vertido, al menos un recorte (45) como abertura de ventilación, estando dispuestos en la posición de cierre de la parte inferior (30) la escotadura (38) y el al menos un recorte (45) para el sellado del recipiente (4), por debajo de la junta (40).
- 40 8. Jarra térmica de acuerdo con una de las reivindicaciones anteriores, **caracterizada por que** en el recipiente (4) están previstos medios de guía, los cuales desplazan lateralmente la tapa (6) al disponerse, para incorporar al menos un nervio (46) de la parte superior (20) en un hueco (19) en el borde de vertido del recipiente (4).
- 45 9. Jarra térmica de acuerdo con una de las reivindicaciones anteriores, **caracterizada por que** del recipiente (4) sobresale un asa (5) y el elemento de accionamiento (31) está previsto en la zona superior del asa (5).
10. Jarra térmica de acuerdo con una de las reivindicaciones anteriores, **caracterizada por que** la tapa (6) puede disponerse sobre un alojamiento del recipiente (4) y está sujeta a través de medios de retención (22) en la posición de cierre.

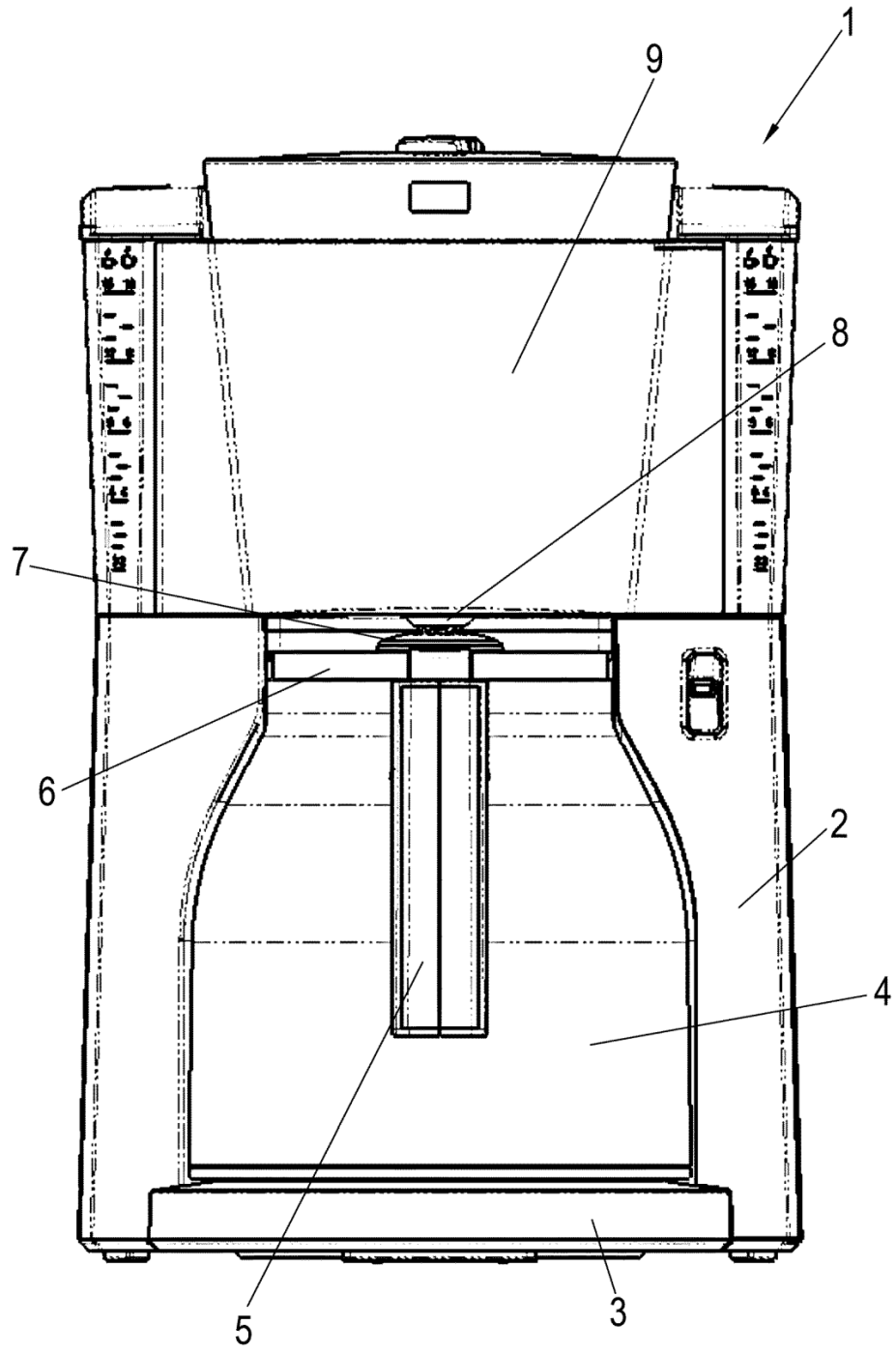

Fig. 1

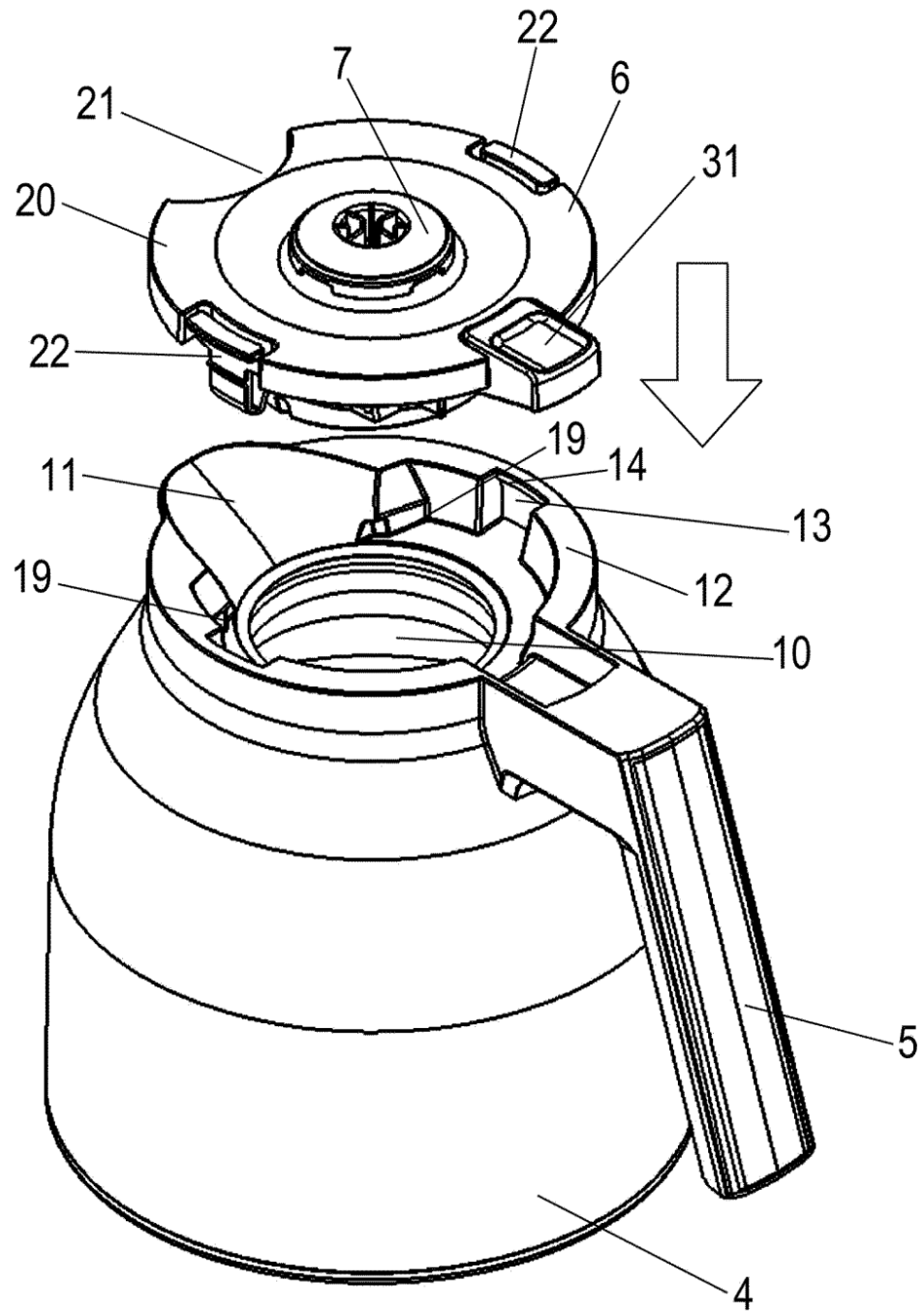
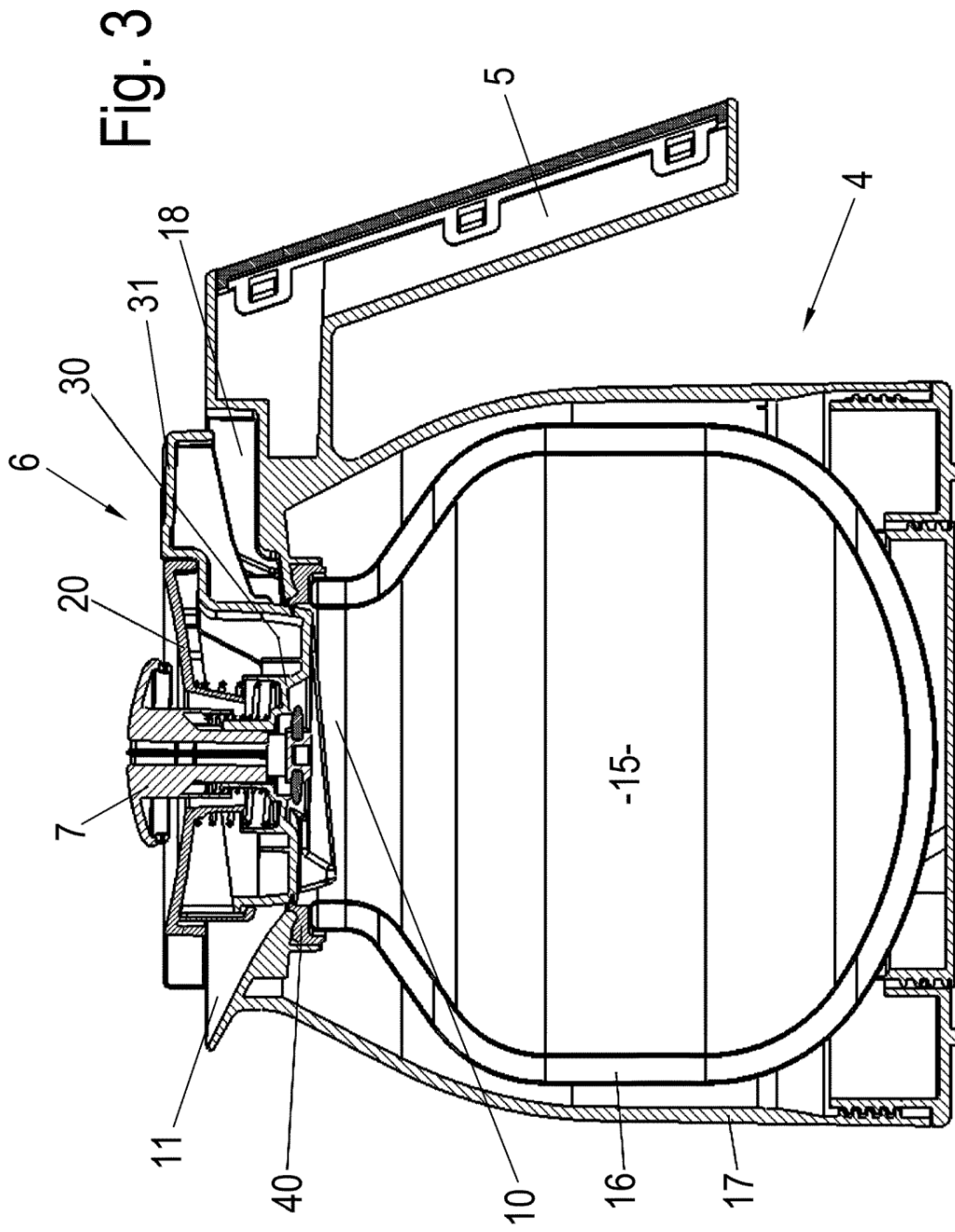

Fig. 2



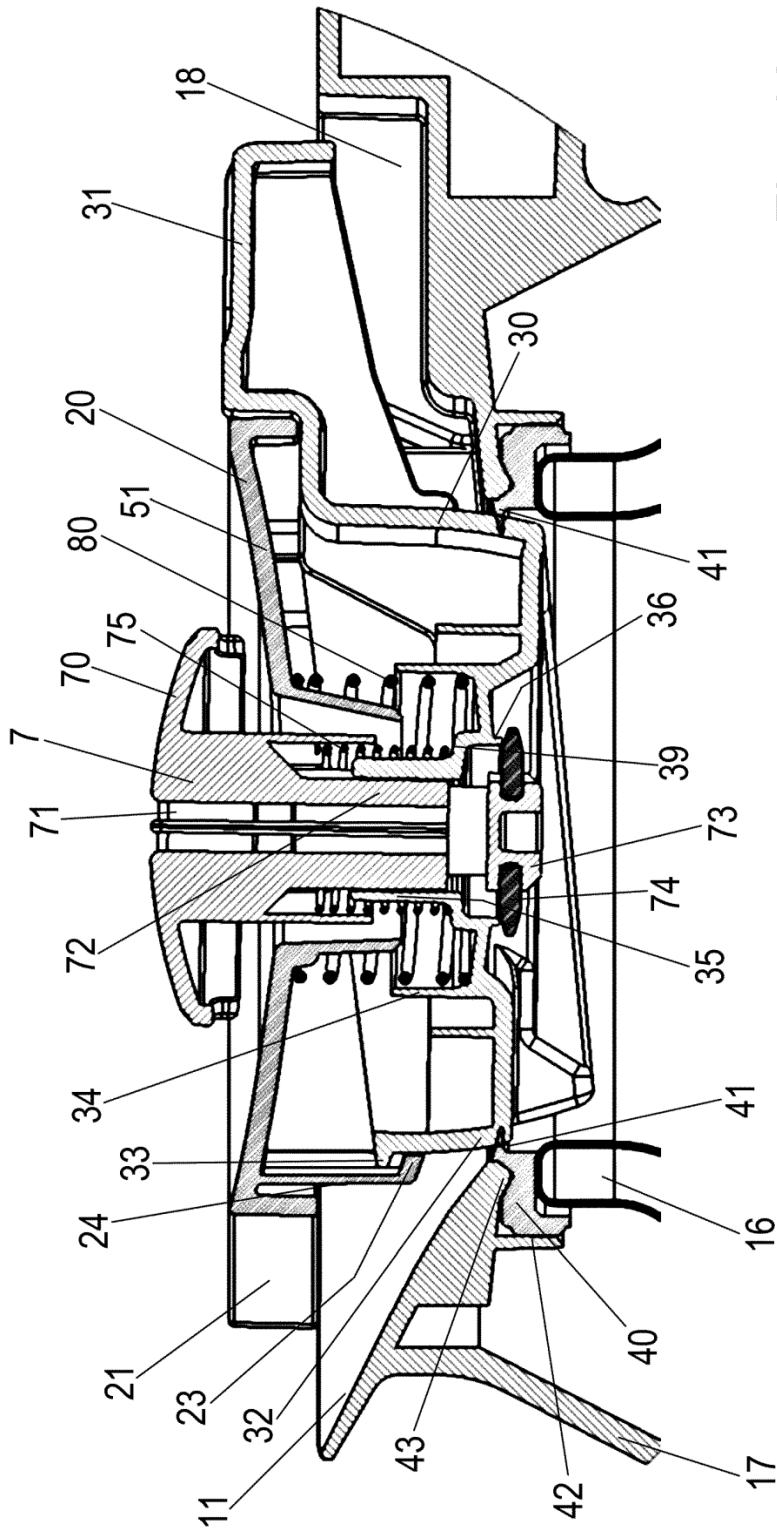
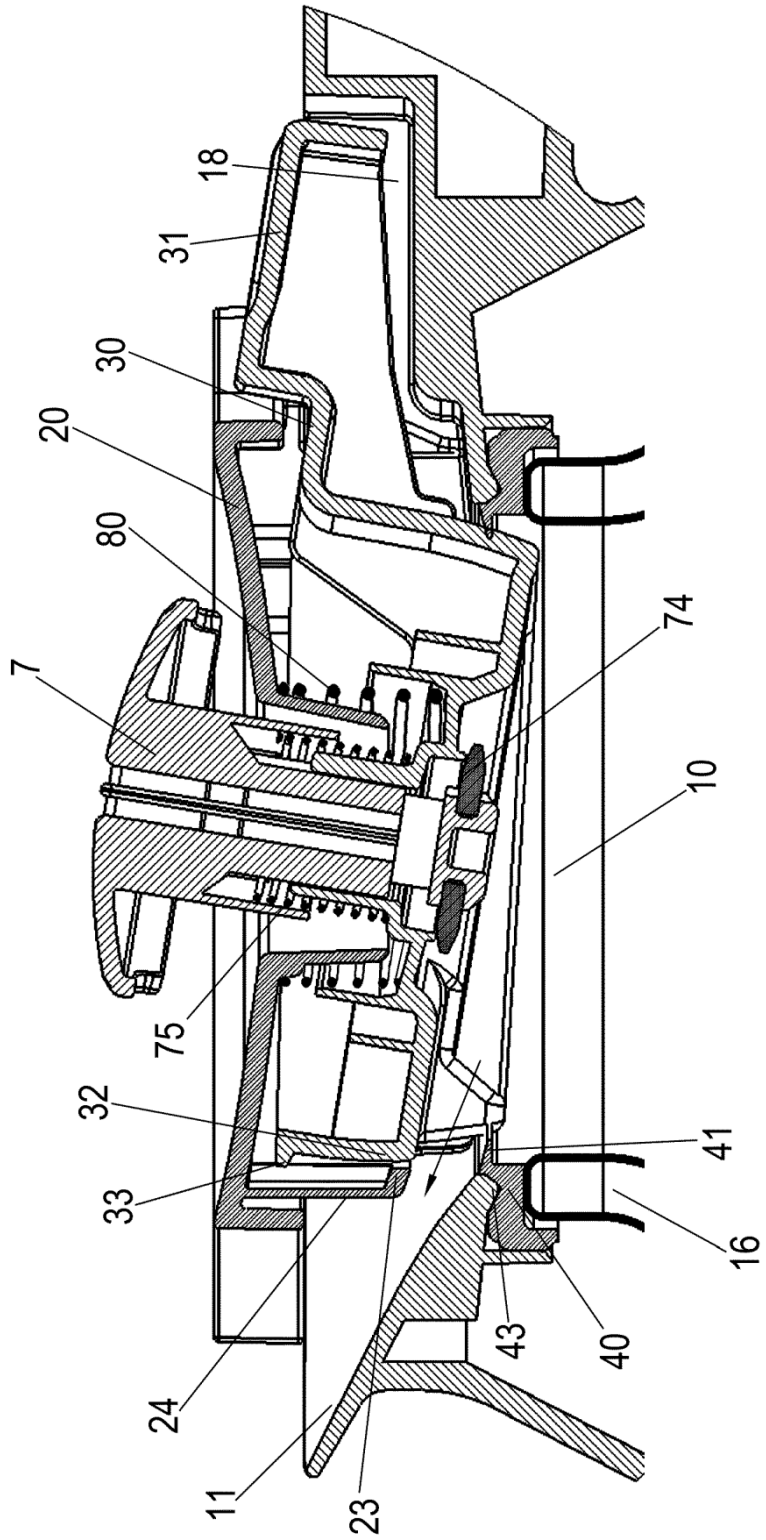
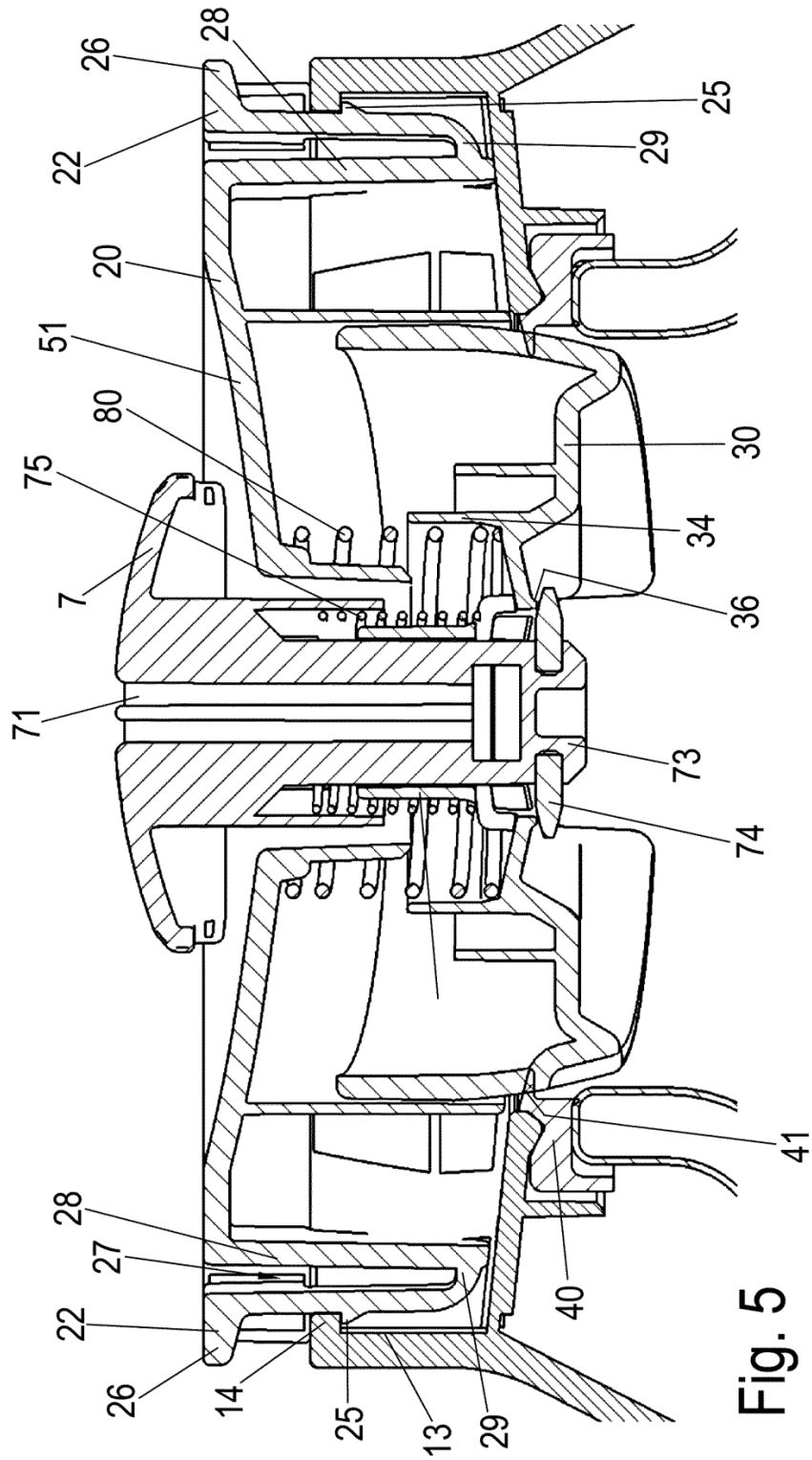

Fig. 4B





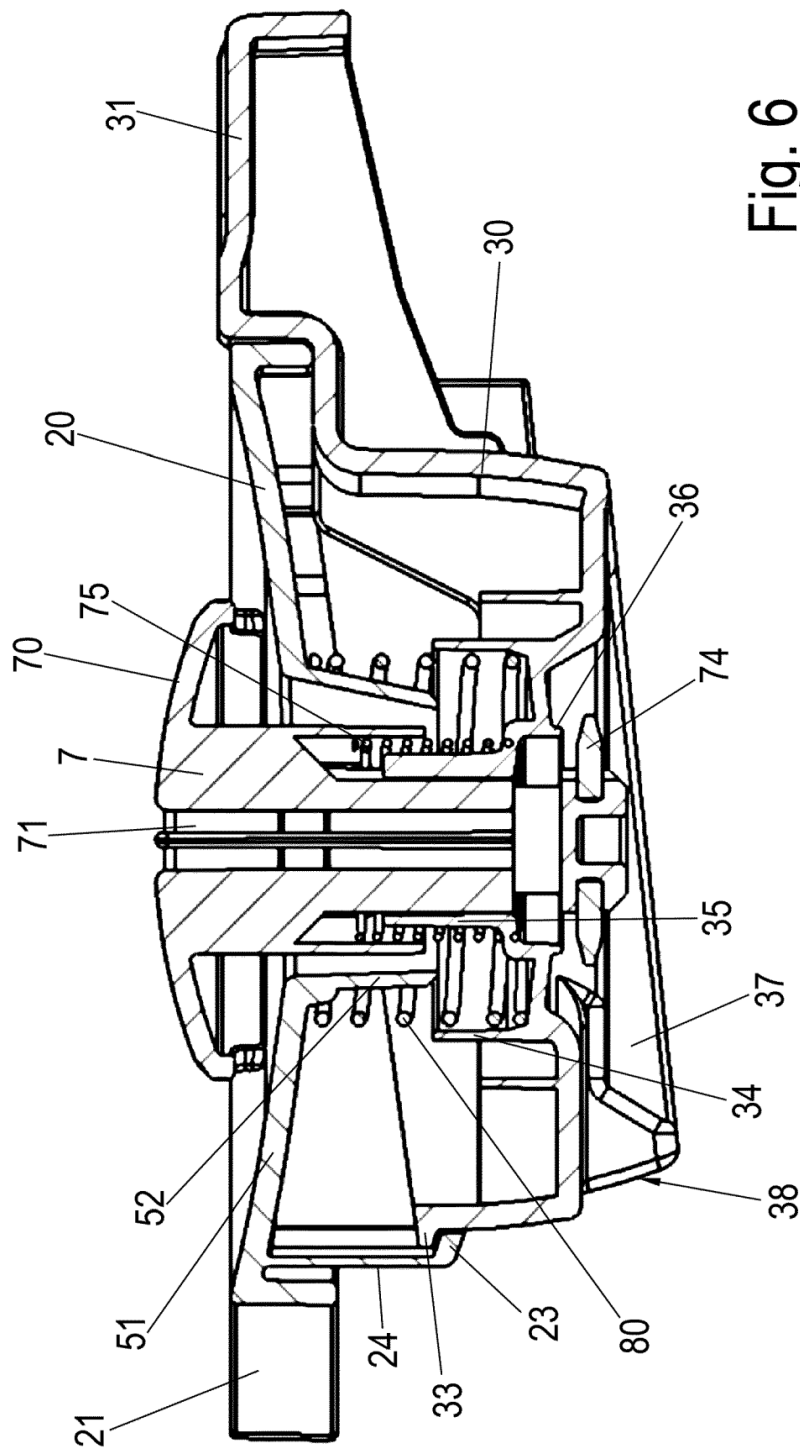

Fig. 6

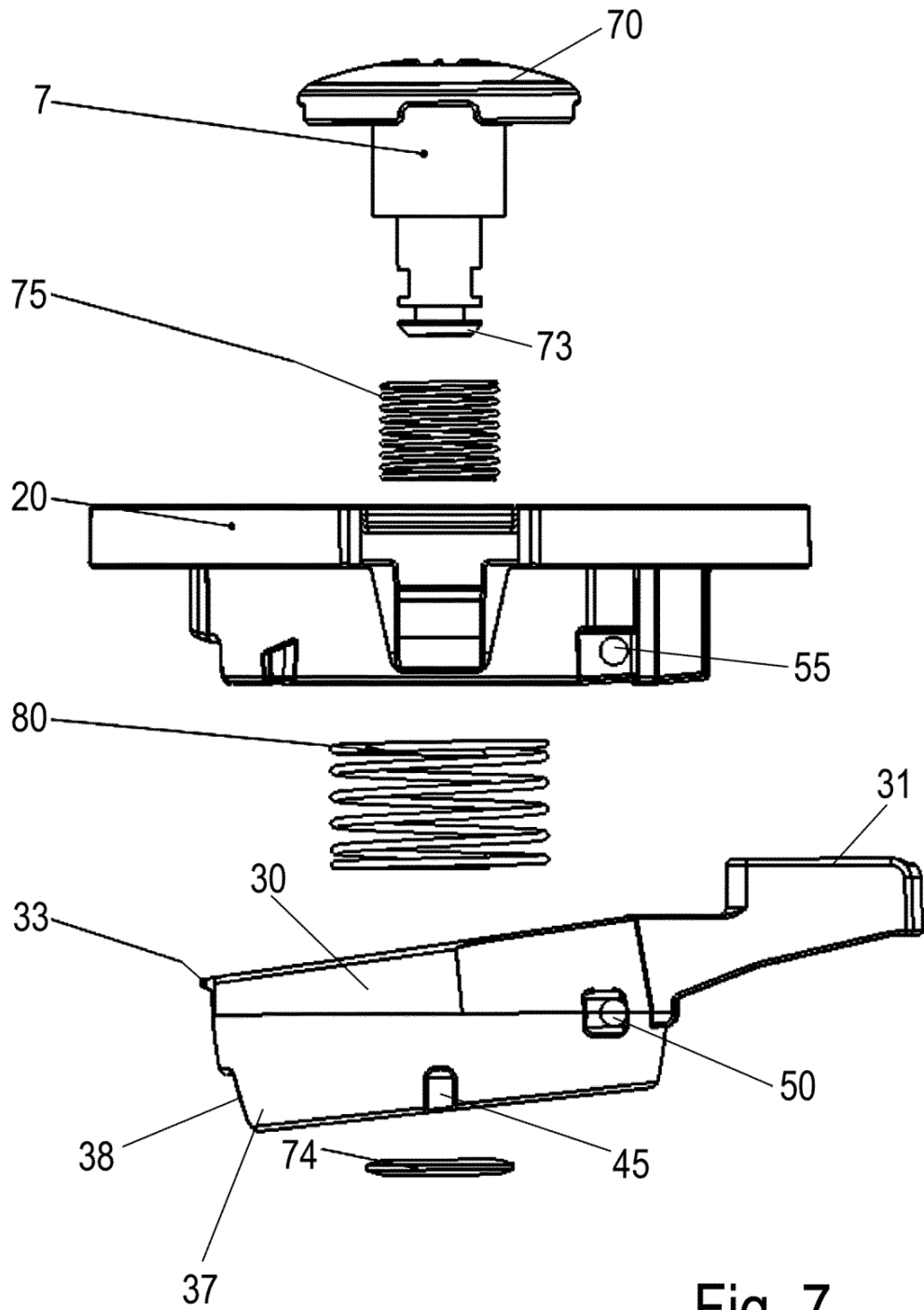

Fig. 7

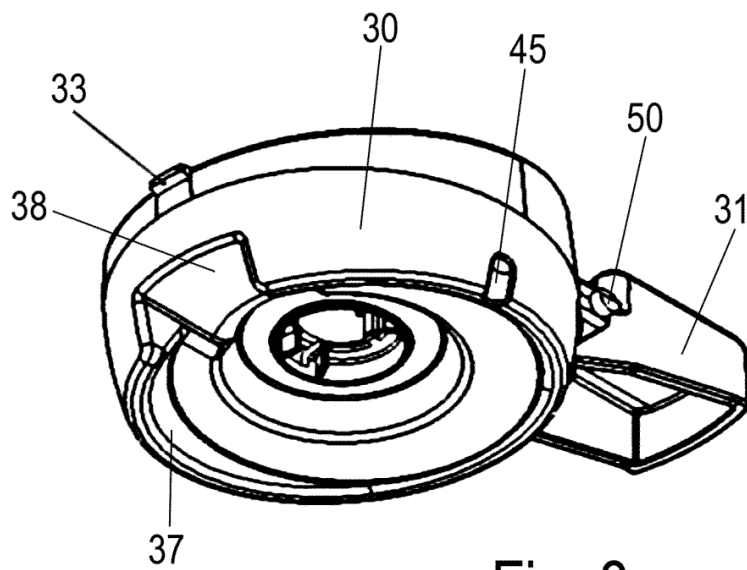
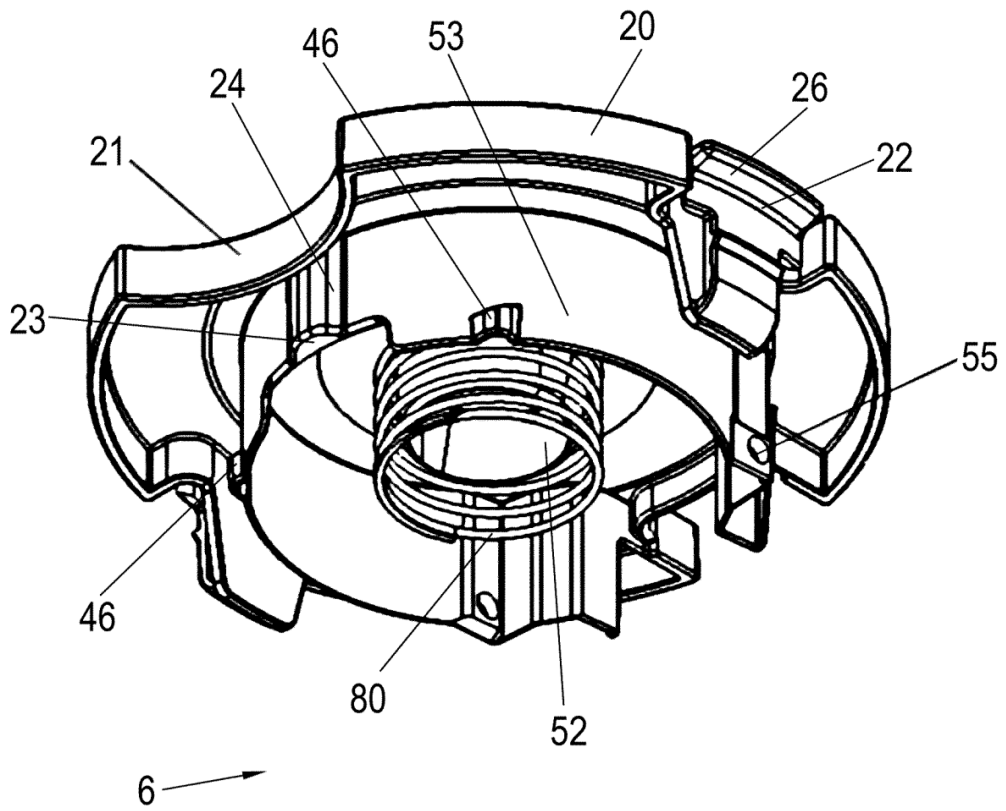

Fig. 8

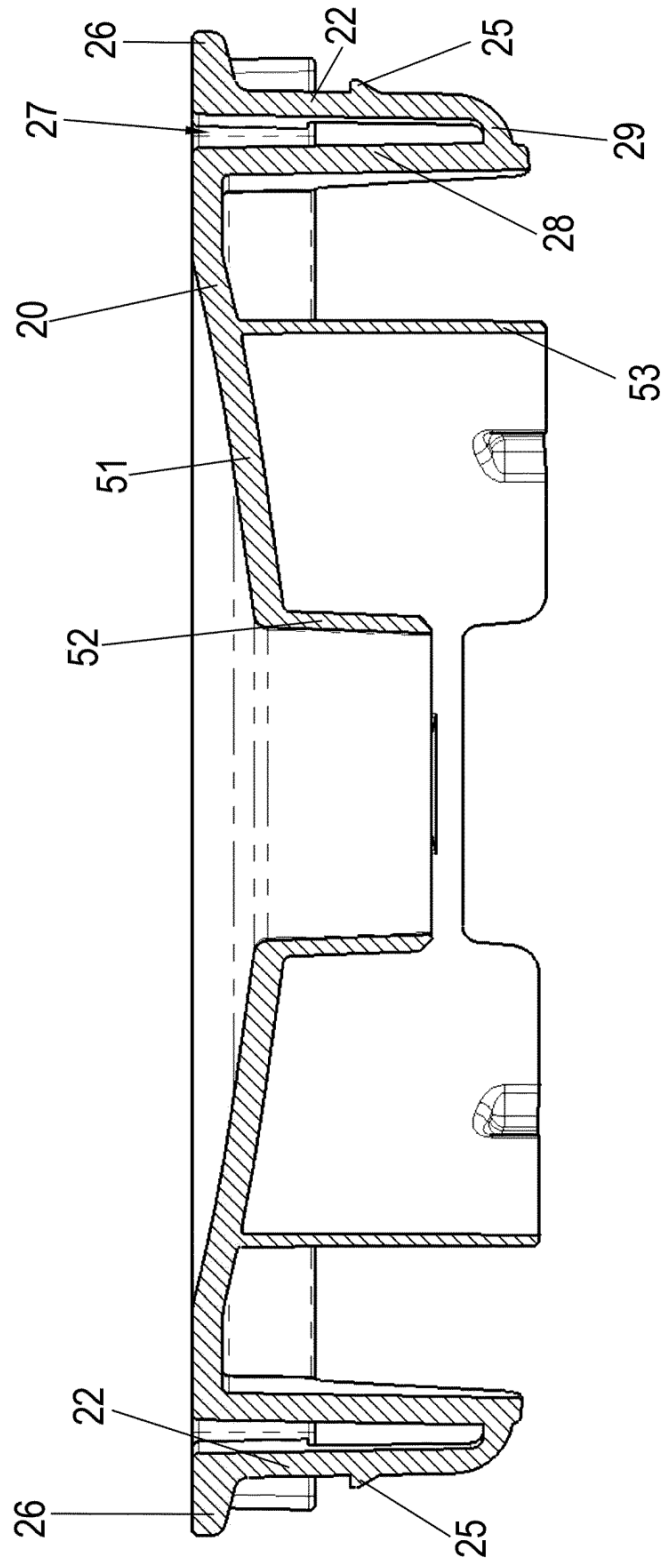

Fig. 9