



(12) **EUROPÄISCHE PATENTANMELDUNG**

(88) Veröffentlichungstag A3:  
**04.06.2008 Patentblatt 2008/23**

(51) Int Cl.:  
**H04R 25/00 (2006.01)**

(43) Veröffentlichungstag A2:  
**28.11.2007 Patentblatt 2007/48**

(21) Anmeldenummer: **07107994.1**

(22) Anmeldetag: **11.05.2007**

(84) Benannte Vertragsstaaten:  
**AT BE BG CH CY CZ DE DK EE ES FI FR GB GR HU IE IS IT LI LT LU LV MC MT NL PL PT RO SE SI SK TR**  
Benannte Erstreckungsstaaten:  
**AL BA HR MK RS**

(72) Erfinder:  
• **Heerlein, Markus**  
**288408 Singapore (SG)**  
• **Kasztelan, Thomas**  
**91058 Erlangen (DE)**  
• **Koo, Wee Haw**  
**680294 Singapore (SG)**

(30) Priorität: **24.05.2006 DE 102006024412**

(74) Vertreter: **Maier, Daniel Oliver et al**  
**Siemens AG**  
**Postfach 22 16 34**  
**80506 München (DE)**

(71) Anmelder: **Siemens Audiologische Technik GmbH**  
**91058 Erlangen (DE)**

(54) **Hörvorrichtung mit wippenartigem Steller zum Ein/Ausschalten**

(57) Die Größe von Hörvorrichtungen und insbesondere von Hörgeräten soll reduziert werden. Dazu ist vorgesehen, einen wippenartigen Steller (1) der Hörvorrichtung zum manuellen Einstellen eines Parameters einer Signalverarbeitungseinheit durch Drücken aus einer Neutralposition (N) in eine erste Stellposition (VC-) oder

eine zweite Stellposition (VC+) mit einem Ein/Ausschalter (8, 9, 10) zu kombinieren. Hierzu kann der wippenartige Steller in eine zusätzliche Schaltposition (OFF) gedrückt werden. Durch die Mehrfachfunktionalität des Stellers kann Bauraum eingespart werden und somit das Gehäuse der Hörvorrichtung vereinfacht und verkleinert werden.

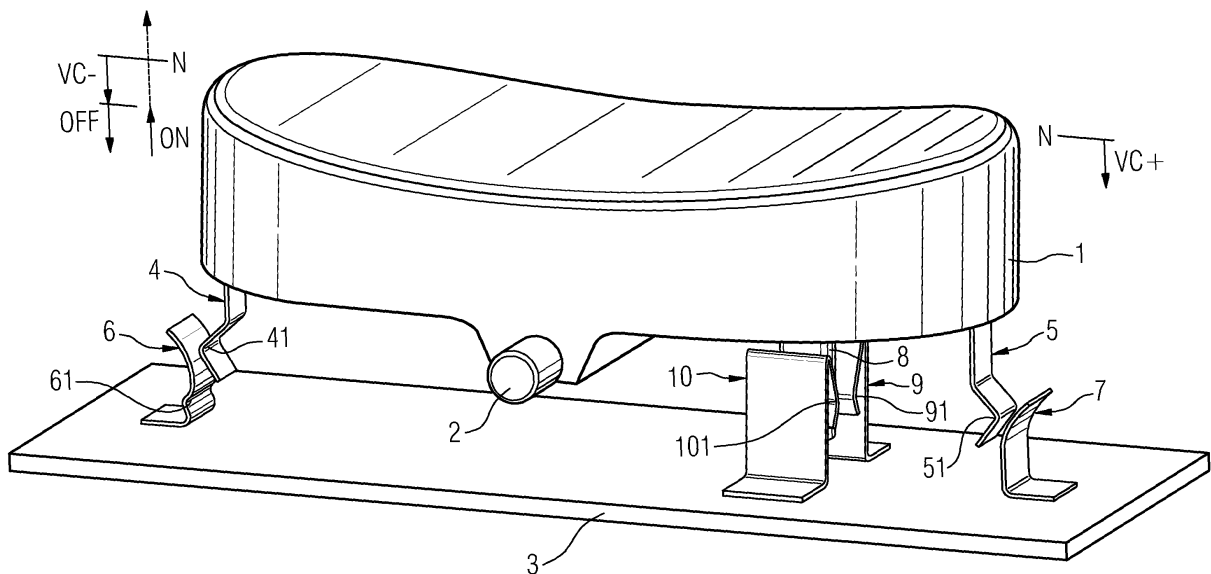



EINSCHLÄGIGE DOKUMENTE			
Kategorie	Kennzeichnung des Dokuments mit Angabe, soweit erforderlich, der maßgeblichen Teile	Betrifft Anspruch	KLASSIFIKATION DER ANMELDUNG (IPC)
X	US 2004/163940 A1 (RAVNKILDE SOREN [DK] ET AL RAVNKILDE SOEREN [DK] ET AL) 26. August 2004 (2004-08-26) * Absatz [0001] - Absatz [0038] * * Absatz [0047] - Absatz [0058] *	1-5,7,8	INV. H04R25/00
Y	-----	6	
X	US 2003/155218 A1 (PANAGL PETER RAIMUND [CH]) 21. August 2003 (2003-08-21) * Absatz [0001] - Absatz [0015] * * Absatz [0024] - Absatz [0041] *	1-5,8	
Y	-----	6	
Y	US 2001/040973 A1 (FRITZ FREDERICK J [US] ET AL) 15. November 2001 (2001-11-15) * Absatz [0142] *	6	
A	----- DE 39 13 789 A1 (RUF KG WILHELM [DE]) 31. Oktober 1990 (1990-10-31) * Spalte 1, Zeile 3 - Zeile 53 * * Spalte 1, Zeile 66 - Spalte 4, Zeile 21 * * -----	1-8	
			RECHERCHIERTE SACHGEBIETE (IPC)
			H01H H04R
Der vorliegende Recherchenbericht wurde für alle Patentansprüche erstellt			
Recherchenort <b>München</b>		Abschlußdatum der Recherche <b>28. April 2008</b>	Prüfer <b>Peirs, Karel</b>
KATEGORIE DER GENANNTEN DOKUMENTE X : von besonderer Bedeutung allein betrachtet Y : von besonderer Bedeutung in Verbindung mit einer anderen Veröffentlichung derselben Kategorie A : technologischer Hintergrund O : mündliche Offenbarung P : Zwischenliteratur		T : der Erfindung zugrunde liegende Theorien oder Grundsätze E : älteres Patentdokument, das jedoch erst am oder nach dem Anmeldedatum veröffentlicht worden ist D : in der Anmeldung angeführtes Dokument L : aus anderen Gründen angeführtes Dokument ..... & : Mitglied der gleichen Patentfamilie, übereinstimmendes Dokument	

1

EPO FORM 1503 03.82 (P04C03)

**ANHANG ZUM EUROPÄISCHEN RECHERCHENBERICHT  
ÜBER DIE EUROPÄISCHE PATENTANMELDUNG NR.**

EP 07 10 7994

In diesem Anhang sind die Mitglieder der Patentfamilien der im obengenannten europäischen Recherchenbericht angeführten Patentdokumente angegeben.

Die Angaben über die Familienmitglieder entsprechen dem Stand der Datei des Europäischen Patentamts am  
Diese Angaben dienen nur zur Unterrichtung und erfolgen ohne Gewähr.

28-04-2008

Im Recherchenbericht angeführtes Patentdokument	Datum der Veröffentlichung	Mitglied(er) der Patentfamilie	Datum der Veröffentlichung
US 2004163940 A1	26-08-2004	KEINE	
US 2003155218 A1	21-08-2003	AU 2946002 A WO 0235566 A2	06-05-2002 02-05-2002
US 2001040973 A1	15-11-2001	US 7010137 B1 US 2004081328 A1	07-03-2006 29-04-2004
DE 3913789 A1	31-10-1990	KEINE	

EPO FORM P0461

Für nähere Einzelheiten zu diesem Anhang : siehe Amtsblatt des Europäischen Patentamts, Nr.12/82