

(19)



(11)

**EP 2 471 408 B1**

(12)

**EUROPÄISCHE PATENTSCHRIFT**

(45) Veröffentlichungstag und Bekanntmachung des Hinweises auf die Patenterteilung:  
**13.11.2013 Patentblatt 2013/46**

(51) Int Cl.:  
**A46B 7/06 (2006.01) A46B 5/00 (2006.01)**

(21) Anmeldenummer: **12001077.2**

(22) Anmeldetag: **05.05.2008**

(54) **Zahnbürste**

Toothbrush

Brosse à dents

(84) Benannte Vertragsstaaten:  
**AT BE BG CH CY CZ DE DK EE ES FI FR GB GR HR HU IE IS IT LI LT LU LV MC MT NL NO PL PT RO SE SI SK TR**

(30) Priorität: **07.05.2007 DE 102007021314**

(43) Veröffentlichungstag der Anmeldung:  
**04.07.2012 Patentblatt 2012/27**

(62) Dokumentnummer(n) der früheren Anmeldung(en) nach Art. 76 EPÜ:  
**08758381.1 / 2 144 528**

(73) Patentinhaber: **Interbros GmbH**  
**79677 Schönau (DE)**

(72) Erfinder: **Butz, Jürgen**  
**79677 Schönau (DE)**

(74) Vertreter: **Lasch, Hartmut**  
**LICHTI - Patentanwälte**  
**Postfach 41 07 60**  
**76207 Karlsruhe (DE)**

(56) Entgegenhaltungen:  
**DE-A1- 4 122 524 US-A- 4 240 452**  
**US-A- 5 398 366 US-A- 5 813 079**

**EP 2 471 408 B1**

Anmerkung: Innerhalb von neun Monaten nach Bekanntmachung des Hinweises auf die Erteilung des europäischen Patents im Europäischen Patentblatt kann jedermann nach Maßgabe der Ausführungsordnung beim Europäischen Patentamt gegen dieses Patent Einspruch einlegen. Der Einspruch gilt erst als eingelegt, wenn die Einspruchsgebühr entrichtet worden ist. (Art. 99(1) Europäisches Patentübereinkommen).



Innenwandung der Ausnehmung ist, desto größer ist die sich bei Gebrauch der Zahnbürste einstellende Verformung des Trägerkörpers.

**[0012]** Gemäß der Erfindung ist vorgesehen, dass der Trägerkörper nur auf einer Seite seines Außenumfangs mit der umgebenden Innenwandung der Ausnehmung verbunden ist. Der Trägerkörper besitzt somit die Lagerung eines einseitig gehaltenen oder eingespannten Bauteils, beispielsweise einer einseitig eingespannten Platte, die sich bereits bei relativ geringen Querbela-  
stungen insbesondere an ihrem der Einspannung abge-  
wandten Ende verformt.

**[0013]** Ein gewünschtes Verformungsverhalten des Trägerkörpers lässt sich insbesondere dann erreichen, wenn der Trägerkörper über relativ kleine, genau definierte Flächen an der Innenwandung der Ausnehmung angebracht ist. Dies ist beispielsweise dann gegeben, wenn der Trägerkörper über Verbindungsstege, die parallel zur Verformungsrichtung, d.h. der Borstenlängsrichtung, oder auch quer zur Verformungsrichtung verlaufen können, mit der umgebenden Innenwandung der Ausnehmung verbunden ist.

**[0014]** In einer möglichen Ausgestaltung der Erfindung ist vorgesehen, dass der Trägerkörper stoffschlüssig mit der Innenwandung der Ausnehmung verbunden ist. Dies ist dann möglich, wenn der 1. Kunststoff des Bürstenkopfes und der 2. Kunststoff des Trägerkörpers eine innige, ausreichend zuverlässige Verbindung eingehen. Alternativ oder zusätzlich dazu kann vorgesehen sein, dass der Trägerkörper formschlüssig mit der Innenwandung der Ausnehmung verbunden ist. Zu diesem Zweck können beispielsweise an der Innenwandung kopfartige Vorsprünge ausgebildet sein, die von dem Material des Trägerkörpers formschlüssig umgriffen werden. Alternativ ist es auch möglich, in der Innenwandung der Ausnehmung Hinterschnitte auszubilden, in die das Material des Trägerkörpers in formschlüssiger Weise eingreift.

**[0015]** In einer möglichen Ausgestaltung der Erfindung kann vorgesehen sein, dass der Trägerkörper sich über die gesamte Höhe der Ausnehmung erstreckt. Alternativ kann sich der Trägerkörper auch nur über einen Teilbereich der Höhe der Ausnehmung erstrecken, wobei in diesem Fall vorzugsweise vorgesehen ist, dass der Trägerkörper im oberen, dem Borstenbesatz zugewandten Bereich der Ausnehmung angeordnet ist. In diesem Fall kann der Trägerkörper innerhalb der Ausnehmung eine Verformung ausführen, ohne auf der dem Borstenbesatz abgewandten Seite aus der Ausnehmung bzw. dem Bürstenkopf hervorzutreten.

**[0016]** Die Ausnehmung kann als den Bürstenkopf vollständig durchdringende Durchbrechung ausgebildet sein, so dass der Trägerkörper bei Aufbringung großer Kräfte auf der dem Borstenbesatz abgewandten Seite aus der Ausnehmung bzw. Durchbrechung hervortreten kann. Alternativ ist es jedoch auch möglich, die Ausnehmung auf ihrer dem Borstenbesatz abgewandten Seite zu verschließen. Dies kann entweder durch Anordnung einer unterseitigen Deckelplatte erfolgen, alternativ ist

es jedoch auch möglich, die Ausnehmung nicht als Durchbrechung, sondern nach Art eines Sackloches auszubilden.

**[0017]** In bevorzugter Ausgestaltung der Erfindung ist vorgesehen, dass auf dem Trägerkörper längere Borstenbündel und/oder Einzelborsten als auf dem Bürstenkopf angeordnet sind. Eine derartige Ausgestaltung hat den Vorteil, dass bei Gebrauch der Zahnbürste und bei Aufbringung sehr geringer Putzkräfte im wesentlichen nur die auf dem Trägerkörper angeordneten längeren Borstenbündel und/oder Einzelborsten mit den zu putzenden Flächen in Kontakt kommen. Wenn der Benutzer der Zahnbürste eine größere Andruckkraft aufbringt, verformt sich der Trägerkörper in die dem Borstenbesatz abgewandte Richtung, wodurch die auf dem Trägerkörper angeordneten Borstenbündel und/oder Einzelborsten in den Borstenbesatz hineingedrückt werden, so dass bei dem weiteren Gebrauch der Zahnbürste auch die auf dem Bürstenkopf angeordneten Borstenbündel und/oder Einzelborsten mit den zu reinigenden Oberflächen in Anlage kommen.

**[0018]** Zusätzlich oder alternativ dazu kann vorgesehen sein, dass auf dem Trägerkörper Borstenbündel und/oder Einzelborsten unterschiedlicher Länge angeordnet sind. Dabei ist vorzugsweise vorgesehen, dass in denjenigen Bereichen des Trägerkörpers, die bei Gebrauch einer relativ großen Verformung unterliegen, längere Borstenbündel als in denjenigen Bereichen angeordnet sind, die einer nur geringen Verformung unterliegen. Auf diese Weise lässt sich erreichen, dass auf einem verformten Trägerkörper die Enden der auf dem Trägerkörper gehaltenen Borstenbündel und/oder Einzelborsten im wesentlichen auf einer Höhe bzw. in einer Fläche liegen.

**[0019]** Bei dem 1. Kunststoff des Bürstkopfes handelt es sich vorzugsweise um einen relativ formstabilen harten Kunststoff und insbesondere um einen teilkristallinen oder amorphen thermoplastischen Kunststoff, beispielsweise um Polypropylen (PP) oder Polyethylenterephthalat (PET). Im Gegensatz dazu handelt es sich bei dem 2. Kunststoff des Trägerkörpers um ein verformungsweiches Elastomer und insbesondere um ein thermoplastisches Elastomer.

**[0020]** Bei der vorhergehenden Beschreibung war beispielhaft immer davon ausgegangen worden, dass ein Trägerkörper in dem Bürstenkopf angeordnet ist. Vorzugsweise sind jedoch in dem Bürstenkopf mehrere Ausnehmungen gleicher oder unterschiedlicher Form ausgebildet, in denen jeweils ein Trägerkörper genannten Aufbaus aufgenommen ist.

**[0021]** Weitere Einzelheiten und Merkmale der Erfindung sind aus der folgenden Beschreibung von Ausführungsbeispielen unter Bezugnahme auf die Zeichnung ersichtlich. Es zeigen:

Fig. 1 eine Aufsicht auf einen Bürstenkopf,

Fig. 2 den Schnitt II-II in Figur 1

- Fig. 3 den Bürstenkopf gemäß Figur 2 mit verformten Trägerkörpern,
- Fig. 4 eine alternative Ausgestaltung der Zahnbürste gemäß Figur 2,
- Fig. 5 den Bürstenkopf gemäß Figur 4 mit verformten Trägerkörpern,
- Fig. 6 eine Abwandlung des Bürstenkopfes gemäß Figur 4 ohne Borstenbesatz,
- Fig. 7 den Bürstenkopf gemäß Figur 6 mit verformten Trägerkörpern,
- Fig. 8 eine Aufsicht auf eine alternative Ausgestaltung eines Bürstenkopfes,
- Fig. 9 den Schnitt IX-IX in Figur 8,
- Fig. 10 den Schnitt X-X in Figur 8,
- Fig. 11 eine Figur 10 entsprechende Darstellung mit verformten Trägerkörpern,
- Fig. 12 eine Figur 10 entsprechende Darstellung eines Bürstenkopfes mit unterer Abdeckplatte,
- Fig. 13 eine Figur 12 entsprechende Darstellung mit verformten Trägerkörpern,
- Fig. 14 eine Aufsicht auf einen Bürstenkopf mit einer 1. alternativen Anordnung der Trägerkörper,
- Fig. 15 eine Aufsicht auf einen Bürstenkopf mit einer 2. alternativen Anordnung der Trägerkörper,
- Fig. 16 eine Aufsicht auf einen Bürstenkopf mit einer 3. alternativen Anordnung der Trägerkörper,
- Fig. 17 eine Aufsicht auf einen Bürstenkopf mit einer formschlüssigen Anbindung eines Trägerkörpers,
- Fig. 18 den Schnitt XVIII-XVIII in Figur 17 und
- Fig. 19 eine Figur 18 entsprechende Darstellung mit verformten Trägerkörpern.

**[0022]** Die Figuren 1, 2 und 3 zeigen ein 1. Ausführungsbeispiel einer erfindungsgemäßen Zahnbürste 10, von der lediglich ein Bürstenkopf 11 dargestellt ist, an den sich an einen gemäß Figur 1 rechtsseitigen Verbindungsabschnitt 11a ein stielartiger Handgriff in üblicher Weise anschließt.

**[0023]** Der Bürstenkopf 11 besteht aus einem 1. Kunststoff, der relativ verformungssteif ist. In dem Bürstenkopf 11 sind zwei Ausnehmungen 12 ausgebildet, die den

Bürstenkopf 11 vollständig durchdringen und über ihren Umfang vollständig geschlossen sind, d.h. auf allen Seiten von dem Bürstenkopf 11 umgeben sind. In jeder der Ausnehmungen 12 ist ein Trägerkörper 13 angeordnet, der aus einem 2. Kunststoffmaterial besteht, das gegenüber dem 1. Kunststoffmaterial des Bürstenkopfes 11 verformungsweicher ist. Auf der Oberseite des Bürstenkopfes 11 ist sowohl auf den Trägerkörpern 13 als auch auf dem Bürstenkopf 11 ein Borstenbesatz 17 befestigt, der aus Borstenbündeln 18 und/oder aus Einzelborsten gebildet sein kann.

**[0024]** Die Trägerkörper 13 sind nicht über ihren gesamten Umfang mit der umgebenden Innenwandung 14 der zugeordneten Ausnehmung 12 verbunden, sondern die Verbindung besteht nur in Verbindungsabschnitten 13a, die nur einen Teil des Außenumfanges des jeweiligen Trägerkörpers 12 umfassen, während in den verbleibenden Abschnitten des Außenumfanges des Trägerkörpers 13 zwischen diesem und der Innenwandung 14 der Ausnehmung 12 ein Spalt 19 gebildet ist.

**[0025]** Im vorderen, dem nicht dargestellten Handgriff abgewandten Abschnitt des Bürstenkopfes 11 ist der dortige Trägerkörper 13 nur an seinem hinteren, dem Handgriff zugewandten Ende über einen Verbindungsabschnitt 13a mit der anliegenden Innenwandung 14 der Ausnehmung 12 verbunden. Dies führt dazu, dass der Trägerkörper 13 bei Aufbringung von Druckkräfte auf die Spitzen des Borstenbesatzes nach Art einer einseitig eingespannten Platte in die dem Borstenbesatz 17 abgewandte Richtung ausweichen kann, wie es in Figur 3 dargestellt ist. Die auf dem zugeordneten Trägerkörper 13 angeordneten Borstenbündel 18 werden dabei ebenfalls axial verlagert und in den Borstenbesatz 17 hineingezogen.

**[0026]** Der weitere, in Figur 1 dargestellte Trägerkörper 13 ist an seinem vorderen, zum Kopf weisenden Verbindungsabschnitt 13a und auf seiner entgegengesetzten Seite an einem zum Handgriff weisenden Verbindungsabschnitt 13b stoffschlüssig an die Innenwandung 14 der zugeordneten Ausnehmung 12 angeschlossen, während er an seinen anderen Seiten von der Wandung 14 der Ausnehmung 12 unter Bildung jeweils eines Spaltes 19 beabstandet ist. Somit stellt der Trägerkörper 13 in statischer Hinsicht eine auf entgegengesetzten Seiten gehaltene Platte dar, die bei Aufbringung einer Druckkraft an den freien Enden der Borstenbündel 18 zu einer Verformung des Trägerkörpers 13 nur in dessen Mittelbereich in die dem Borstenbesatz 17 abgewandte Richtung führt, wie es in Figur 3 dargestellt ist.

**[0027]** Das in den Figuren 4 und 5 dargestellte Ausführungsbeispiel unterscheidet sich von dem vorgenannten Ausführungsbeispiel lediglich durch die Länge der Borstenbündel 18 des Borstenbesatzes 17. Während in dem Ausführungsbeispiel gemäß der Figuren 1 bis 3 alle Borstenbündel 18 eine gleiche Länge aufweisen und somit die auf den Trägerkörpern 13 angeordneten Borstenbündel 18 bei Verformung der Trägerkörper 13 in den Borstenbesatz 17 hineingezogen werden und somit um

ein geringeres Maß von der Oberseite des Borstenkopfes 11 hervorste-  
 11 hervorstehen (siehe Figur 3), ist bei der Ausführung  
 gemäß den Figuren 4 und 5 vorgesehen, dass die auf  
 den Trägerkörpern 13 angeordneten Borstenbündel eine  
 größere axiale Länge als die auf dem Borstenkopf 11  
 angeordneten Borstenbündel 18 aufweisen. Darüber  
 hinaus ist die Länge der auf den Trägerkörpern 13 an-  
 geordneten Borstenbündel an das Verformungsverhalten  
 der Trägerkörper 13 angepasst. Bei dem gemäß Fi-  
 gur 4 linken Trägerkörper 13, der in statischer Hinsicht  
 eine einseitig gehaltene Platte darstellt, sind die Borsten-  
 bündel an dem nahe dem Verbindungsabschnitt 13a lie-  
 genden Ende kürzer als die Borstenbündel, die an dem  
 freien, dem Verbindungsabschnitt 13a abgewandten En-  
 de liegen. Entsprechend sind die Borstenbündel 18 bei  
 dem anderen Trägerkörper 13, der eine zweiseitig ge-  
 haltene Platte darstellt, nahe den Verbindungsabschnit-  
 ten 13a und 13b kürzer als in dessen mittlerem Bereich,  
 in dem die größte Verformung auftritt. Diese Ausgestal-  
 tung führt dazu, dass alle Borstenbündel 18 bei Verfor-  
 mung der Trägerkörper 13 mit ihren Enden um etwa das  
 gleiche Maß von dem Bürstenkopf 11 hervorste-  
 hen, wie es in Figur 5 dargestellt ist.

**[0028]** Bei den beiden bisher dargestellten Ausführ-  
 25  
 30  
 35  
 40  
 45  
 50  
 55  
 60  
 65  
 70  
 75  
 80  
 85  
 90  
 95  
 100  
 105  
 110  
 115  
 120  
 125  
 130  
 135  
 140  
 145  
 150  
 155  
 160  
 165  
 170  
 175  
 180  
 185  
 190  
 195  
 200  
 205  
 210  
 215  
 220  
 225  
 230  
 235  
 240  
 245  
 250  
 255  
 260  
 265  
 270  
 275  
 280  
 285  
 290  
 295  
 300  
 305  
 310  
 315  
 320  
 325  
 330  
 335  
 340  
 345  
 350  
 355  
 360  
 365  
 370  
 375  
 380  
 385  
 390  
 395  
 400  
 405  
 410  
 415  
 420  
 425  
 430  
 435  
 440  
 445  
 450  
 455  
 460  
 465  
 470  
 475  
 480  
 485  
 490  
 495  
 500  
 505  
 510  
 515  
 520  
 525  
 530  
 535  
 540  
 545  
 550  
 555  
 560  
 565  
 570  
 575  
 580  
 585  
 590  
 595  
 600  
 605  
 610  
 615  
 620  
 625  
 630  
 635  
 640  
 645  
 650  
 655  
 660  
 665  
 670  
 675  
 680  
 685  
 690  
 695  
 700  
 705  
 710  
 715  
 720  
 725  
 730  
 735  
 740  
 745  
 750  
 755  
 760  
 765  
 770  
 775  
 780  
 785  
 790  
 795  
 800  
 805  
 810  
 815  
 820  
 825  
 830  
 835  
 840  
 845  
 850  
 855  
 860  
 865  
 870  
 875  
 880  
 885  
 890  
 895  
 900  
 905  
 910  
 915  
 920  
 925  
 930  
 935  
 940  
 945  
 950  
 955  
 960  
 965  
 970  
 975  
 980  
 985  
 990  
 995  
 1000  
 1005  
 1010  
 1015  
 1020  
 1025  
 1030  
 1035  
 1040  
 1045  
 1050  
 1055  
 1060  
 1065  
 1070  
 1075  
 1080  
 1085  
 1090  
 1095  
 1100  
 1105  
 1110  
 1115  
 1120  
 1125  
 1130  
 1135  
 1140  
 1145  
 1150  
 1155  
 1160  
 1165  
 1170  
 1175  
 1180  
 1185  
 1190  
 1195  
 1200  
 1205  
 1210  
 1215  
 1220  
 1225  
 1230  
 1235  
 1240  
 1245  
 1250  
 1255  
 1260  
 1265  
 1270  
 1275  
 1280  
 1285  
 1290  
 1295  
 1300  
 1305  
 1310  
 1315  
 1320  
 1325  
 1330  
 1335  
 1340  
 1345  
 1350  
 1355  
 1360  
 1365  
 1370  
 1375  
 1380  
 1385  
 1390  
 1395  
 1400  
 1405  
 1410  
 1415  
 1420  
 1425  
 1430  
 1435  
 1440  
 1445  
 1450  
 1455  
 1460  
 1465  
 1470  
 1475  
 1480  
 1485  
 1490  
 1495  
 1500  
 1505  
 1510  
 1515  
 1520  
 1525  
 1530  
 1535  
 1540  
 1545  
 1550  
 1555  
 1560  
 1565  
 1570  
 1575  
 1580  
 1585  
 1590  
 1595  
 1600  
 1605  
 1610  
 1615  
 1620  
 1625  
 1630  
 1635  
 1640  
 1645  
 1650  
 1655  
 1660  
 1665  
 1670  
 1675  
 1680  
 1685  
 1690  
 1695  
 1700  
 1705  
 1710  
 1715  
 1720  
 1725  
 1730  
 1735  
 1740  
 1745  
 1750  
 1755  
 1760  
 1765  
 1770  
 1775  
 1780  
 1785  
 1790  
 1795  
 1800  
 1805  
 1810  
 1815  
 1820  
 1825  
 1830  
 1835  
 1840  
 1845  
 1850  
 1855  
 1860  
 1865  
 1870  
 1875  
 1880  
 1885  
 1890  
 1895  
 1900  
 1905  
 1910  
 1915  
 1920  
 1925  
 1930  
 1935  
 1940  
 1945  
 1950  
 1955  
 1960  
 1965  
 1970  
 1975  
 1980  
 1985  
 1990  
 1995  
 2000  
 2005  
 2010  
 2015  
 2020  
 2025  
 2030  
 2035  
 2040  
 2045  
 2050  
 2055  
 2060  
 2065  
 2070  
 2075  
 2080  
 2085  
 2090  
 2095  
 2100  
 2105  
 2110  
 2115  
 2120  
 2125  
 2130  
 2135  
 2140  
 2145  
 2150  
 2155  
 2160  
 2165  
 2170  
 2175  
 2180  
 2185  
 2190  
 2195  
 2200  
 2205  
 2210  
 2215  
 2220  
 2225  
 2230  
 2235  
 2240  
 2245  
 2250  
 2255  
 2260  
 2265  
 2270  
 2275  
 2280  
 2285  
 2290  
 2295  
 2300  
 2305  
 2310  
 2315  
 2320  
 2325  
 2330  
 2335  
 2340  
 2345  
 2350  
 2355  
 2360  
 2365  
 2370  
 2375  
 2380  
 2385  
 2390  
 2395  
 2400  
 2405  
 2410  
 2415  
 2420  
 2425  
 2430  
 2435  
 2440  
 2445  
 2450  
 2455  
 2460  
 2465  
 2470  
 2475  
 2480  
 2485  
 2490  
 2495  
 2500  
 2505  
 2510  
 2515  
 2520  
 2525  
 2530  
 2535  
 2540  
 2545  
 2550  
 2555  
 2560  
 2565  
 2570  
 2575  
 2580  
 2585  
 2590  
 2595  
 2600  
 2605  
 2610  
 2615  
 2620  
 2625  
 2630  
 2635  
 2640  
 2645  
 2650  
 2655  
 2660  
 2665  
 2670  
 2675  
 2680  
 2685  
 2690  
 2695  
 2700  
 2705  
 2710  
 2715  
 2720  
 2725  
 2730  
 2735  
 2740  
 2745  
 2750  
 2755  
 2760  
 2765  
 2770  
 2775  
 2780  
 2785  
 2790  
 2795  
 2800  
 2805  
 2810  
 2815  
 2820  
 2825  
 2830  
 2835  
 2840  
 2845  
 2850  
 2855  
 2860  
 2865  
 2870  
 2875  
 2880  
 2885  
 2890  
 2895  
 2900  
 2905  
 2910  
 2915  
 2920  
 2925  
 2930  
 2935  
 2940  
 2945  
 2950  
 2955  
 2960  
 2965  
 2970  
 2975  
 2980  
 2985  
 2990  
 2995  
 3000  
 3005  
 3010  
 3015  
 3020  
 3025  
 3030  
 3035  
 3040  
 3045  
 3050  
 3055  
 3060  
 3065  
 3070  
 3075  
 3080  
 3085  
 3090  
 3095  
 3100  
 3105  
 3110  
 3115  
 3120  
 3125  
 3130  
 3135  
 3140  
 3145  
 3150  
 3155  
 3160  
 3165  
 3170  
 3175  
 3180  
 3185  
 3190  
 3195  
 3200  
 3205  
 3210  
 3215  
 3220  
 3225  
 3230  
 3235  
 3240  
 3245  
 3250  
 3255  
 3260  
 3265  
 3270  
 3275  
 3280  
 3285  
 3290  
 3295  
 3300  
 3305  
 3310  
 3315  
 3320  
 3325  
 3330  
 3335  
 3340  
 3345  
 3350  
 3355  
 3360  
 3365  
 3370  
 3375  
 3380  
 3385  
 3390  
 3395  
 3400  
 3405  
 3410  
 3415  
 3420  
 3425  
 3430  
 3435  
 3440  
 3445  
 3450  
 3455  
 3460  
 3465  
 3470  
 3475  
 3480  
 3485  
 3490  
 3495  
 3500  
 3505  
 3510  
 3515  
 3520  
 3525  
 3530  
 3535  
 3540  
 3545  
 3550  
 3555  
 3560  
 3565  
 3570  
 3575  
 3580  
 3585  
 3590  
 3595  
 3600  
 3605  
 3610  
 3615  
 3620  
 3625  
 3630  
 3635  
 3640  
 3645  
 3650  
 3655  
 3660  
 3665  
 3670  
 3675  
 3680  
 3685  
 3690  
 3695  
 3700  
 3705  
 3710  
 3715  
 3720  
 3725  
 3730  
 3735  
 3740  
 3745  
 3750  
 3755  
 3760  
 3765  
 3770  
 3775  
 3780  
 3785  
 3790  
 3795  
 3800  
 3805  
 3810  
 3815  
 3820  
 3825  
 3830  
 3835  
 3840  
 3845  
 3850  
 3855  
 3860  
 3865  
 3870  
 3875  
 3880  
 3885  
 3890  
 3895  
 3900  
 3905  
 3910  
 3915  
 3920  
 3925  
 3930  
 3935  
 3940  
 3945  
 3950  
 3955  
 3960  
 3965  
 3970  
 3975  
 3980  
 3985  
 3990  
 3995  
 4000  
 4005  
 4010  
 4015  
 4020  
 4025  
 4030  
 4035  
 4040  
 4045  
 4050  
 4055  
 4060  
 4065  
 4070  
 4075  
 4080  
 4085  
 4090  
 4095  
 4100  
 4105  
 4110  
 4115  
 4120  
 4125  
 4130  
 4135  
 4140  
 4145  
 4150  
 4155  
 4160  
 4165  
 4170  
 4175  
 4180  
 4185  
 4190  
 4195  
 4200  
 4205  
 4210  
 4215  
 4220  
 4225  
 4230  
 4235  
 4240  
 4245  
 4250  
 4255  
 4260  
 4265  
 4270  
 4275  
 4280  
 4285  
 4290  
 4295  
 4300  
 4305  
 4310  
 4315  
 4320  
 4325  
 4330  
 4335  
 4340  
 4345  
 4350  
 4355  
 4360  
 4365  
 4370  
 4375  
 4380  
 4385  
 4390  
 4395  
 4400  
 4405  
 4410  
 4415  
 4420  
 4425  
 4430  
 4435  
 4440  
 4445  
 4450  
 4455  
 4460  
 4465  
 4470  
 4475  
 4480  
 4485  
 4490  
 4495  
 4500  
 4505  
 4510  
 4515  
 4520  
 4525  
 4530  
 4535  
 4540  
 4545  
 4550  
 4555  
 4560  
 4565  
 4570  
 4575  
 4580  
 4585  
 4590  
 4595  
 4600  
 4605  
 4610  
 4615  
 4620  
 4625  
 4630  
 4635  
 4640  
 4645  
 4650  
 4655  
 4660  
 4665  
 4670  
 4675  
 4680  
 4685  
 4690  
 4695  
 4700  
 4705  
 4710  
 4715  
 4720  
 4725  
 4730  
 4735  
 4740  
 4745  
 4750  
 4755  
 4760  
 4765  
 4770  
 4775  
 4780  
 4785  
 4790  
 4795  
 4800  
 4805  
 4810  
 4815  
 4820  
 4825  
 4830  
 4835  
 4840  
 4845  
 4850  
 4855  
 4860  
 4865  
 4870  
 4875  
 4880  
 4885  
 4890  
 4895  
 4900  
 4905  
 4910  
 4915  
 4920  
 4925  
 4930  
 4935  
 4940  
 4945  
 4950  
 4955  
 4960  
 4965  
 4970  
 4975  
 4980  
 4985  
 4990  
 4995  
 5000  
 5005  
 5010  
 5015  
 5020  
 5025  
 5030  
 5035  
 5040  
 5045  
 5050  
 5055  
 5060  
 5065  
 5070  
 5075  
 5080  
 5085  
 5090  
 5095  
 5100  
 5105  
 5110  
 5115  
 5120  
 5125  
 5130  
 5135  
 5140  
 5145  
 5150  
 5155  
 5160  
 5165  
 5170  
 5175  
 5180  
 5185  
 5190  
 5195  
 5200  
 5205  
 5210  
 5215  
 5220  
 5225  
 5230  
 5235  
 5240  
 5245  
 5250  
 5255  
 5260  
 5265  
 5270  
 5275  
 5280  
 5285  
 5290  
 5295  
 5300  
 5305  
 5310  
 5315  
 5320  
 5325  
 5330  
 5335  
 5340  
 5345  
 5350  
 5355  
 5360  
 5365  
 5370  
 5375  
 5380  
 5385  
 5390  
 5395  
 5400  
 5405  
 5410  
 5415  
 5420  
 5425  
 5430  
 5435  
 5440  
 5445  
 5450  
 5455  
 5460  
 5465  
 5470  
 5475  
 5480  
 5485  
 5490  
 5495  
 5500  
 5505  
 5510  
 5515  
 5520  
 5525  
 5530  
 5535  
 5540  
 5545  
 5550  
 5555  
 5560  
 5565  
 5570  
 5575  
 5580  
 5585  
 5590  
 5595  
 5600  
 5605  
 5610  
 5615  
 5620  
 5625  
 5630  
 5635  
 5640  
 5645  
 5650  
 5655  
 5660  
 5665  
 5670  
 5675  
 5680  
 5685  
 5690  
 5695  
 5700  
 5705  
 5710  
 5715  
 5720  
 5725  
 5730  
 5735  
 5740  
 5745  
 5750  
 5755  
 5760  
 5765  
 5770  
 5775  
 5780  
 5785  
 5790  
 5795  
 5800  
 5805  
 5810  
 5815  
 5820  
 5825  
 5830  
 5835  
 5840  
 5845  
 5850  
 5855  
 5860  
 5865  
 5870  
 5875  
 5880  
 5885  
 5890  
 5895  
 5900  
 5905  
 5910  
 5915  
 5920  
 5925  
 5930  
 5935  
 5940  
 5945  
 5950  
 5955  
 5960  
 5965  
 5970  
 5975  
 5980  
 5985  
 5990  
 5995  
 6000  
 6005  
 6010  
 6015  
 6020  
 6025  
 6030  
 6035  
 6040  
 6045  
 6050  
 6055  
 6060  
 6065  
 6070  
 6075  
 6080  
 6085  
 6090  
 6095  
 6100  
 6105  
 6110  
 6115  
 6120  
 6125  
 6130  
 6135  
 6140  
 6145  
 6150  
 6155  
 6160  
 6165  
 6170  
 6175  
 6180  
 6185  
 6190  
 6195  
 6200  
 6205  
 6210  
 6215  
 6220  
 6225  
 6230  
 6235  
 6240  
 6245  
 6250  
 6255  
 6260  
 6265  
 6270  
 6275  
 6280  
 6285  
 6290  
 6295  
 6300  
 6305  
 6310  
 6315  
 6320  
 6325  
 6330  
 6335  
 6340  
 6345  
 6350  
 6355  
 6360  
 6365  
 6370  
 6375  
 6380  
 6385  
 6390  
 6395  
 6400  
 6405  
 6410  
 6415  
 6420  
 6425  
 6430  
 6435  
 6440  
 6445  
 6450  
 6455  
 6460  
 6465  
 6470  
 6475  
 6480  
 6485  
 6490  
 6495  
 6500  
 6505  
 6510  
 6515  
 6520  
 6525  
 6530  
 6535  
 6540  
 6545  
 6550  
 6555  
 6560  
 6565  
 6570  
 6575  
 6580  
 6585  
 6590  
 6595  
 6600  
 6605  
 6610  
 6615  
 6620  
 6625  
 6630  
 6635  
 6640  
 6645  
 6650  
 6655  
 6

enger Passung in die zugeordnete Ausnehmung 12 eingepasst und über seinen gesamten Umfang an dieser befestigt. Somit ist in statischer Hinsicht eine allseitig gehaltene Platte gegeben. Gemäß Figur 15 ist dieser Trägerkörper nur an seinen den Längsrändern des Bürstenkopfes 11 zugewandten Seitenflächen mit der Ausnehmung 12 verbunden, während auf den beiden anderen Seiten jeweils ein Spalt 19 zwischen dem Trägerkörper 13 und der Ausnehmung 12 gebildet ist. In Figur 16 ist der gleiche Trägerkörper auch nur an den beiden entgegengesetzten, zu den Längsseiten des Bürstenkopfes weisenden Enden 11 gehalten, jedoch ist dort im Unterschied zu der Ausgestaltung gemäß Figur 15 nunmehr nur ein relativ dünner, zentraler Verbindungssteg 13c vorgesehen, der es ermöglicht, dass der Trägerkörper 13 Verformungsbewegungen in unterschiedlichen Richtungen ausführt.

**[0038]** Der gemäß Figur 14 linke Trägerkörper ist auf allen seinen Seitenflächen über jeweils einen Verbindungssteg 13c mit der umgebenden Innenwand 14 der Ausnehmung 12 verbunden. Bei der Ausgestaltung gemäß Figur 15 ist dieser Trägerkörper nur auf der dem Handgriff zugewandten Seite mit der Ausnehmung 12 über einen großflächigen Verbindungsabschnitt 13a verbunden, während die anderen Seiten unter Bildung des Spaltes 19 von der Ausnehmung beabstandet sind. Gemäß Figur 16 ist der linke Trägerkörper nur in zwei Eckbereichen über jeweils einen langgestreckten Verbindungssteg 13c angeschlossen.

**[0039]** Der rechte Trägerkörper 13 gemäß Figur 14 steht lediglich auf seiner der Mitte des Bürstenkopfes 11 zugewandten Seite über einen zentralen, sich senkrecht erstreckenden Verbindungssteg 13c mit der Innenwandung 14 der Ausnehmung 12 in Verbindung, so dass der Trägerkörper 13 relativ große Verformungen ausführen kann. Der gleiche Trägerkörper ist bei der Ausgestaltung gemäß Figur 15 auf seiner gesamten, der Mitte des Bürstenkopfes 11 zugewandten Seite mit der Ausnehmung 12 verbunden. Die Ausgestaltung dieses Trägerkörpers gemäß Figur 16 unterscheidet sich von der Ausgestaltung gemäß Figur 14 im wesentlichen dadurch, dass zusätzlich zu dem zentralen Verbindungssteg 13c auf der der Mitte des Bürstenkopfes 11 zugewandten Seite auch in den Eckbereichen jeweils ein Verbindungssteg 13c ausgebildet ist, der jedoch auf den zu den Längsseiten des Bürstenkopfes 11 weisenden Enden mit der Ausnehmung verbunden ist.

**[0040]** Bei den bisherigen Ausgestaltungen war immer davon ausgegangen worden, dass das 2. Kunststoffmaterial des Trägerkörpers 13 sich stoffschlüssig mit dem 1. Kunststoffmaterial des Bürstenkopfes 11 verbinden lässt. Wenn dies nicht der Fall sein sollte, kann eine formschlüssige Verbindung zwischen dem Trägerkörper 13 und dem Bürstenkopf 11 vorgesehen sein, wie sie in den Figuren 17 bis 19 dargestellt ist.

**[0041]** Gemäß Figur 17 ist auf der Innenseite der linken Ausnehmung 12 ein sogenannter Pilzkopf 20 angeformt, der eine Hinterschneidung bildet. Der Trägerkörper 13

hintergreift den Pilzkopf 20, so dass der Trägerkörper 13 formschlüssig an dem Bürstenkopf 11 gehalten ist. Über die Anzahl, Positionierung und gegenseitige Ausrichtung der Pilzköpfe kann das Verformungsverhalten des Trägerkörpers 13 in gewünschter Weise festgelegt werden. Beim dargestellten Ausführungsbeispiel ist lediglich ein einzelner Pilzkopf 20 vorgesehen, so dass der Trägerkörper 13 relativ große Verformungen ausführen kann.

**[0042]** Während bei dem oben beschriebenen linken Trägerkörper 13 gemäß Figur 17 nur eine punktuelle Lagerung über einen einzelnen Pilzkopf 20 gegeben ist, ist bei dem rechten Trägerkörper 13 gemäß Figur 17 ein formschlüssiger Anschluss des Trägerkörpers 13 über Profilleisten 21 vorgesehen. Auf der Innenwandung 14 der Ausnehmung 12 ist auf entgegengesetzten Seiten jeweils eine sich in Querrichtung des Bürstenkopfes 11 erstreckende Profilleiste 21 angeformt, die an ihrem freien Ende einen verbreiterten Flansch 22 trägt, der eine Hinterschneidung bildet. Der Trägerkörper 13 umgreift die Flansche 22 der Profilleisten 21 und ist somit formschlüssig mit diesen verbunden. Dabei ist jedoch zwischen der Außenseite des Trägerkörpers 13 und der Innenwandung 14 der Ausnehmung 12 ein Spalt 19 gebildet, d.h. der Trägerkörper 13 steht nur über die Profilleisten 21 mit dem Bürstenkopf 11 in Anlage. Dies ermöglicht relativ große Verformungen, wie es in Figur 19 dargestellt ist.

## 30 Patentansprüche

1. Zahnbürste mit einem aus einem 1. Kunststoff bestehenden Bürstenkopf (11), in dem zumindest eine in Umfangsrichtung vollständig geschlossene Ausnehmung (12) ausgebildet ist, in der ein Trägerkörper (13) aus einem gegenüber dem 1. Kunststoff verformungsweicheren 2. Kunststoff angeordnet ist, wobei zumindest auf dem Trägerkörper (13) ein Borstenbesatz (17) in Form von Borstenbündeln (18) und/oder Einzelborsten angeordnet ist **dadurch gekennzeichnet, dass** der Trägerkörper (13) in Verbindungsabschnitten (13a, 13b, 13c) mit der umgebenden Innenwandung (14) der Ausnehmung (12) verbunden ist, wobei die Verbindungsabschnitte (13a, 13b, 13c) nur einen Teil des Außenumfangs des Trägerkörpers (13) umfassen, und dass der Trägerkörper (13) nur auf einer Seite seines Außenumfangs mit der umgebenden Innenwandung (14) der Ausnehmung (12) verbunden ist.
2. Zahnbürste nach Anspruch 1, **dadurch gekennzeichnet, dass** der Trägerkörper (13) über Verbindungsstege (13c) mit der umgebenden Innenwandung (14) der Ausnehmung (12) verbunden ist.
3. Zahnbürste nach Anspruch 1 oder 2, **dadurch gekennzeichnet, dass** der Trägerkörper (13) stoffschlüssig mit der Innenwandung (14) der Ausnehmung (12) verbunden ist.

mung (12) verbunden ist.

4. Zahnbürste nach einem der Ansprüche 1 bis 3, **dadurch gekennzeichnet, dass** der Trägerkörper (13) formschlüssig mit der Innenwandung (14) der Ausnehmung (12) verbunden ist. 5
5. Zahnbürste nach einem der Ansprüche 1 bis 4, **dadurch gekennzeichnet, dass** der Trägerkörper (13) sich über die gesamte Höhe der Ausnehmung (12) erstreckt. 10
6. Zahnbürste nach einem der Ansprüche 1 bis 4, **dadurch gekennzeichnet, dass** der Trägerkörper (13) sich nur über einen Teilbereich der Höhe der Ausnehmung (12) erstreckt. 15
7. Zahnbürste nach Anspruch 6, **dadurch gekennzeichnet, dass** der Trägerkörper (13) im oberen Bereich der Ausnehmung (12) angeordnet ist. 20
8. Zahnbürste nach einem der Ansprüche 1 bis 7, **dadurch gekennzeichnet, dass** die Ausnehmung (12) als den Bürstenkopf (11) vollständig durchdringende Durchbrechung ausgebildet ist. 25
9. Zahnbürste nach einem der Ansprüche 1 bis 8, **dadurch gekennzeichnet, dass** die Ausnehmung (12) auf ihrer dem Borstenbesatz (17) abgewandten Seite verschlossen ist. 30
10. Zahnbürste nach einem der Ansprüche 1 bis 9, **dadurch gekennzeichnet, dass** auf dem Trägerkörper (13) längere Borstenbündel (18) und/oder Einzelborsten als auf dem Bürstenkopf (11) angeordnet sind. 35
11. Zahnbürste nach einem der Ansprüche 1 bis 10, **dadurch gekennzeichnet, dass** auf dem Trägerkörper (13) Borstenbündel (18) und/oder Einzelborsten unterschiedlicher Länge angeordnet sind. 40
12. Zahnbürste nach einem der Ansprüche 1 bis 11, **dadurch gekennzeichnet, dass** der 1. Kunststoff ein teilkristalliner oder amorpher thermoplastischer Kunststoff ist. 45
13. Zahnbürste nach Anspruch 12, **dadurch gekennzeichnet, dass** der 1. Kunststoff Polypropylen oder Polyethylenterephthalat (PET) ist. 50
14. Zahnbürste nach einem der Ansprüche 1 bis 13, **dadurch gekennzeichnet, dass** der 2. Kunststoff ein Elastomer und insbesondere ein thermoplastisches Elastomer ist. 55

## Claims

1. Toothbrush having a brush head (11), which consists of a first plastics material and in which is formed at least one aperture (12), which is completely closed in the circumferential direction and in which is arranged a carrier body (13) made of a second plastics material which is more readily deformable than the first plastics material, wherein a complement (17) of bristles in the form of clusters (18) of bristles and/or individual bristles is arranged at least on the carrier body (13), **characterized in that** the carrier body (13) is connected, at connecting portions (13a, 13b, 13c), to the surrounding inner wall (14) of the aperture (12), wherein the connecting portions (13a, 13b, 13c) cover just part of the outer circumference of the carrier body (13), and **in that** the carrier body (13) has only one side of its outer circumference connected to the surrounding inner wall (14) of the aperture (12).
2. Toothbrush according to Claim 1, **characterized in that** the carrier body (13) is connected to the surrounding inner wall (14) of the aperture (12) via connecting crosspieces (13c).
3. Toothbrush according to Claim 1 or 2, **characterized in that** the carrier body (13) is connected integrally to the inner wall (14) of the aperture (12).
4. Toothbrush according to one of Claims 1 to 3, **characterized in that** the carrier body (13) is connected in a form-fitting manner to the inner wall (14) of the aperture (12).
5. Toothbrush according to one of Claims 1 to 4, **characterized in that** the carrier body (13) extends over the entire height of the aperture (12).
6. Toothbrush according to one of Claims 1 to 4, **characterized in that** the carrier body (13) extends only over part of the height of the aperture (12).
7. Toothbrush according to Claim 6, **characterized in that** the carrier body (13) is arranged in the upper region of the aperture (12).
8. Toothbrush according to one of Claims 1 to 7, **characterized in that** the aperture (12) is designed as a through-passage which passes right through the brush head (11).
9. Toothbrush according to one of Claims 1 to 8, **characterized in that** the aperture (12) is closed on its side which is directed away from the complement (17) of bristles.
10. Toothbrush according to one of Claims 1 to 9, **char-**

**acterized in that** the clusters (18) of bristles and/or individual bristles arranged on the carrier body (13) are longer than those arranged on the brush head (11).

11. Toothbrush according to one of Claims 1 to 10, **characterized in that** the clusters (18) of bristles and/or individual bristles of different lengths are arranged on the carrier body (13).
12. Toothbrush according to one of Claims 1 to 11, **characterized in that** the first plastics material is a partially crystalline or amorphous thermoplastic material.
13. Toothbrush according to Claim 12, **characterized in that** the first plastics material is polypropylene or polyethylene terephthalate (PET).
14. Toothbrush according to one of Claims 1 to 13, **characterized in that** the second plastics material is an elastomer and, in particular, a thermoplastic elastomer.

#### Revendications

1. Brosse à dents avec une tête de brosse (11) réalisée à partir d'une 1<sup>ère</sup> matière plastique, dans laquelle au moins un évidement (12) entièrement fermé est réalisé dans la direction périphérique et dans lequel est disposé un corps de support (13) composé d'une 2<sup>ème</sup> matière plastique davantage déformable que la 1<sup>ère</sup> matière plastique, un garnissage de soies (17) sous forme de paquets de soies (18) et/ou de soies individuelles étant disposé au moins sur le corps de support (13), **caractérisée en ce que** le corps de support (13) est relié dans des sections de jonction (13a, 13b, 13c) avec la paroi intérieure (14) périphérique de l'évidement (12), les sections de jonction (13a, 13b, 13c) ne comprenant qu'une partie du périmètre extérieur du corps de support (13) et **en ce que** le corps de support (13) n'est relié que sur un côté de son périmètre extérieur avec la paroi intérieure (14) périphérique de l'évidement (12).
2. Brosse à dents selon la revendication 1, **caractérisée en ce que** le corps de support (13) est relié à la paroi intérieure (14) périphérique de l'évidement (12) via des états de jonction (13c).
3. Brosse à dents selon la revendication 1 ou 2, **caractérisée en ce que** le corps de support (13) est relié à la paroi intérieure (14) de l'évidement (12) par complémentarité de matières.
4. Brosse à dents selon l'une quelconque des revendications 1 à 3, **caractérisée en ce que** le corps de

support (13) est relié à la paroi intérieure (14) de l'évidement (12) par complémentarité de formes.

5. Brosse à dents selon l'une quelconque des revendications 1 à 4, **caractérisée en ce que** le corps de support (13) s'étend sur la totalité de la hauteur de l'évidement (12).
6. Brosse à dents selon l'une quelconque des revendications 1 à 4, **caractérisée en ce que** le corps de support (13) ne s'étend que sur une zone partielle de la hauteur de l'évidement (12).
7. Brosse à dents selon la revendication 6, **caractérisée en ce que** le corps de support (13) est disposé dans la zone supérieure de l'évidement (12).
8. Brosse à dents selon l'une quelconque des revendications 1 à 7, **caractérisée en ce que** l'évidement (12) prend la forme d'un détourné traversant entièrement la tête de brosse (11).
9. Brosse à dents selon l'une quelconque des revendications 1 à 8, **caractérisée en ce que** l'évidement (12) est fermé sur son côté opposé au garnissage de soies (17).
10. Brosse à dents selon l'une quelconque des revendications 1 à 9, **caractérisée en ce que** les paquets de soies (18) et/ou les soies individuelles sont plus longs sur le corps de support (13) que sur la tête de brosse (11).
11. Brosse à dents selon l'une quelconque des revendications 1 à 10, **caractérisée en ce que** des paquets de soies (18) et/ou des soies individuelles de longueur différente sont disposés sur le corps de support (13).
12. Brosse à dents selon l'une quelconque des revendications 1 à 11, **caractérisée en ce que** la 1<sup>ère</sup> matière plastique est une matière plastique thermoplastique en partie cristalline ou amorphe.
13. Brosse à dents selon la revendication 12, **caractérisée en ce que** la 1<sup>ère</sup> matière plastique est un polypropylène ou un poly(téréphtalate d'éthylène) (PET).
14. Brosse à dents selon l'une quelconque des revendications 1 à 13, **caractérisée en ce que** la 2<sup>ème</sup> matière plastique est un élastomère et notamment un élastomère thermoplastique.

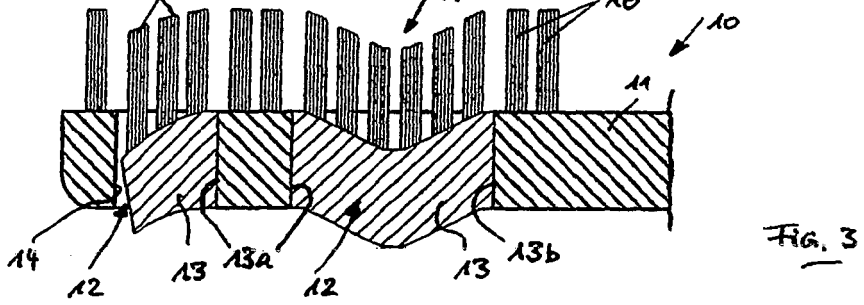
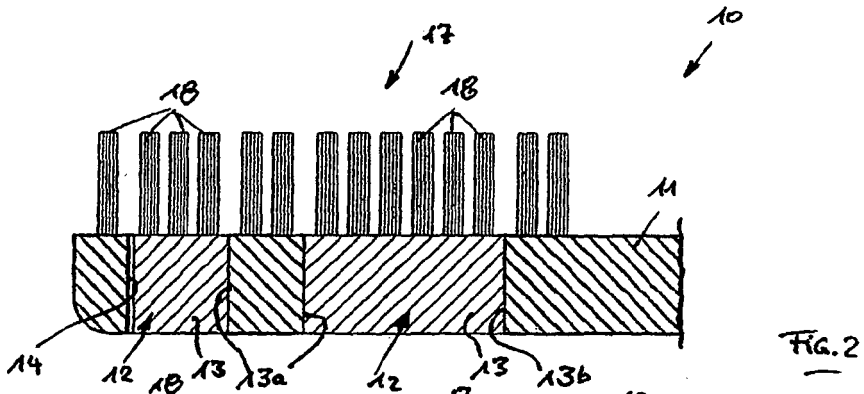
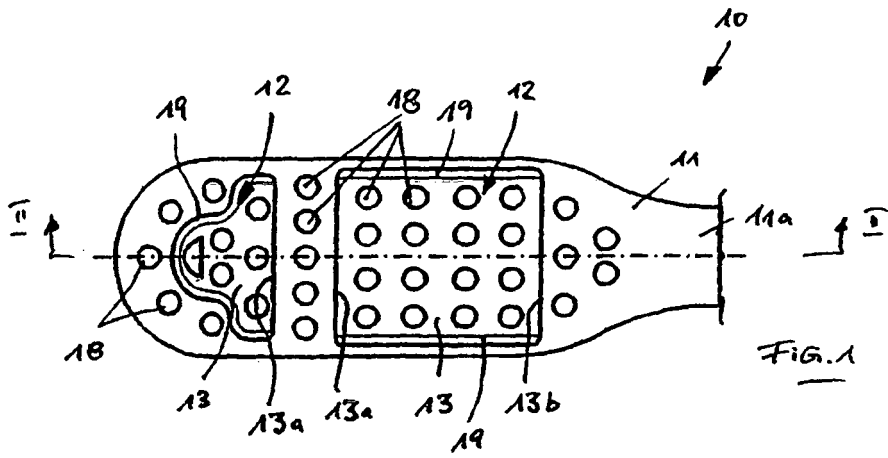

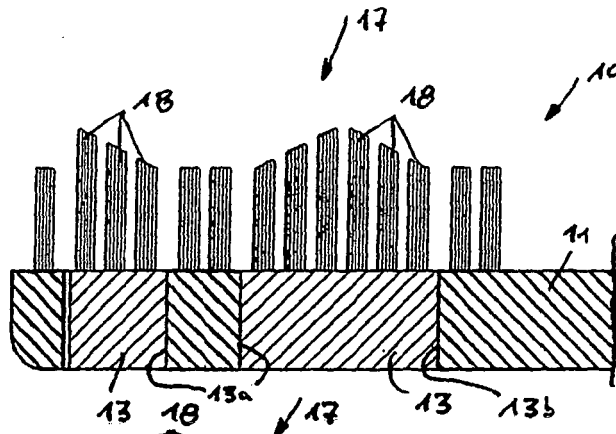

FIG. 4

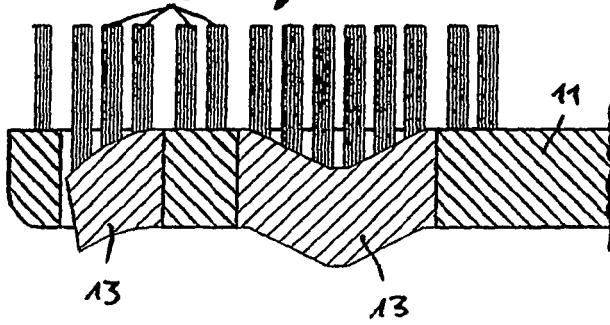

FIG. 5

10

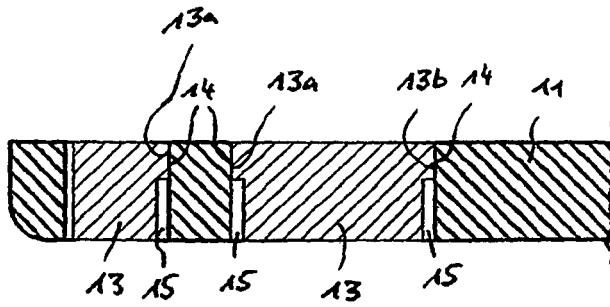

FIG. 6

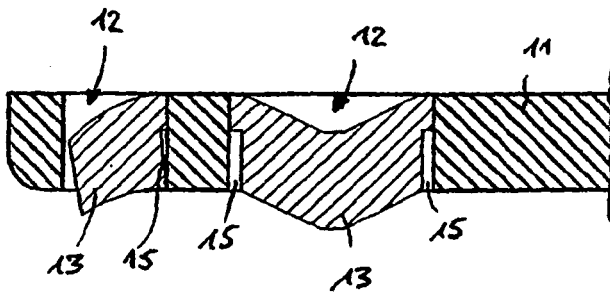
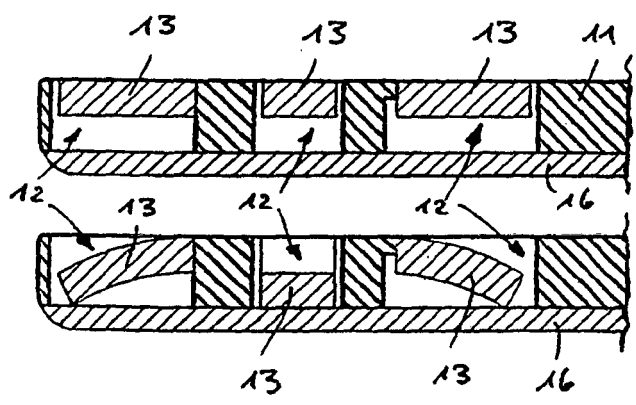
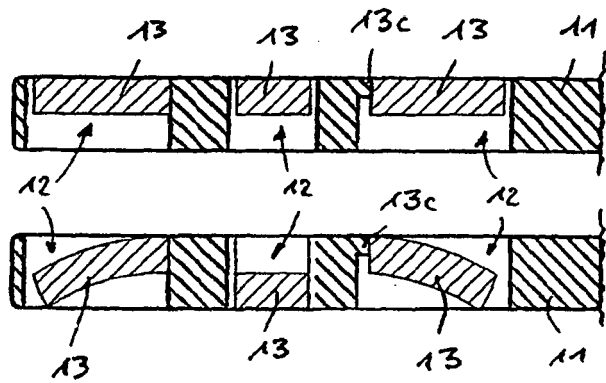
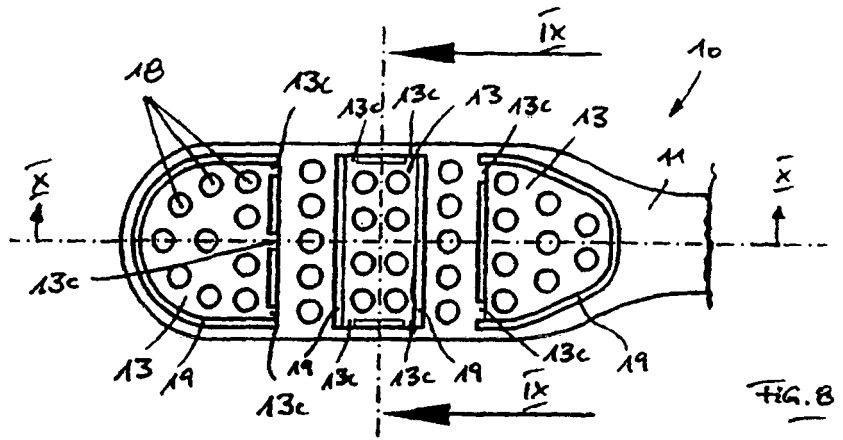
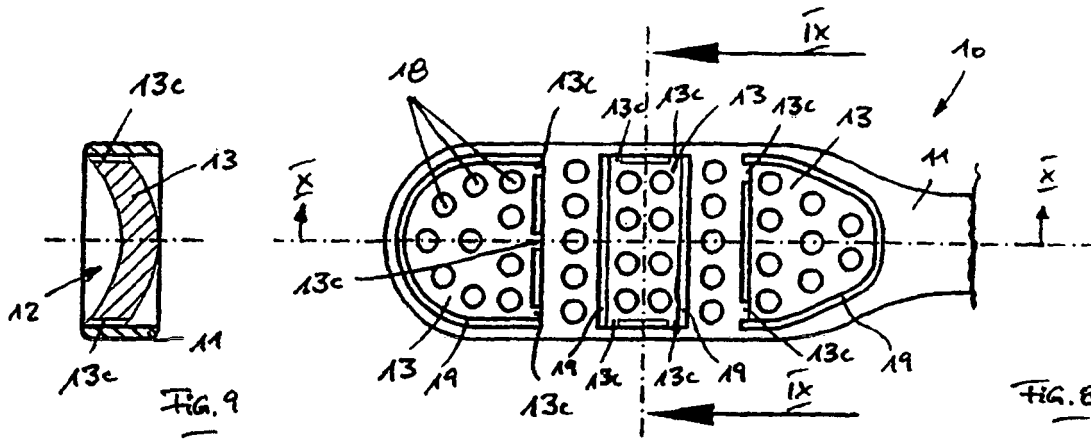

FIG. 7



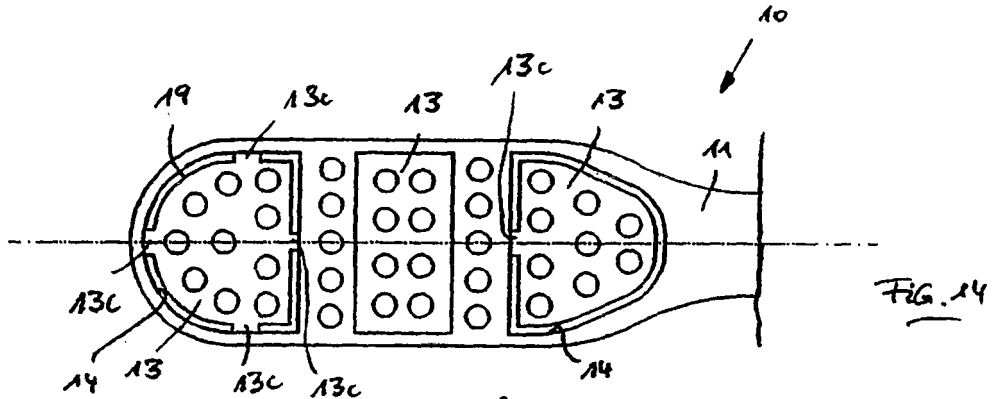

FIG. 14

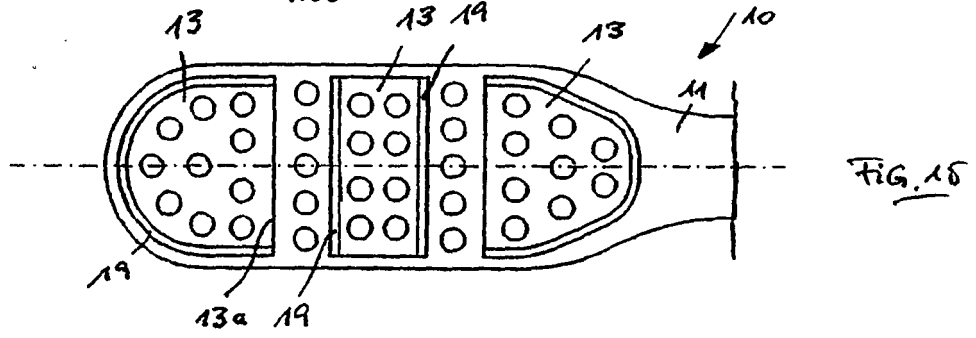

FIG. 15

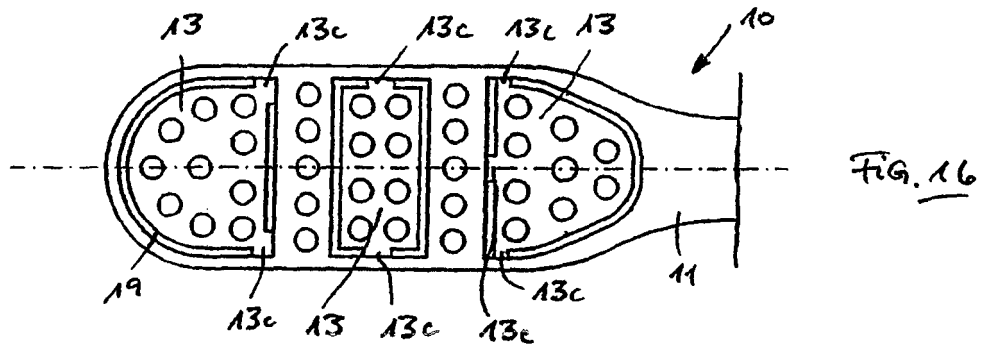

FIG. 16

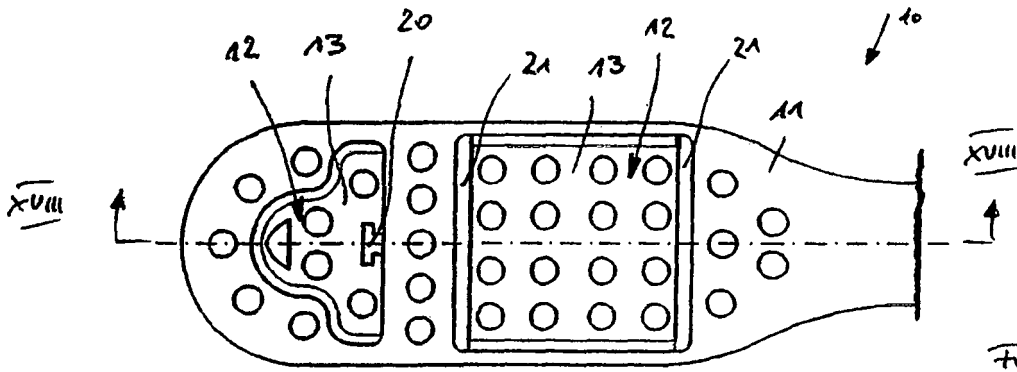

FIG. 17

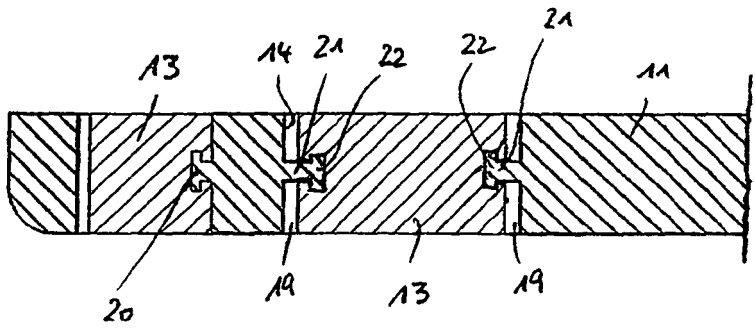

FIG. 18

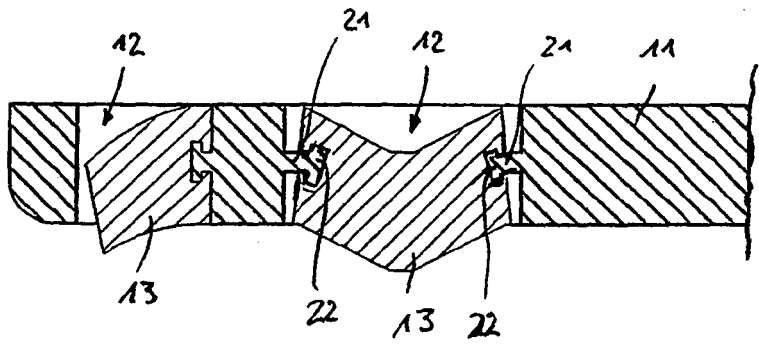

FIG. 19

**IN DER BESCHREIBUNG AUFGEFÜHRTE DOKUMENTE**

*Diese Liste der vom Anmelder aufgeführten Dokumente wurde ausschließlich zur Information des Lesers aufgenommen und ist nicht Bestandteil des europäischen Patentdokumentes. Sie wurde mit größter Sorgfalt zusammengestellt; das EPA übernimmt jedoch keinerlei Haftung für etwaige Fehler oder Auslassungen.*

**In der Beschreibung aufgeführte Patentdokumente**

- EP 0769920 B1 [0004]
- DE 4122524 [0005]
- DE 19816098 A1 [0006]