

RZECZPOSPOLITA
POLSKA



Urząd Patentowy
Rzeczypospolitej Polskiej

(12)

**OPIS OCHRONNY
WZORU
PRZEMYSŁOWEGO**

(19) **PL** (11) **8189**

(21) Numer zgłoszenia: **6565**

(22) Data zgłoszenia: **17.09.2004**

(51) Klasyfikacja:
06-03

(54)

Stół

(45) O udzieleniu prawa z rejestracji ogłoszono:
31.08.2005 WUP 08/2005

(73) Uprawniony z rejestracji wzoru przemysłowego:

**Fabryki Mebli „FORTE” S.A.,
Ostrów Mazowiecka, (PL)**

(72) Twórca(y) wzoru przemysłowego:

Szyszka Piotr, Ostrów Mazowiecka, (PL)

PL 8189

Nr Rp. 8189.....Klasa 06-03.....

Stół

Przedmiotem wzoru przemysłowego jest stół przeznaczony do wyposażania pomieszczeń mieszkalnych lub biurowych zwłaszcza pokoiów stołowych, wypoczynkowych lub jako stół konferencyjny przeznaczony do wyposażenia biur i urzędów.

Istotę wzoru przemysłowego stanowi nowa postać stołu przejawiająca się w cechach linii, konturów i kształtach nadających stołowi oryginalny i indywidualny wygląd estetyczny.

Przedmiot wzoru przemysłowego uwidoczniono na rysunku i fotografii na których fig. 1 przedstawia stół według wzoru w widoku perspektywicznym, fig. 2 fotografię stołu według wzoru w widoku perspektywicznym.

Stół według wzoru ma blat w o kształcie prostokątnym podzielony na trzy części, przy czym w centralnej części blatu umieszczona jest wstawka z grubego przezroczystego szkła o polerowanych krawędziach.

Blat zamocowany jest na prostokątnej płycie o wymiarach mniejszych od wymiaru blatu i o grubości większej od grubości blatu do której zamocowane są cztery nogi o przekroju poprzecznym eliptycznym.

Pod blatem z odstępem od niego zamocowana jest bezpośrednio do nóg stołu półka z pełnej płyty.

Półka jest w kolorze kontrastującym z kolorem blatu i nóg stołu.

Półka jest w kolorze jasnym a nogi i blat w kolorze ciemnym.

Cechy istotne wzoru przemysłowego:

1. Stół według wzoru ma blat, o kształcie prostokątnym podzielony na trzy części, przy czym w centralnej części blatu umieszczona jest wstawka z grubego przezroczystego szkła o polerowanych krawędziach, zamocowany na prostokątnej pełnej płycie o wymiarach mniejszych od wymiarów blatu, cztery nogi o przekroju eliptycznym i prostokątna półkę z pełnej płyty zamocowaną bezpośrednio do nóg stołu, jak to uwidoczono na załączonym materiale ilustracyjnym fig.1 i fig. 2.
2. Płyta na której zamocowany jest blat i półka są w kolorze kontrastującym z kolorem blatu i nóg stołu, jak to uwidoczono na załączonym materiale ilustracyjnym fig. 2.
3. Płyta na której zamocowany jest blat i półka są w kolorze jasnym a nogi i blat w kolorze ciemnym, jak to uwidoczono na załączonym materiale ilustracyjnym fig. 2.

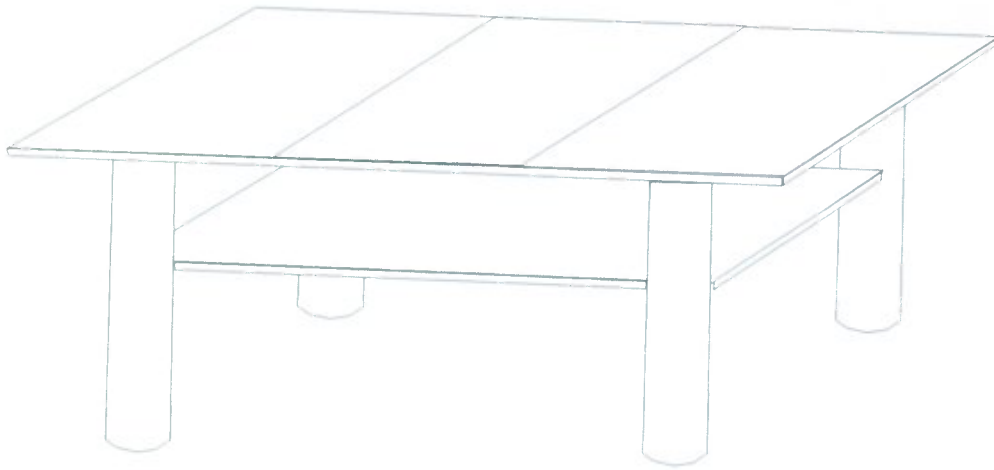

Fig.1



Fig.2