



(12) **EUROPÄISCHE PATENTANMELDUNG**

(43) Veröffentlichungstag:
05.10.2005 Patentblatt 2005/40

(51) Int Cl.7: **B07B 7/00, A24B 1/04,
A24C 5/39**

(21) Anmeldenummer: **05003384.4**

(22) Anmeldetag: **17.02.2005**

(84) Benannte Vertragsstaaten:
**AT BE BG CH CY CZ DE DK EE ES FI FR GB GR
HU IE IS IT LI LT LU MC NL PL PT RO SE SI SK TR**
Benannte Erstreckungsstaaten:
AL BA HR LV MK YU

- **Drewes, Harry**
22303 Hamburg (DE)
- **Benz, Wolfgang**
22885 Stenwarde/Barsbüttel (DE)

(30) Priorität: **26.03.2004 DE 102004015463**

(74) Vertreter: **Seemann, Ralph**
Seemann & Partner,
Ballindamm 3
20095 Hamburg (DE)

(71) Anmelder: **Hauni Primary GmbH**
21033 Hamburg (DE)

Bemerkungen:

(72) Erfinder:
• **Funke, Peter**
22119 Hamburg (DE)
• **Zielke, Dietmar**
22143 Hamburg (DE)

Ein Antrag gemäss Regel 88 EPÜ auf Berichtigung der Beschreibung liegt vor. Über diesen Antrag wird im Laufe des Verfahrens vor der Prüfungsabteilung eine Entscheidung getroffen werden (Richtlinien für die Prüfung im EPA, A-V, 3.).

(54) **Verfahren und Vorrichtung zur Fremdkörperabscheidung**

(57) Die Erfindung betrifft ein Verfahren zur Fremdkörperabscheidung und eine Vorrichtung zur Fremdkörperabscheidung aus einem Tabakstrom (16).

Das erfindungsgemäße Verfahren zeichnet sich dadurch aus, dass der Tabakstrom (16) unmittelbar in den Bereich einer Fremdkörpererkennungsvorrichtung (20, 22) mit Druckluft (12) gefördert wird, und wobei mittels der Fremdkörpererkennungsvorrichtung (20, 22) anhand wenigstens einer Eigenschaft Fremdkörper (17)

im Tabakstrom (16) erkannt werden und anschließend auf dem Tabakstrom (16) entfernt werden.

Die erfindungsgemäße Vorrichtung zeichnet sich dadurch aus, dass ein den Tabak (16) zu einer Fremdkörpererkennungsvorrichtung (20, 22) zuführende Vorrichtung (Zuführvorrichtung (10)) und eine Fremdkörperabscheidevorrichtung (23) vorgesehen sind, wobei die Tabakzuführvorrichtung (10) zur Förderung des Tabakstroms (16) eine Druckluftquelle (3) umfasst.

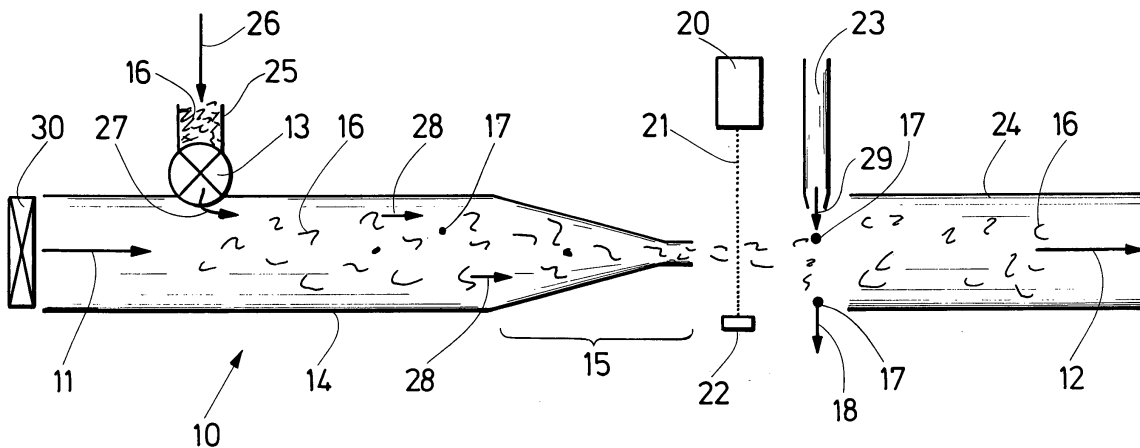

Fig. 1

Beschreibung

[0001] Die Erfindung betrifft ein Verfahren und eine Vorrichtung zur Fremdkörperabscheidung aus einem Tabakstrom.

[0002] Eine entsprechende Vorrichtung ist beispielsweise aus der US 6,332,543 B1 der Anmelderin bekannt. In dieser bekannten Vorrichtung wird mittels Förderern, insbesondere einer Förderrinne und Förderbändern ein Tabakstrom in den Bereich einer optischen Fremdkörpererkennungsvorrichtung verbracht. Sobald ein Fremdkörper in dem Tabakstrom mittels der Fremdkörpererkennungsvorrichtung erkannt wird, werden die oder wird der Fremdkörper aus dem Tabakstrom mittels Druckluft quer zur Förderrichtung abgeschieden.

[0003] Es ist Aufgabe der vorliegenden Erfindung, eine weitere Variante eines Verfahrens und einer Vorrichtung zur Fremdkörperabscheidung aus einem Tabakstrom anzugeben.

[0004] Gelöst wird diese Aufgabe durch ein Verfahren zur Fremdkörperabscheidung aus einem Tabakstrom, wobei der Tabakstrom unmittelbar in den Bereich einer Fremdkörpererkennungsvorrichtung mit Druckluft gefördert wird und wobei mittels der Fremdkörpererkennungsvorrichtung anhand wenigstens einer Eigenschaft Fremdkörper im Tabakstrom erkannt werden und anschließend aus dem Tabakstrom entfernt werden. Durch das erfindungsgemäße Verfahren ist es insbesondere möglich, den Tabakstrom und die im Tabakstrom befindlichen Fremdkörper mit höherer Geschwindigkeit als im Stand der Technik zu fördern, so dass bei gleicher Leistung des Verfahrens eine Vorrichtung, die das Verfahren ausführt, die kleiner bauend ist, Verwendung finden kann.

[0005] Im Rahmen der Erfindung bedeutet Eigenschaft insbesondere eine optische Eigenschaft des Tabaks bzw. des Fremdkörpers wie Helligkeit, Form und/oder Farbe oder eine andere physikalische Eigenschaft, wie die Feuchte, das spezifische Gewicht oder das Aufweisen entsprechender Elemente (Kohlenstoff oder Metalle etc.). Vorzugsweise erfolgt die Fremdkörpererkennung mittels einer Erfassung der Helligkeit und/oder der Farbe der im Tabakstrom enthaltenen Objekte. Unter Objekte sind insbesondere Tabak, Tabakblätter, geschnittener Tabak und Fremdkörper gemeint. Vorzugsweise ist die Geschwindigkeit des Tabakstroms zwischen 6 m/s und 30 m/s, insbesondere zwischen 17 m/s und 30 m/s. Durch die bevorzugte Geschwindigkeit ist eine sehr effektive Förderung des Tabakstroms vorgesehen.

[0006] Wenn der Tabakstrom quer zur Förderrichtung auseinander gezogen wird, wird beim Ausscheiden von Fremdkörpern wenig Tabak bzw. Tabakblätter oder geschnittener Tabak ausgeschieden. Zudem ist hierdurch eine verbesserte Erkennungsrate von Fremdkörpern ermöglicht, da so eine relativ dünne Lage eines Tabakstroms quer zur Förderrichtung des Tabakstroms mit der Fremdkörpererkennungsvorrichtung entsprechend

ausgewertet werden kann. Vorzugsweise ist der Tabakstrom auch quer zur Messrichtung der Fremdkörpererkennung auseinander gezogen. Die Richtung der Fremdkörpererkennung und die Förderrichtung sind vorzugsweise auch quer zueinander.

[0007] Wenn der Tabakstrom quer zur Förderrichtung verjüngt wird, ergibt sich eine verbesserte Fremdkörpererkennung. Vorzugsweise ist der Tabakstrom in Richtung der Fremdkörpererkennung verjüngt. Hierdurch kann die Fremdkörpererkennung sehr effizient und mit hohem Wirkungsgrad erfolgen. Es muss nur eine dünne Schicht des Tabakstroms auf Fremdkörper untersucht werden, wobei die Fremdkörper durch geringere Überdeckungen mit Tabak besser detektiert werden können. Im Rahmen der Erfindung ist die Richtung der Fremdkörpererkennung, insbesondere bei einem Ultraschallmessverfahren, die Richtung der auf den Tabakstrom gesendeten Ultraschallwellen bzw. bei einem Mikrowellenverfahren die Richtung der auf den Tabakstrom gerichteten Mikrowellen.

[0008] Vorzugsweise wird der oder werden die Fremdkörper mit Druckluft aus dem Tabakstrom entfernt. Alternativ können Fremdkörper auch mittels eines Fluidstroms, beispielsweise eines Wasserstrahls, aus dem Tabakstrom entfernt werden. Wenn nach der Fremdkörpererkennung der Tabakstrom mittels Saugluft weiter gefördert wird, ist ein unterbrechungsfreier Tabakstrom möglich und sind entsprechend hohe Durchsatzraten möglich. Vorzugsweise wird der Tabakstrom wenigstens teilweise im Wesentlichen horizontal gefördert. In dieser Ausgestaltung der Erfindung ist es sinnvoll, Tabakstromgeschwindigkeiten von wenigstens 12 m/s zu erzielen, was einer Förderluftgeschwindigkeit von ca. 17 m/s entspricht. Wenn im Gegensatz dazu der Tabakstrom wenigstens teilweise im Wesentlichen vertikal gefördert wird, kann auch die Schwerkraft ausgenutzt werden und die Geschwindigkeit des Tabakstroms bzw. die Geschwindigkeit der Druckluft, die zur Förderung des Tabakstroms dann beiträgt, niedriger sein.

[0009] Die Aufgabe wird ferner durch eine Vorrichtung zur Fremdkörperabscheidung aus einem Tabakstrom gelöst, wobei eine den Tabak zu einer Fremdkörpererkennungsvorrichtung zuführende Vorrichtung (Zuführvorrichtung) und eine Fremdkörperabscheidevorrichtung vorgesehen ist, wobei die Zuführvorrichtung zur Förderung des Tabakstroms eine Druckluftquelle umfasst.

[0010] Die erfindungsgemäße Vorrichtung kann durch Verwendung einer Druckluftquelle und den damit einhergehenden relativ hohen Fördergeschwindigkeiten des Tabakstroms sehr klein bauend ausgestaltet sein. Vorzugsweise herrscht in der Zuführvorrichtung ein Druckluftstrom, der den Tabakstrom fördert. Insbesondere fördert der Druckluftstrom den Tabakstrom unmittelbar zur Fremdkörpererkennungsvorrichtung.

[0011] Eine besonders einfache und kostengünstige Ausgestaltung der erfindungsgemäßen Vorrichtung ist dann gegeben, wenn die Zuführvorrichtung einen im

Querschnitt geschlossenen Kanal umfasst, in dem der Tabakstrom gefördert ist bzw. förderbar ist. Eine besonders gute Dosierung ist dann möglich, wenn Tabak über eine Schleuse in den Druckluftstrom förderbar ist. Die Schleuse ist vorzugsweise eine Zellradschleuse. Eine besonders gute Abscheiderate von Fremdkörpern ist dann gegeben, wenn der Kanal unmittelbar vor der Fremdkörpererkennungsvorrichtung und/oder der Fremdkörperabscheidevorrichtung offen endet.

[0012] Die Fremdkörpererkennungseffizienz ist erhöht, wenn der Kanal in Förderrichtung wenigstens abschnittsweise in einer Richtung quer zur Förderrichtung sich verjüngend ausgebildet ist. Wenn der Kanal in Förderrichtung wenigstens abschnittsweise trichterförmig auseinander gezogen ist, ist eine besonders effektive und Tabak sparende Abscheidung von Fremdkörpern möglich. Der Kanal ist vorzugsweise am Ausgang in Form einer Rechteckdüse ausgestaltet, so dass beim Tabakaustritt eine Geschwindigkeitserhöhung erfolgt, Der Querschnitt ist dann am Ausgang vorzugsweise verringert. Eine besonders einfache Fremdkörpererkennung ist dann möglich, wenn die Fremdkörpererkennungsvorrichtung optisch ist.

[0013] Vorzugsweise erstreckt sich der Kanal in Förderrichtung des Tabakstroms über die Fremdkörperabscheidevorrichtung hinaus, Durch diese vorzugsweise Ausgestaltung der erfindungsgemäßen Vorrichtung ist eine sehr effiziente Tabakströmung erzielbar, wodurch die Fremdkörpererkennungsrate erhöht ist.

[0014] Vorzugsweise ist der Kanal wenigstens auf einer Seite im Bereich der Fremdkörperabscheidevorrichtung geschlossen oder umfasst einen Deckel. Durch diese Maßnahme kann eine Strömung unter vorzugsweise Ausnutzung eines Coanda-Effektes an der geschlossenen Seite des Kanals bzw. auf der Seite des Kanals, die mit einem Deckel versehen ist, erzielt werden, wodurch eine sehr gute Fremdkörpererkennungsrate ermöglicht ist.

[0015] Vorzugsweise ist wenigstens eine Wand des Kanals in Förderrichtung wenigstens abschnittsweise gerade ausgebildet. Bevorzugterweise sind zwei gegenüberliegende Wände, insbesondere bevorzugterweise zwei gegenüberliegende schmalere Seitenwände des Kanals wenigstens abschnittsweise gerade ausgebildet. Die gerade Ausbildung der wenigstens einen Wand ist vorzugsweise angrenzend an das Ende des Kanals, bei dem stromabwärts die Fremdkörpererkennungsvorrichtung und/oder die Fremdkörperabscheidevorrichtung angeordnet ist.

[0016] Die Erfindung wird nachstehend ohne Beschränkung des allgemeinen Erfindungsgedankens anhand von Ausführungsbeispielen unter Bezugnahme auf die Zeichnungen beschrieben. Bezüglich der Offenbarung aller im Text nicht näher erläuterten erfindungsgemäßen Einzelheiten wird ausdrücklich auf die Zeichnungen verwiesen.

Es zeigen:

Fig. 1 eine schematische Darstellung einer erfindungsgemäßen Vorrichtung zur Fremdkörperabscheidung,

5 Fig. 2 eine schematische Darstellung einer alternativen Ausführungsform der erfindungsgemäßen Vorrichtung zur Fremdkörpererkennung,

Fig. 3 einen Teil einer weiteren Ausführungsform einer Vorrichtung zur Fremdkörpererkennung in schematischer dreidimensionaler Darstellung,

Fig. 4 einen Teil einer weiteren Ausführungsform einer Vorrichtung zur Fremdkörpererkennung in schematischer dreidimensionaler Darstellung, und

Fig. 5 eine schematische Schnittdarstellung einer alternativen Ausführungsform der erfindungsgemäßen Vorrichtung zur Fremdkörpererkennung.

[0017] Fig. 1 zeigt eine schematische Darstellung einer erfindungsgemäßen Vorrichtung zur Fremdkörperabscheidung. Es ist eine Tabakzuführvorrichtung 10 dargestellt, die insbesondere ein Rohr 14 umfasst, in dem ein Strom aus Tabak 16 in Förderrichtung 28 durch einen von einer Druckluftquelle 30 erzeugten Druckluftstrom 11 erzeugt wird. Tabak wird beispielsweise aus einem Fallschacht bzw. einem Tabakrohr 25, der in Förderrichtung 26 in das Tabakrohr 25 gefördert wird, über eine Zellradschleuse dosiert, in Förderrichtung 27 in das Rohr 14 vorgesehen und trägt zu dem Tabakstrom bei. In dem Tabakstrom, der in dem Rohr 14 eingebracht ist und entsprechend gefördert wird, befinden sich auch Fremdkörper 17. Das Rohr 14 ist zu einer Fremdkörpererkennungsvorrichtung, in diesem Fall umfassend einen Laser 20, der einen Strahlenfächer 21 mittels einer nicht dargestellten Optik erzeugt, und einer CCD-Zeile (Charged Coupled Device-Zeile) 22, die auch eine Kamera sein kann, hin in einer Richtung verjüngt ausgebildet und in einer um 90° gedrehten Richtung sich verbreiternd ausgebildet und endet in einer Düse 15, die in Fig. 3 dargestellt ist. Das Rohr 14 wird entsprechend im Bereich der Düse 15 abgeflacht und auseinander gezogen, damit der Tabak 16 in dem Tabakstrom auseinander gezogen wird und eine dünnere Schicht entsprechend durch den Strahlenfächer 21 gelangt, so dass die Effizienz der Fremdkörpererkennung erhöht ist.

[0018] Ein entsprechend erkannter Fremdkörper 17 wird beispielsweise durch eine größere Absorption des Strahls ortsaufgelöst über die CCD-Zeile 22 erfasst und durch Aktivieren einer Düse 23 mittels Druckluft 29 in Abscheiderichtung 18 aus dem Tabakstrom ausgeschieden. Der Tabakstrom wird im Wesentlichen bzw. vollständig befreit von den Fremdkörpern 17 durch Saugluft 12 in dem Abförderrohr 24 abgefördert. Es ist sinnvoll, die Saugluft 12 in dem Abförderrohr dergestalt

vorzusehen, dass sämtliche Tabakbestandteile 16 des Tabakstroms mitgenommen werden.

[0019] Fig. 1 stellt eine horizontale Ausführungsform der Erfindung dar, bei der der Tabakstrom bestehend aus Tabakteilen 16 im Wesentlichen horizontal gefördert wird.

[0020] In Fig. 2 ist eine alternative Ausführungsform der erfindungsgemäßen Vorrichtung schematisch dargestellt, bei der eine vertikale Förderung des Tabaks geschieht. Zudem ist das Tabakrohr 25 schräg einmündend in das Rohr 14 ausgestaltet und auch die Zellrad-schleuse 13 nicht direkt einmündend in das Rohr 14. Ansonsten sind die Merkmale entsprechend denen aus Fig. 1. Die Druckluftgeschwindigkeit 11 muss in diesem Fall allerdings nicht so hoch eingestellt werden, wie in dem Ausführungsbeispiel gem. Fig. 1, da zusätzlich zur Druckluft auch die Erdanziehungskraft eine Rolle spielt.

[0021] Fig. 3 zeigt einen schematischen Ausschnitt aus einer erfindungsgemäßen Vorrichtung in dreidimensionaler Darstellung. Insbesondere gut ist das aufgefächerte bzw. auseinander gezogene und abgeflachte Rohr 14 im Düsenbereich 15 sichtbar, Das Rohr 14 ist im Querschnitt rechteckig oder quadratisch, Es kann allerdings auch eine andere Form gegeben sein. Ferner ist durch entsprechende Pfeile 29 dargestellt, dass ortsaufgelöst entsprechende Fremdkörper in dem Tabakstrom 16 aus diesem entfernt werden können, so dass ein geringer Tabakverlust hierbei entsteht. Es ist ferner auch eine Düsenleiste 33 dargestellt, die entsprechende einzelne Düsen 23 aufweist. Die Düsen 23 sind in Fig. 3 nur schematisch angedeutet. Diese liegen vorzugsweise enger beieinander und es ist vorzugsweise eine größere Anzahl als dargestellt vorgesehen.

[0022] Anstelle der dargestellten optischen Fremdkörpererkennung kann auch jede weitere denkbare Fremdkörpererkennung Verwendung finden wie beispielsweise eine Fremdkörpererkennung basierend auf Wärme, auf Schallwellen oder auf Mikrowellen.

[0023] Zur Fremdkörperabscheidung mit optischen Methoden sollte das Produkt, also der Tabakstrom bzw. der Tabak so ausgebreitet werden, dass die Kamera bzw. der Laser-Scan freien Blick bzw. Zugang zur Produktoberfläche hat. Um eine gute Ausschleusrate zu erreichen, ist die Qualität der Produktpräsentation wenigstens genauso wichtig wie die Technologie der Bildverarbeitung. Die im Stand der Technik bekannten Ausbreitungssysteme arbeiten mit Geschwindigkeiten des Tabakstroms im Bereich bis 5,5 m/s und bei einem freien Fall bei 3,0 m/s. Für die optische Erkennung ist es sinnvoll, den Tabakstrom bzw. den Tabak bis zu einer Monolage auszubreiten, wodurch das Flächengewicht sehr gering ist, so dass ein entsprechendes Gerät gemäß dem Stand der Technik eine relativ große Nutzbreite hat. Zudem ist es im Stand der Technik relativ schwierig, eine gute Monolage bzw. eine dünne Schicht des Tabaks im Tabakstrom zu erreichen.

[0024] Erfindungswesentlich ist die pneumatische Förderung des Tabakstromes. Hierbei sind entspre-

chend hohe Geschwindigkeiten zwischen 16 m/s und 30 m/s möglich. Bekannte CCD-Zellenkameras bieten Scanraten bzw. Bildraten oder Auslesezeiten, die auch bei diesen Geschwindigkeiten die Produktoberfläche vollständig inspizieren können. Durch die Erfindung ist es möglich, einen Tabakstrom so zu präsentieren, dass bei einer entsprechend hohen Geschwindigkeit, insbesondere optisch inspiziert, Fremdkörper mit Luftdüsen oder Wasserdüsen auch punktuell ausgeschleust werden können. Dieses hat den Vorteil, dass die entsprechende Vorrichtung zur Fremdkörperabscheidung eine geringere Breite aufweisen kann und dass eine bessere Vereinzelung des Tabaks im Tabakstrom ermöglicht ist.

[0025] Figur 4 zeigt eine weitere schematische dreidimensionale Darstellung eines Teils einer weiteren Ausführungsform einer Vorrichtung zur Fremdkörpererkennung.

[0026] Im Verhältnis zur Figur 3 ist insbesondere der Kanal 14 anders ausgestaltet. Es sind zwei gegenüberliegende Wände 50 und 51 dargestellt, die im Wesentlichen parallel zueinander angeordnet und gerade ausgebildet sind. Das heißt, dass diese im Auslassbereich bzw. im Düsenbereich 15 nicht zueinander verjüngend ausgebildet sind, sondern weiterhin gerade sind bzw. weiterhin parallel zueinander. Im Gegensatz dazu ist die untere Wand 52 und die obere Wand 53 in dem Bereich 15 in Förderrichtung der Druckluft 11 verjüngend ausgebildet, um eine Düsenwirkung zu erzielen. Stromaufwärts des Düsenbereichs 15 können die untere Wand 52 und die obere Wand 53 auch parallel zueinander sein.

[0027] Im Vergleich zu Figur 3 ist der Abstand zwischen dem Kanal 14 und dem Abförderrohr 24 etwas weiter, um einer Recheneinheit, die zur Steuerung der Düsen 23 dient, um der Düsenleiste 33 bei entsprechender Fremdkörpererkennung durch die Erfassung eines entsprechenden Fremdkörpers mittels der LCD-Zeile 22 auch bei hohen Fördergeschwindigkeiten eine rechtzeitige Ansteuerung der entsprechenden Düse 23 zu ermöglichen.

[0028] Figur 5 zeigt eine weitere Ausführungsform der erfindungsgemäßen Vorrichtung zur Fremdkörpererkennung in schematischer Schnittdarstellung. Hierbei handelt es sich um einen einseitig geschlossenen Kanal 14. In diesem einseitig geschlossenen Kanal 14 legt sich die Luftströmung unter Ausnutzung des so genannten Coanda-Effektes an die Rückwand 45 an. Nach Erkennen eines Fremdkörpers mittels der Kamera 46, die Fremdkörper in der Beobachtungsebene 48 durch das Fenster 47 erkennt, wird nach entsprechender Zeitverzögerung in Abhängigkeit der Fördergeschwindigkeit des Tabakstroms inkl. des Fremdkörpers der Fremdkörper 40 durch einen durch die Luftdüse 42 erzeugten Druckstoß 43 von der Förderrichtung 28 abgelenkt, so dass der Fremdkörper 40 auf die abgelenkte Flugbahn 44 gelangt. Hierdurch wird der Fremdkörper 40 aus dem Kanal 14 ausgeschleust. Der Kanal 14 ist derart ausgestaltet, dass in Förderrichtung vor, das heißt stromauf-

wärts, der Luftdüse 42 eine Verkleinerung der Querschnittsfläche des Kanals 14 stattfindet, und in dem Bereich, in dem der von dem Fremdkörper 40 befreite Tabakstrom weitergefördert wird, der Querschnitt zunächst etwas vergrößert ist und abschnittsweise verkleinert wird bis auf die ursprüngliche Querschnittsfläche des Rohres 14. Damit die Kamera 46 den Fremdkörper 40 so früh erkennt, dass genügend Rechenzeit für die Identifikation des Fremdkörpers und das Ansteuern der Luftdüsen 42 verbleibt, liegt die Position der Kamera 46 entsprechend ausreichend weit vor der Düse 42 bzw. den Düsen 42. Es kann sich bei der schematisch dargestellten Düse 42 somit auch um eine Düsenleiste gemäß der Figur 3 oder 4 handeln.

[0029] Die Rückwand 45 ist im Wesentlichen ununterbrochen, das heißt, der Kanal 14 erstreckt sich über die Fremdkörperabscheidevorrichtung hinaus. Die Rückwand 45 ist nur im Bereich der Düse 42 durch die Düsenöffnung geöffnet, und zwar vorzugsweise kreisförmig, was nicht zu entsprechenden Strömungsstörungen führt, da die Unterbrechung ausreichend klein ist.

[0030] Die Kamera 46 hat eine separate Einblicköffnung in den Kanal 14, die auch durch ein transparentes Material, wie zum Beispiel Glas, in Form eines Fensters 47, geschlossen werden kann. Es kann hierzu auch eine entsprechende Öffnung vorgesehen sein, die ohne Fenster auskommt.

[0031] Anstelle der durchgängigen Rückwand 45 kann auch ein Deckel vorgesehen sein, der allerdings in den Figuren nicht dargestellt ist. Der Deckel dient dazu, beispielsweise den oberen Bereich zwischen dem Kanal 14 und dem Abförderrohr 24 in den Figuren 1, 3 und 4 abzudecken, und gegebenenfalls auch die Seitenwände. Der Kanal 14 kann entsprechend mit dem Abförderrohr 24 verbunden sein oder einstückig sein, und zwar so weit reichend, dass auch der Bereich zwischen dem Kanal 14 und dem Abförderrohr 24 bis auf den Bereich, der für die Ausschleusung der Fremdkörper, insbesondere im Ausblaseintrittsbereich, nötig ist. Der Austrittsbereich für die Fremdkörper kann, wie in Figur 5 angedeutet ist, optional offener gestaltet sein.

Bezugszeichenliste

[0032]

10	Tabakzuführvorrichtung
11	Druckluft
12	Saugluft
13	Zellradschleuse
14	Rohr
15	Düsenbereich
16	Tabak
17	Fremdkörper
18	Abscheiderichtung
20	Laser
21	Strahlenfächer
22	LCD-Zeile

23	Düse
24	Abförderrohr
25	Tabakrohr
26	Förderrichtung
5 27	Förderrichtung
28	Förderrichtung
29	Druckluft
30	Druckluftquelle
33	Düsenleiste
10 40	Fremdkörper
42	Luftdüse
43	Druckstoß
44	abgelenkte Flugbahn
45	Rückwand
15 46	Kamera
47	Fenster
48	Beobachtungsebene
50	Wand
51	Wand
20 52	Wand
53	Wand

Patentansprüche

1. Verfahren zur Fremdkörperabscheidung aus einem Tabakstrom (16), wobei der Tabakstrom (16) unmittelbar in den Bereich einer Fremdkörpererkennungsvorrichtung (20, 22, 46) mit Druckluft (12) gefördert wird, und wobei mittels der Fremdkörpererkennungsvorrichtung (20, 22, 46) anhand wenigstens einer Eigenschaft Fremdkörper (17) im Tabakstrom (16) erkannt und anschließend aus dem Tabakstrom (16) entfernt werden.
2. Verfahren nach Anspruch 1, **dadurch gekennzeichnet, dass** die Fremdkörpererkennung mittels einer Erfassung der Helligkeit, der Form und/oder der Farbe der in dem Tabakstrom (16) enthaltenen Objekte (16, 17) erfolgt.
3. Verfahren nach Anspruch 1 oder 2, **dadurch gekennzeichnet, dass** die Geschwindigkeit des Tabakstroms (16) zwischen 17 und 30 m/s ist.
4. Verfahren nach einem oder mehreren der Ansprüche 1 bis 3, **dadurch gekennzeichnet, dass** der Tabakstrom (16) quer zur Förderrichtung (28) auseinander gezogen wird.
5. Verfahren nach einem oder mehreren der Ansprüche 1 bis 4, **dadurch gekennzeichnet, dass** der Tabakstrom quer zur Förderrichtung verjüngt wird.
- 55 6. Verfahren nach einem oder mehreren der Ansprüche 1 bis 5, **dadurch gekennzeichnet, dass** die Fremdkörper (17) mit Druckluft oder einem Fluidstrom aus dem Tabakstrom (16) entfernt wird.

7. Verfahren nach einem oder mehreren der Ansprüche 1 bis 6, **dadurch gekennzeichnet, dass** nach der Fremdkörpererkennung der Tabakstrom (16) mittels Saugluft (12) weitergefördert wird. 5
8. Verfahren nach einem oder mehreren der Ansprüche 1 bis 7, **dadurch gekennzeichnet, dass** der Tabakstrom (16) wenigstens teilweise im Wesentlichen horizontal gefördert wird. 10
9. Verfahren nach einem oder mehreren der Ansprüche 1 bis 7, **dadurch gekennzeichnet, dass** der Tabakstrom (16) wenigstens teilweise im Wesentlichen vertikal gefördert wird. 15
10. Vorrichtung zur Fremdkörperabscheidung aus einem Tabakstrom (16), mit einer den Tabak (16) zu einer Fremdkörpererkennungsvorrichtung (20, 22, 46) zuführenden Vorrichtung (Zuführvorrichtung (10)) und einer Fremdkörperabscheidevorrichtung (23, 42), **dadurch gekennzeichnet, dass** die Zuführvorrichtung (10) zur Förderung des Tabakstroms (16) eine Druckluftquelle (3) umfasst. 20
11. Vorrichtung nach Anspruch 10, **dadurch gekennzeichnet, dass** in der Zuführvorrichtung (10) ein Druckluftstrom (11) zur Förderung des Tabakstroms (16) herrscht. 25
12. Vorrichtung nach Anspruch 10 oder 11, **dadurch gekennzeichnet, dass** die Zuführvorrichtung (10) einen im Querschnitt geschlossenen Kanal (14) umfasst, in dem der Tabakstrom (16) förderbar ist. 30
13. Vorrichtung nach einem oder mehreren der Ansprüche 10 bis 12, **dadurch gekennzeichnet, dass** Tabak (16) über eine Schleuse (13) in den Druckluftstrom (11) förderbar ist. 35
14. Vorrichtung nach Anspruch 12 oder 13, **dadurch gekennzeichnet, dass** der Kanal (14) sich in Förderrichtung (28) des Tabakstroms (16) über die Fremdkörperabscheidevorrichtung (23, 42) hinaus erstreckt. 40
15. Vorrichtung nach Anspruch 14, **dadurch gekennzeichnet, dass** der Kanal (14) wenigstens auf einer Seite im Bereich der Fremdkörperabscheidevorrichtung (23, 42) geschlossen ist oder einen Deckel umfasst. 45
16. Vorrichtung nach Anspruch 12 oder 13, **dadurch gekennzeichnet, dass** der Kanal (14) unmittelbar vor der Fremdkörpererkennungsvorrichtung (20, 22, 46) und/oder der Fremdkörperabscheidevorrichtung (23, 42) offen endet. 50
17. Vorrichtung nach Anspruch 16, **dadurch gekennzeichnet, dass** der Kanal (14) in Förderrichtung (28) wenigstens abschnittsweise in eine Richtung quer zur Förderrichtung (28) sich verjüngend ausgebildet ist. 55
18. Vorrichtung nach Anspruch 16 oder 17, **dadurch gekennzeichnet, dass** der Kanal (14) in Förderrichtung (28) wenigstens abschnittsweise trichterförmig auseinander gezogen ist.
19. Vorrichtung nach einem oder mehreren der Ansprüche 16 bis 18, **dadurch gekennzeichnet, dass** wenigstens eine Wand (50 - 53) des Kanals (14) in Förderrichtung (28) wenigstens abschnittsweise gerade ausgebildet ist.
20. Vorrichtung nach einem oder mehreren der Ansprüche 10 bis 19, **dadurch gekennzeichnet, dass** die Fremdkörpererkennungsvorrichtung (20, 22, 46) optisch ist.

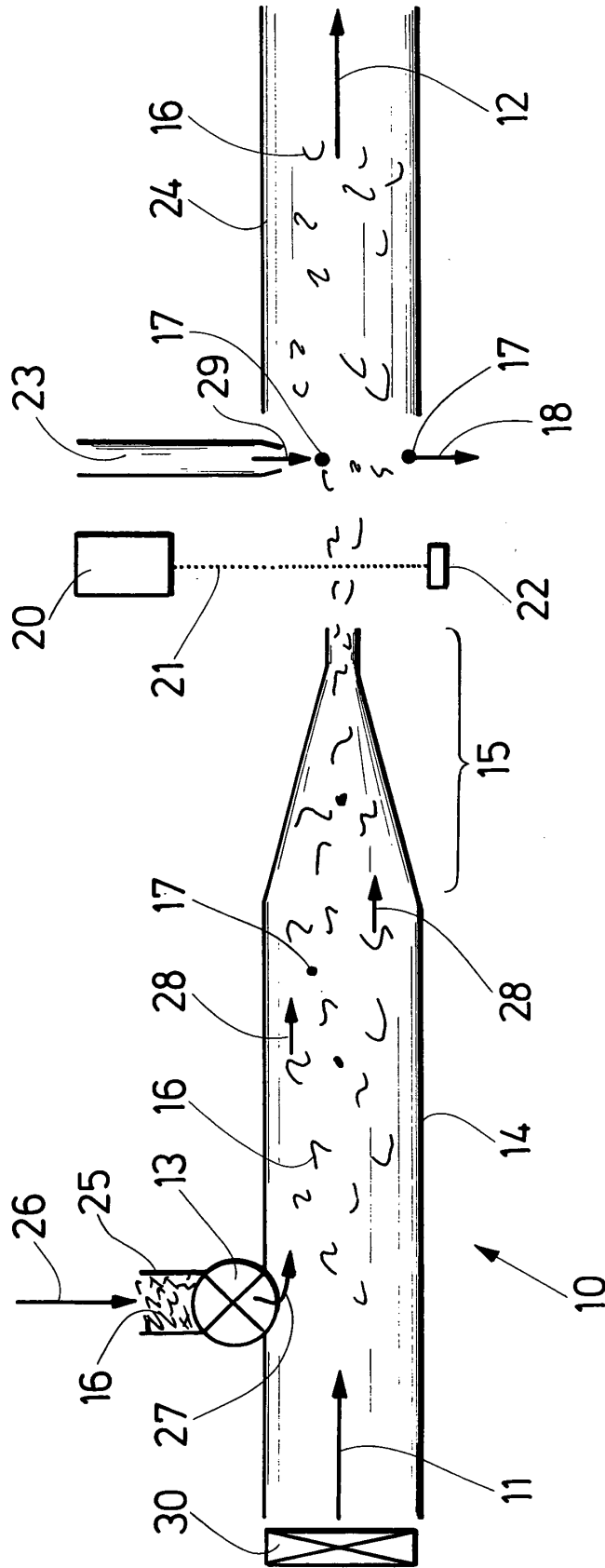

Fig. 1

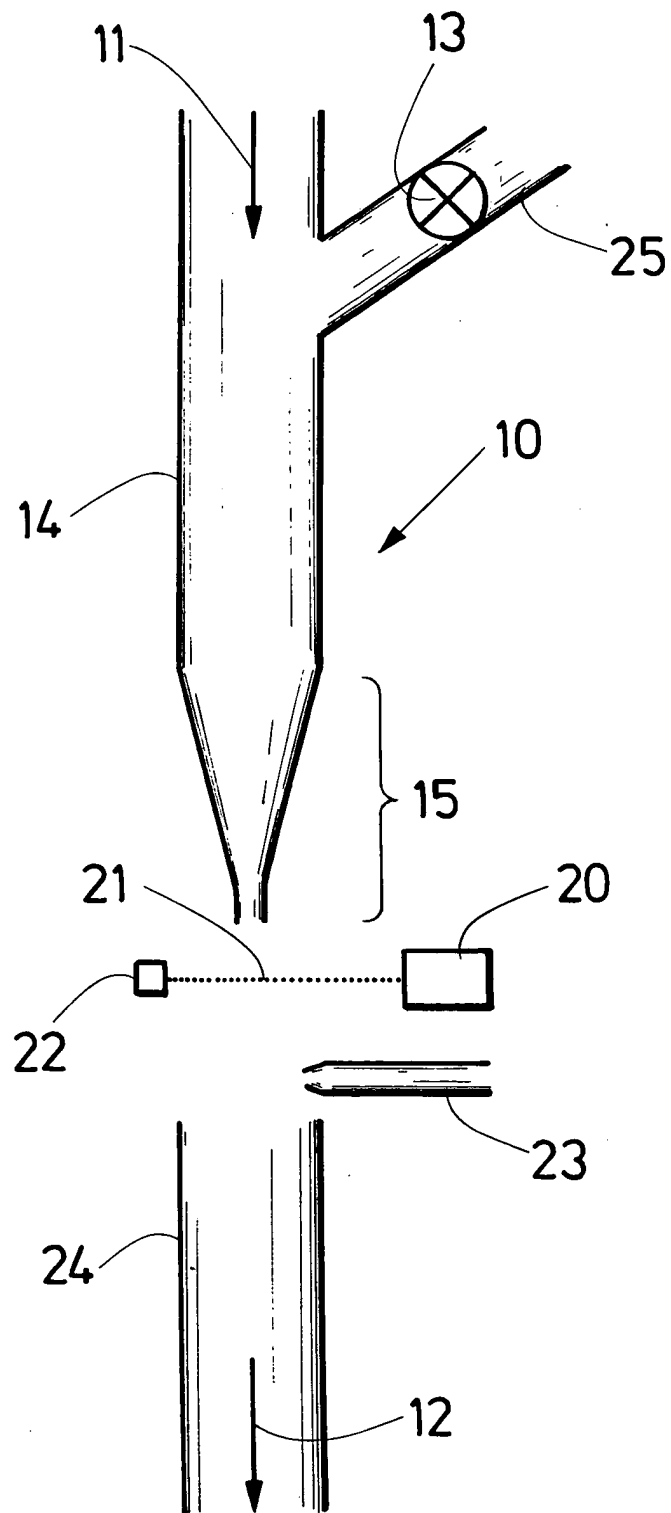

Fig. 2

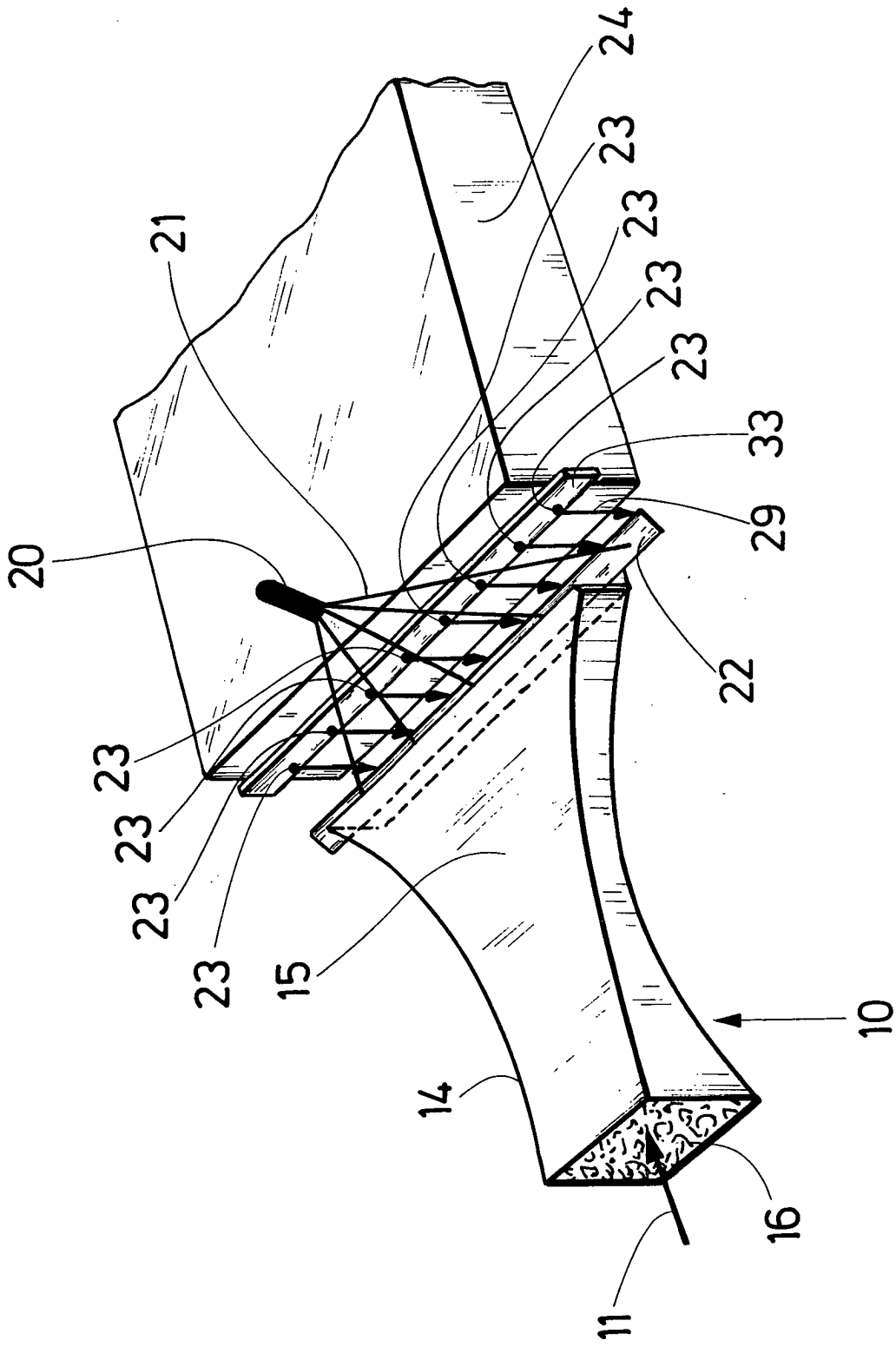

Fig. 3

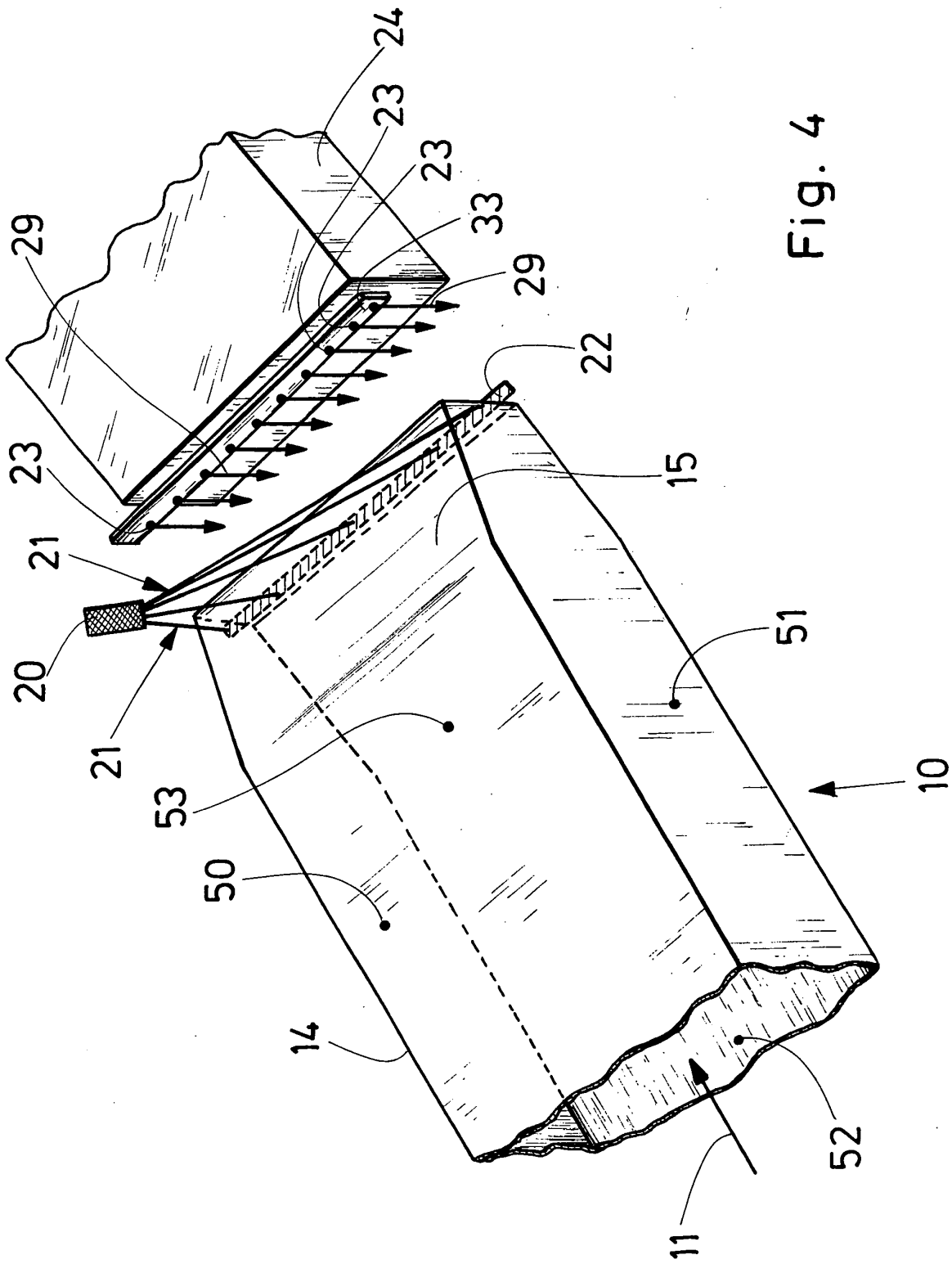

Fig. 4

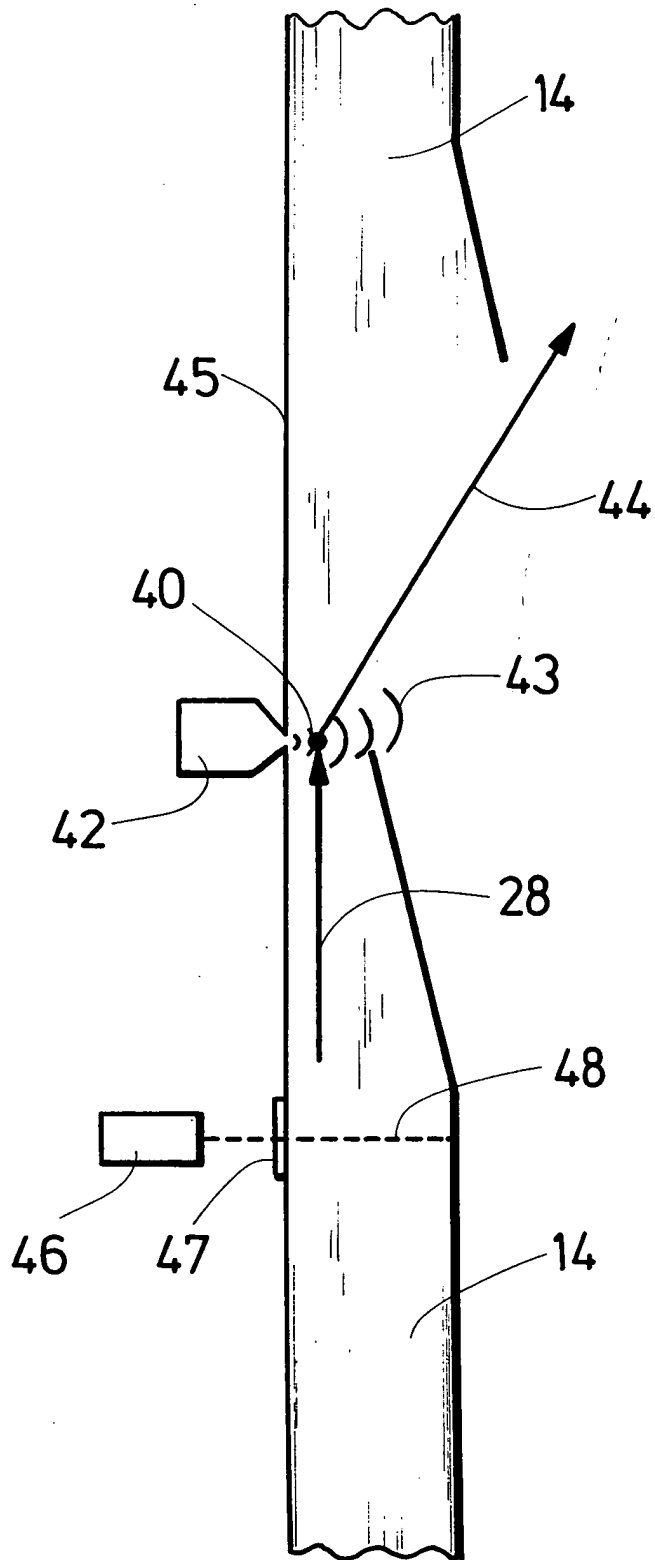

Fig. 5



EINSCHLÄGIGE DOKUMENTE			
Kategorie	Kennzeichnung des Dokuments mit Angabe, soweit erforderlich, der maßgeblichen Teile	Betrifft Anspruch	KLASSIFIKATION DER ANMELDUNG (Int.Cl.7)
D,X	US 6 332 543 B1 (NIEHUES HEIKO ET AL) 25. Dezember 2001 (2001-12-25)	1,2,6,8	B07B7/00 A24B1/04 A24C5/39
A	* Spalte 4, Zeile 41 - Spalte 6, Zeile 32 *	12,16, 19,20	
A	----- US 2004/040564 A1 (KUHLMANN VOLKER ET AL) 4. März 2004 (2004-03-04) * Absatz [0020] - Absatz [0075]; Abbildungen 1-4 *	1-3, 10-12	
A	----- DE 43 25 838 A1 (KOERBER AG, 21033 HAMBURG, DE) 2. Februar 1995 (1995-02-02) * das ganze Dokument *		
A	----- WO 90/06065 A (GBE INTERNATIONAL PLC) 14. Juni 1990 (1990-06-14) * das ganze Dokument *		
A	----- GB 1 034 649 A (AMERICAN MACHINE & FOUNDRY COMPANY) 29. Juni 1966 (1966-06-29) * Seite 1, Zeile 12 - Seite 2, Zeile 18; Abbildungen 1-3 *		RECHERCHIERTE SACHGEBIETE (Int.Cl.7)
A	----- GB 955 846 A (KURT KOERBER) 22. April 1964 (1964-04-22) * das ganze Dokument *	10	B07B A24B A24C
Der vorliegende Recherchenbericht wurde für alle Patentansprüche erstellt			
Recherchenort München		Abschlußdatum der Recherche 27. Juli 2005	Prüfer Maier, M
KATEGORIE DER GENANNTEN DOKUMENTE X : von besonderer Bedeutung allein betrachtet Y : von besonderer Bedeutung in Verbindung mit einer anderen Veröffentlichung derselben Kategorie A : technologischer Hintergrund O : nichtschriftliche Offenbarung P : Zwischenliteratur		T : der Erfindung zugrunde liegende Theorien oder Grundsätze E : älteres Patentdokument, das jedoch erst am oder nach dem Anmeldedatum veröffentlicht worden ist D : in der Anmeldung angeführtes Dokument L : aus anderen Gründen angeführtes Dokument & : Mitglied der gleichen Patentfamilie, übereinstimmendes Dokument	

3
EPO FORM 1503 03.82 (F04C03)

**ANHANG ZUM EUROPÄISCHEN RECHERCHENBERICHT
 ÜBER DIE EUROPÄISCHE PATENTANMELDUNG NR.**

EP 05 00 3384

In diesem Anhang sind die Mitglieder der Patentfamilien der im obengenannten europäischen Recherchenbericht angeführten Patentdokumente angegeben.

Die Angaben über die Familienmitglieder entsprechen dem Stand der Datei des Europäischen Patentamts am
 Diese Angaben dienen nur zur Unterrichtung und erfolgen ohne Gewähr.

27-07-2005

Im Recherchenbericht angeführtes Patentdokument		Datum der Veröffentlichung	Mitglied(er) der Patentfamilie	Datum der Veröffentlichung
US 6332543	B1	25-12-2001	DE 19906125 A1	17-08-2000
			DE 19918774 A1	26-10-2000
			CN 1263856 A ,C	23-08-2000
			EP 1027837 A2	16-08-2000
			JP 2000237693 A	05-09-2000
			PL 338329 A1	14-08-2000

US 2004040564	A1	04-03-2004	DE 10240617 C1	11-12-2003
			BR 0305647 A	15-06-2004
			EP 1397964 A2	17-03-2004

DE 4325838	A1	02-02-1995	CN 1102556 A ,C	17-05-1995
			DE 59409600 D1	11-01-2001
			EP 0636322 A2	01-02-1995
			ES 2153399 T3	01-03-2001
			JP 3615791 B2	02-02-2005
			JP 7147961 A	13-06-1995
			US 5558199 A	24-09-1996

WO 9006065	A	14-06-1990	EP 0447437 A1	25-09-1991
			WO 9006065 A1	14-06-1990

GB 1034649	A	29-06-1966	KEINE	

GB 955846	A	22-04-1964	DE 1167241 B	02-04-1964
			DE 1157523 B	14-11-1963
			DE 1174238 B	16-07-1964

EPO FORM P0461

Für nähere Einzelheiten zu diesem Anhang : siehe Amtsblatt des Europäischen Patentamts, Nr.12/82