



SCHWEIZERISCHE EIDGENOSSENSCHAFT
BUNDESAMT FÜR GEISTIGES EIGENTUM

① CH 660 351 A5

⑤ Int. Cl.4: B 65 H 20/32
B 21 D 43/04

Erfindungspatent für die Schweiz und Liechtenstein
Schweizerisch-liechtensteinischer Patentschutzvertrag vom 22. Dezember 1978

⑫ PATENTSCHRIFT A5

⑲ Gesuchsnummer: 764/83

⑳ Anmeldungsdatum: 10.02.1983

㉔ Patent erteilt: 15.04.1987

④⑤ Patentschrift veröffentlicht: 15.04.1987

⑦③ Inhaber:
Ulrich Steinemann AG Maschinenfabrik, St. Gallen

⑦② Erfinder:
Angehrn, Anton, Abtwil
Schnetzer, Max, Gossau

⑦④ Vertreter:
Dr. A. R. Egli & Co., Patentanwälte, Zürich

⑤④ **Vorrichtung zur Aufnahme und Steuerung einer Ausgleichsschleife in einem kontinuierlich herangeführten und schrittweise weiterbewegten Metallband.**

⑤⑦ Die Vorrichtung weist einen Schlaufentisch (11) auf. Dieser ist unter dem die Bandrolle (1) tragenden Rollenhaspel (2) angeordnet, vorzugsweise in einer geneigten Lage. Er dient dazu, den ablaufseitigen Abschnitt (61) einer Ausgleichsschleife (6), des Bandes (4) aufzunehmen. Auf diese Weise liegt die Schleife (6) unter ihrem eigenen Gewicht auf dem Schlaufentisch (11) auf. Dadurch werden Schwingungen in der Schleife und damit Bandbeschädigungen vermieden, wie sie bei den bisher bekannten freihängenden Schleifen üblich waren.

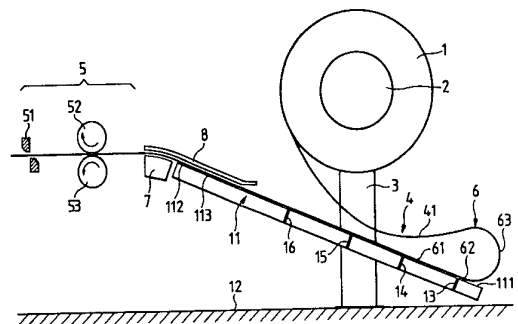

PATENTANSPRÜCHE

1. Vorrichtung zur Aufnahme und Steuerung einer Ausgleichsschleufe in einem kontinuierlich von einer Bandrolle herangeführten und schrittweise zu einer Bandabtrenneinrichtung weiterbewegten Metallband, wobei die Bandrolle (1) auf einem Rollenhaspel (2) aufgewickelt ist und die Ausgleichsschleufe (6) den Übergang vom kontinuierlich zum schrittweise bewegten Teil des Bandes (4) bildet, gekennzeichnet durch einen Schlaufentisch (11), der als Auflage für den ablaufseitigen Abschnitt (61) der Schleufe (6) bestimmt ist.

2. Vorrichtung nach Anspruch 1, dadurch gekennzeichnet, dass der Schlaufentisch horizontal ist.

3. Vorrichtung nach Anspruch 1, dadurch gekennzeichnet, dass der Schlaufentisch in Bandrichtung geneigt ist, wobei er in dieser Richtung ansteigend angeordnet ist.

4. Vorrichtung nach Anspruch 3, dadurch gekennzeichnet, dass der Neigungswinkel bis zu 30° zur Horizontalen beträgt.

5. Vorrichtung nach einem der vorangehenden Ansprüche, dadurch gekennzeichnet, dass der Schlaufentisch (11) unter dem die Bandrolle (1) tragenden Rollenhaspel (2) angebracht ist, wobei er mit seinen beiden Enden (111, 112) beidseitig unter diesem (2) vorsteht.

6. Vorrichtung nach einem der vorangehenden Ansprüche, gekennzeichnet durch mehrere, entlang des Schlaufentisches in demselben angeordnete einzelne Endschalter (13, 14, 15, 16) oder Reihen von Endschaltern, die einen den Rollenhaspel (2) drehenden Motor in seiner Drehzahl steuern.

7. Vorrichtung nach Anspruch 1, mit einem Bandniederhalter (8), unter welchem das Band (4) über ein Führungssegment (7) läuft, dadurch gekennzeichnet, dass dieser Niederhalter über einen an das ablaufseitige Ende (112) des Schlaufentisches (11) angrenzenden Abschnitt (113) des Schlaufentisches hinwegragt.

Die Erfindung betrifft eine Vorrichtung zur Aufnahme und Steuerung einer Ausgleichsschleufe in einem kontinuierlich von einer Bandrolle herangeführten und schrittweise zu einer Bandabtrenneinrichtung weiterbewegten Metallband, wobei die Bandrolle auf einem Rollenhaspel aufgewickelt ist und die Ausgleichsschleufe den Übergang vom kontinuierlich zum schrittweise bewegten Teil des Bandes bildet.

Zur Herstellung von einzelnen Zuschnitten aus einem Metallband, wie diese z. B. für Transformatoren-Kernbleche verwendet werden, wird das Metallband von einer Bandrolle abgezogen. Hierbei ist es wegen des Abtrennvorganges, des sogenannten Ablängens, unumgänglich, dass das Band im Takt vorgeschoben wird. Ein solcher Takt besteht aus zwei Schritten, nämlich aus einem Bandvorschub und aus dem Ablängen des Bandes. Es können bis zu dreihundert Takte pro Minute gefahren werden, wobei auch Takte auftreten, in denen das Band nicht vorgeschoben, sondern zurückgezogen wird. Damit die grosse Masse der Bandrolle, deren Gewicht bis zu fünftausend Kilo beträgt, nicht bei jedem Takt beschleunigt und wieder abgebremst werden muss, wird eine Vorrats- und Ausgleichsschleufe vorgesehen. Durch den Vorschub wird der jeweils benötigte Bandabschnitt schrittweise von der Ausgleichsschleufe abgezogen, während gleichzeitig mit einer kontinuierlichen Geschwindigkeit das Band von der Bandrolle her in die Ausgleichsschleufe nachgeführt wird. Diese befindet sich also im Übergang vom kontinuierlich bewegten Teil des Bandes zum schrittweise bewegten.

Die bisher verwendeten Vorrichtungen arbeiten mit einer Schleufe, deren eines Ende von der Bandrolle, das andere, ablaufseitige, von einem der Bandabtrenneinrichtung vorgeschalteten Umlenksegment herunterhängt. Damit für die Bandabtrenneinrichtung jederzeit genügend Vorrat vorhanden ist, muss die Schleufe möglichst gross gemacht werden. Da jedoch die Bandabtrenneinrichtung nicht beliebig hoch über dem Boden

angeordnet werden kann, muss in demselben eine tiefe Grube vorgesehen werden, welche die Schleufe aufnimmt. Hierbei treten jedoch wesentliche Nachteile auf, vor allem bei hohen Beschleunigungen, Verzögerungen und Geschwindigkeiten des Taktvorschubes, nämlich die folgenden:

Beim Beschleunigen und Verschieben des Bandes muss die Masse der Schleufe ebenfalls beschleunigt und zum Teil angehoben werden, was grössere Beschleunigungskräfte bedingt.

Beim Abbremsen schlägt das Band gegen das Umlenksegment oder gegen den auf ihm montierten Bandniederhalter, was zu Beschädigungen am Band führt.

Durch die hohen Taktzahlen kann die Schleufe in Schwingungen geraten, wodurch sie teilweise aus der Grube springen und Beschädigungen verursachen kann.

Die Kosten zur Erstellung einer Grube sind sehr hoch, und oft fehlt es auch an Platz.

Durch das Schwingen der Schleufe, die Umlenkung beim Umlenksegment und durch das Anschlagen des Bandes gegen das Segment oder gegen den Niederhalter wird die magnetische Leitfähigkeit des Bandes verringert, was bei der Verwendung des Bandes zu Transformatoren-Kernblechen zu grösseren Verlusten im fertigen Transformator führt.

Diese Nachteile sollen nun vermieden werden, wofür erfindungsgemäss eine Vorrichtung vorgeschlagen wird, die durch die Merkmale des Anspruches 1 definiert ist.

Anhand der beiliegenden Zeichnungen soll die Erfindung in ihren Unterschieden zum Stand der Technik beispielsweise näher erläutert werden; es zeigen in schematischer Darstellung:

Fig. 1 den genannten Stand der Technik, und

Fig. 2 die erfindungsgemässe Vorrichtung.

Eine der bisher bekannten Vorrichtungen ist in Fig. 1 dargestellt. Von einer Bandrolle 1, die auf einen Rollenhaspel 2 aufgewickelt ist, der auf einem Rollenständer 3 steht, wird ein Metallband 4 abgewickelt. Dieses Abwickeln geschieht dadurch, dass der Rollenhaspel 2 von einem nicht dargestellten Motor in Drehung versetzt wird. Der letztere hält die Umfangsgeschwindigkeit des Bandes auf einem Wert, der einen einigermaßen konstanten Nachschub am Band zu einer Bandabtrennvorrichtung 5 gewährleistet. Diese ist hier symbolisch durch eine Schere 51 und zwei Vorschubwalzen 52, 53 dargestellt, welche das Band im Takt der Bewegung der Schere 51 vorwärtsbewegen, also schrittweise oder intermittierend. Damit sich diese ungleichmässige Bewegung nicht auf die Bandrolle 1 auswirken kann, wird das Band 4 in einer Ausgleichsschleufe 6' zur Schere 51 geführt. Bis jetzt bestand keine andere Möglichkeit, als eine Grube 9 für die Aufnahme dieser Schleufe 6' vorzusehen, was nicht nur kostspielig war, sondern oft auch noch ein Problem bedeutete, den notwendigen Raum hierfür vorzusehen, insbesondere in mehrstöckigen Gebäuden. Die Schleufe muss nämlich genügend gross sein, um den unregelmässigen Vorschub der Walzen 52, 53 auffangen zu können. Dennoch konnte es vorkommen, dass diese Unregelmässigkeiten zu Schwingungen in der Schleufe führten, wie sie durch den Doppelpfeil 10 angedeutet sind, und dies trotz des relativ grossen Gewichtes G der Schleufe. Solche Schwingungen, die in ungünstigen Fällen noch durch die Resonanzfrequenz der hängenden Schleufe verstärkt werden können, führten dazu, dass die Schleufe gegen die Wände der Grube 9 schlug oder sogar aus der Grube heraussprang, was zu den bereits in der Einleitung aufgeführten Bandbeschädigungen führte.

Die in Fig. 2 dargestellte erfindungsgemässe Vorrichtung schafft hier Abhilfe. Massgebend hierbei war die Überlegung, dass eine Ausgleichsschleufe nicht mehr schwingen kann, wenn sie nicht frei hängend, sondern auf einer Unterlage aufliegend angeordnet ist. Zu diesem Zwecke wird ein Schlaufentisch 11 vorgesehen. Dieser ist unter dem Rollenhaspel 2, einigermaßen symmetrisch zu diesem, angeordnet, d. h. die beiden Enden 111, 112 des Schlaufentisches müssen aus betrieblichen Gründen beidseitig des Rollenhaspels 2 vorstehen. Der Schlaufentisch 11

kann horizontal angebracht sein, zweckmässig ist jedoch eine Neigung in der Bandlaufrichtung von bis zu 30° , vorzugsweise 22° zur Horizontalen. Hierbei liegt das einlaufseitige Ende 111 tiefer als das ablaufseitige Ende 112, das sich unmittelbar vor dem nun wesentlich kürzeren Einlaufsegment 7 befindet. Auf diesem Schlaufentisch 11 wird nun die Schlaufe 6 liegend abgelegt, d. h. mit ihrem ablaufseitigen Abschnitt 61, der an das untere Ende 62 des eigentlichen Schlaufenbogens 63 angrenzt. Nur noch der zwischen der Bandrolle 1 und der Schlaufe 6 befindliche Abschnitt 41 des Bandes 4 hängt frei durch. Dieser Abschnitt wird aber von den Unregelmässigkeiten des schrittweisen Vorschubes durch die Walzen 52, 53 praktisch nicht beeinflusst und neigt daher auch nicht zum Schwingen.

Infolge der Unterschiede im Abrollen des Bandes 4 von der Bandrolle 1 und den durch die Walzen 52, 53 erzeugten Taktvorschub wandert die Schlaufe 6, insbesondere der Schlaufenbogen 62, auf dem Schlaufentisch 11 hin und her. Dieser Bewegungsbereich darf jedoch nicht zu gross werden; so muss vermieden werden, dass einerseits die Schlaufe 6 den Schlaufentisch 11 an seinem einlaufseitigen Ende 111 verlässt und auf dem Boden 12 abrollt, andererseits darf der Schlaufenbogen sich nicht dem Bandniederhalter 8 zu stark nähern. Im weiteren muss auch ein zu starker Durchhang des Bandabschnittes 41 vermieden werden, damit dieser nicht auf dem darunterliegenden, sich über den Schlaufentisch 11 hinwegbewegenden Abschnitt 61 schleift. Zu diesem Zweck sind im Schlaufentisch 11 mehrere Endschalter 13, 14, 15, 16 oder jeweils quer verlaufende Reihen von einzelnen Endschaltern vorgesehen, die das Vorhandensein des Bandes

registrieren, beispielsweise durch Induktion. Der Schalter 16 bzw. die entsprechende Schalterreihe dient als Sicherheitsendschalter. Die genannten Endschalter wirken wie folgt:

Bei noch stillstehender Abtrennvorrichtung 5, aber sich drehendem Rollenhaspel 2 wird das Band 4 abgerollt und zu einer Schlaufe gebildet. Diese Schlaufe 6 wandert dabei gegen das Ende 111 des Schlaufentisches zu, bis sie den Endschalter 13 erreicht. Dadurch wird der Motor für den Rollenhaspel ausgeschaltet. Wird nun infolge des Taktvorschubes das Band vorgezogen, bewegt sich die Schlaufe bis zum Endschalter 14. Der Rollenhaspelmotor wird wieder eingeschaltet, und das Band wird von der Bandrolle 1 nachgeführt. Wenn die Nachführung nicht schnell genug erfolgt, wandert die Schlaufe 6 weiter bis zum Endschalter 15. Dieser bewirkt eine höhere Drehzahl des Rollenhaspels, damit das Band wieder genügend schnell nachgeführt wird. Erreicht aber trotz dieses schnelleren Nachschubes die Schlaufe 6 den Sicherheitsendschalter 16, wird der Antrieb der Walzen 52, 53 sofort ausgeschaltet, damit die Schlaufe 6 nicht um das Ende des Bandniederhalters 8 herumgespannt wird. In diesem Fall muss die Drehzahl des Rollenhaspels nachgeregelt werden, da offenbar zuwenig Band nachgeführt wird.

Der Bandniederhalter 8 überdeckt auch hier, wie schon bei der Ausführungsform nach Fig. 1, das Einlaufsegment 7, ragt aber noch über einen an das ablaufseitige Ende 112 des Schlaufentisches 11 angrenzenden Abschnitt 113 hinweg. Damit wird eine gute Bandführung erreicht und vor allem auch sichergestellt, dass Unterschiede in den Bandgeschwindigkeiten ausschliesslich durch die Schlaufe 6 ausgeglichen werden.

