

(19)  
(12)

(KR)  
(Y1)

(51) 。 Int. Cl. <sup>7</sup>  
B60R 19/44

(45) 2002 10 09  
(11) 20 - 0291100  
(24) 2002 09 23

(21) 20 - 2002 - 0018891  
(22) 2002 06 21

(73) 4 460 - 1 111 112

(72) 4 460 - 1 111 112

(74)

:  
가 :

(54)

가 ,  
(M) ; (C)  
(B) (2) 가 (2)  
(P) (3)가 (4) , (4)  
(5) 가 (6) (4)  
(7) (8) (9) 가

1 가 ,  
2 ,  
3 .  
4 ,  
5 ,

[ ]

1 : , 2 : ,  
3 : , 4 : ,  
5 : , 6 : ,  
7 : , 8 : ,  
9 : , 10 : ,  
11 : , 12 : ,  
13 : , 14 : ,  
15 : , 16 : ,  
C : , P : ,  
B : , M :

가

가

가

; 가 가

가

가

가

가 가

1 5  
(C) 가  
(3)가  
5) 가  
(7)

(8)

(6)

(4) ,

(4)

(2)  
(4)

(9) 가

(M)

(B)

(P)

(1)

;

(2)

(10) ,  
(13)가

(10)

(9)

(14)

(8)

(11) ,

(11)

(7) 가

(14)

가

(12)

가

(4)

(16)

(15)  
(4)

(15)

(16)

(4)

5

(16)

가

(6) (4) 가 가  
 (15) 가 가 .  
 (P) (6) (12) (1) 1 3 (C) (B)  
 (12) (C) (P)  
 (M) (C) (3) (1) 4  
 2 (4) 3 (10) (11)가 (14) 1 (4)  
 (13) (13)  
 (4) (11) (10) (14) (13)  
 (M) (C) (B) 3  
 (1)  
 (C)  
 1 2 3  
 가 가 가 .

(57)

1.

가 가 ,

가

2.

1 , 가 가 , 가 가 가 .

3.

1 , .

4.

3 , .

5.

1 , .

가

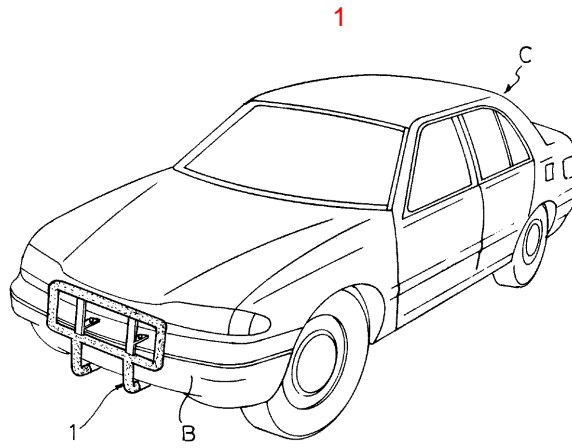



5

