



(12) **EUROPÄISCHE PATENTANMELDUNG**

(88) Veröffentlichungstag A3:  
**24.01.2007 Patentblatt 2007/04**

(51) Int Cl.:  
**B42C 9/00 (2006.01)**

(43) Veröffentlichungstag A2:  
**26.07.2006 Patentblatt 2006/30**

(21) Anmeldenummer: **06000895.0**

(22) Anmeldetag: **17.01.2006**

(84) Benannte Vertragsstaaten:  
**AT BE BG CH CY CZ DE DK EE ES FI FR GB GR HU IE IS IT LI LT LU LV MC NL PL PT RO SE SI SK TR**  
Benannte Erstreckungsstaaten:  
**AL BA HR MK YU**

(71) Anmelder: **Kolbus GmbH & Co. KG**  
**D-32369 Rahden (DE)**

(72) Erfinder:  
• **Müller-Lorenschat, Holger**  
**32369 Rahden (DE)**  
• **Wäring, Klaus**  
**32351 Stemwede-Oppendorf (DE)**

(30) Priorität: **20.01.2005 DE 102005002737**

(54) **Einstellbare Rakel zum Auftragen von Klebstoff auf Buchblocks**

(57) Die Erfindung betrifft eine Vorrichtung zum Auftragen von Klebstoff (4) auf Buchblocks (2), insbesondere zum Klebstoffauftrag auf den Buchblockrücken, mit einem Klebstoffbecken (5), mit wenigstens einer in das Klebstoffbecken (5) eintauchenden und mit ihrem Umfang am Buchblock (2) abwälzenden Auftragswalze (6), mit einer im Abstand zur Auftragswalze (6) einstellbaren Rakel (7) zur Dosierung der Auftragsstärke des Klebstoffs auf der Auftragswalze (6) und mit einer Steuereinrichtung (10,11,12a,b) für die Rakel zum Erzeugen einer definierten Klebstoffauftragslänge durch partielles Abschaben des Klebstoffauftrags von der Auftragswalze (6). Für exakte und gleichmäßig starke Klebstoffaufträge bei hohen Taktleistungen sind die Funktionen Klebstoffauftragsstärke und Klebstoffauftragslänge in zwei voneinander getrennte Rakel gelegt. Es sind eine erste, im Abstand zur Auftragswalze (6) einstellbare (Dosier-) Rakel (7) zur Dosierung der Auftragsstärke und eine zweite, zwischen einer Auftragsstellung und einer Nullauftragsstellung steuerbare (Ein/Aus-) Rakel (8) vorgesehen, wobei in der Auftragsstellung der Abstand der Ein/Aus-Rakel (8) zur Auftragswalze (6) größer ist als bei der Dosiererrakel (7). Die Ein/Aus-Rakel (8) weist einen festen Hub auf, sodass ein einfacher Aktor, wie Hubmagnet oder Pneumatikzylinder, oder ein einfaches Kurvengetriebe (10,11,12a,b) zur Erzeugung dieser digitalen Steuerbewegung einsetzbar sind.

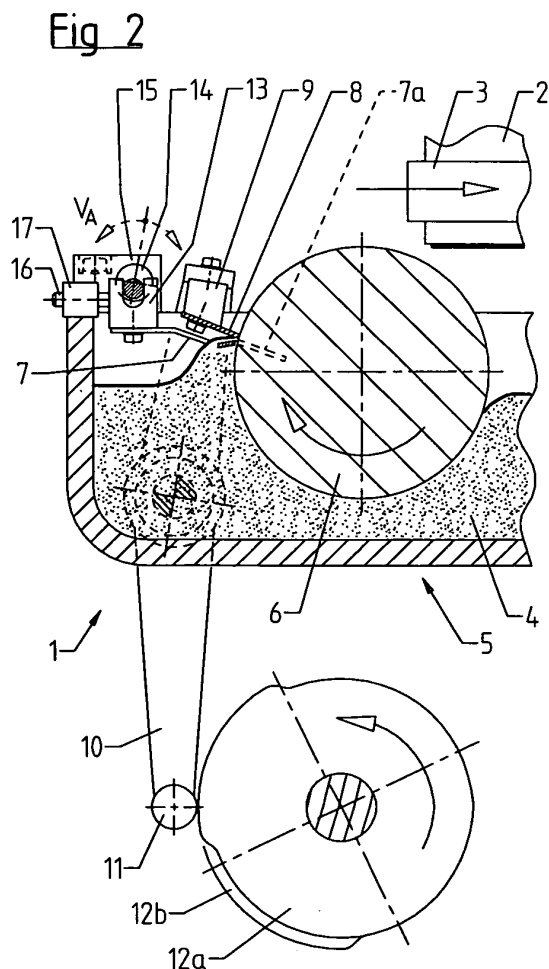



EINSCHLÄGIGE DOKUMENTE			
Kategorie	Kennzeichnung des Dokuments mit Angabe, soweit erforderlich, der maßgeblichen Teile	Betrifft Anspruch	KLASSIFIKATION DER ANMELDUNG (IPC)
Y	DE 36 25 457 A (VEB KOMBINAT POLYGRAPH "WERNER LAMBERZ") 26. März 1987 (1987-03-26) * das ganze Dokument *	1-10	INV. B42C9/00
Y	DE 93 04 504 U (NORDSON CORP.) 3. Juni 1993 (1993-06-03) * Seite 1 - Seite 4 * * Seite 11, Absatz 2 - Seite 12, Absatz 3 * * Seite 17 - Seite 18; Abbildungen 3-6 *	1-10	
Y	DE 38 15 159 A (RIDO RICHARD DOHSE & SOHN) 21. September 1989 (1989-09-21) siehe Zusammenfassung * Spalte 4, Zeile 20 - Spalte 5, Zeile 30; Abbildungen 1-6 *	8,9	
A	DE 26 35 108 A (COMSTOCK & WESCOTT, INC.) 24. Februar 1977 (1977-02-24) * das ganze Dokument *	1-10	
A	EP 0 021 070 A (PLANATOL WILLY HESSELMANN CHEMISCHE UND MASCHINENFABRIK FÜR KLEBET.) 7. Januar 1981 (1981-01-07) * das ganze Dokument *	1-10	
A	DE 102 42 260 A (KOLBUS GMBH & CO. KG) 25. März 2004 (2004-03-25) * das ganze Dokument *	1-10	
A,D	DE 197 14 598 A (KOLBUS GMBH & CO. KG) 15. Oktober 1998 (1998-10-15) * das ganze Dokument *	1-10	RECHERCHIERTE SACHGEBIETE (IPC) B42C
Der vorliegende Recherchenbericht wurde für alle Patentansprüche erstellt			
Recherchenort München		Abschlußdatum der Recherche 13. Dezember 2006	Prüfer Greiner, Ernst
KATEGORIE DER GENANNTEN DOKUMENTE			
X : von besonderer Bedeutung allein betrachtet Y : von besonderer Bedeutung in Verbindung mit einer anderen Veröffentlichung derselben Kategorie A : technologischer Hintergrund O : nichtschriftliche Offenbarung P : Zwischenliteratur		T : der Erfindung zugrunde liegende Theorien oder Grundsätze E : älteres Patentdokument, das jedoch erst am oder nach dem Anmeldedatum veröffentlicht worden ist D : in der Anmeldung angeführtes Dokument L : aus anderen Gründen angeführtes Dokument & : Mitglied der gleichen Patentfamilie, übereinstimmendes Dokument	

**ANHANG ZUM EUROPÄISCHEN RECHERCHENBERICHT  
 ÜBER DIE EUROPÄISCHE PATENTANMELDUNG NR.**

EP 06 00 0895

In diesem Anhang sind die Mitglieder der Patentfamilien der im obengenannten europäischen Recherchenbericht angeführten Patentdokumente angegeben.  
 Die Angaben über die Familienmitglieder entsprechen dem Stand der Datei des Europäischen Patentamts am  
 Diese Angaben dienen nur zur Unterrichtung und erfolgen ohne Gewähr.

13-12-2006

Im Recherchenbericht angeführtes Patentdokument		Datum der Veröffentlichung	Mitglied(er) der Patentfamilie		Datum der Veröffentlichung
DE 3625457	A	26-03-1987	CH	672443 A5	30-11-1989
			DD	240525 A1	05-11-1986
-----					
DE 9304504	U	03-06-1993	AU	6492994 A	24-10-1994
			CA	2157122 A1	13-10-1994
			EP	0696235 A1	14-02-1996
			JP	8508445 T	10-09-1996
			WO	9422593 A1	13-10-1994
-----					
DE 3815159	A	21-09-1989	KEINE		
-----					
DE 2635108	A	24-02-1977	US	4014287 A	29-03-1977
-----					
EP 0021070	A	07-01-1981	DE	2922978 A1	18-12-1980
			JP	1211713 C	12-06-1984
			JP	55165168 A	23-12-1980
			JP	58035747 B	04-08-1983
			US	4310576 A	12-01-1982
-----					
DE 10242260	A	25-03-2004	JP	2004098694 A	02-04-2004
			US	2004129206 A1	08-07-2004
-----					
DE 19714598	A	15-10-1998	CH	692494 A5	15-07-2002
			IT	MI980562 A1	09-10-1998
-----					

EPO FORM P0461

Für nähere Einzelheiten zu diesem Anhang : siehe Amtsblatt des Europäischen Patentamts, Nr.12/82