



(12) 实用新型专利

(10) 授权公告号 CN 223029511 U

(45) 授权公告日 2025. 06. 27

(21) 申请号 202422125713.2

(22) 申请日 2024.08.30

(73) 专利权人 浙江勇峰智能科技有限公司

地址 312500 浙江省绍兴市新昌县五峰路
15号

(72) 发明人 朱豪亮 李正军 张桂明 赵军军
俞斌斌

(74) 专利代理机构 绍兴普华联合专利代理事务
所(普通合伙) 33274

专利代理师 冯如杰

(51) Int. Cl.

B25B 11/00 (2006.01)

权利要求书1页 说明书3页 附图3页

(54) 实用新型名称

一种联动式可调夹持装置

(57) 摘要

本实用新型公开一种联动式可调夹持装置,包括支撑板,所述支撑板安装有可移动的第一夹持件与第二夹持件,所述支撑板安装有可转动的传动板,所述第一夹持件连接有第一调节板,所述第二夹持件连接有第二调节板,所述第一调节板与第二调节板均设置有若干调节孔,所述传动板的两端分别转动连接于第一调节板的调节孔和第二调节板的调节孔。通过传动板的两端与第一调节板、第二调节板上不同的调节孔连接能够便于对于第一夹持件与第二夹持件之间可夹持范围的调节以适应不同尺寸的工件。

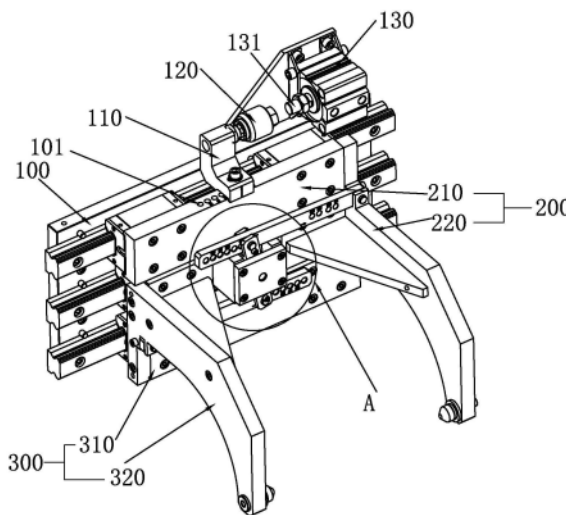

1. 一种联动式可调夹持装置,其特征在于,包括支撑板(100),所述支撑板(100)安装有可移动的第一夹持件(200)与第二夹持件(300),所述支撑板(100)安装有可转动的传动板(600),所述第一夹持件(200)连接有第一调节板(400),所述第二夹持件(300)连接有第二调节板(500),所述第一调节板(400)与第二调节板(500)均设置有若干调节孔(401),所述传动板(600)的两端分别转动连接于第一调节板(400)的调节孔(401)和第二调节板(500)的调节孔(401)。

2. 根据权利要求1所述的一种联动式可调夹持装置,其特征在于,所述支撑板(100)安装有伸缩杆(131)以及驱动所述伸缩杆(131)移动的动力源(130),所述第一夹持件(200)安装有与所述伸缩杆(131)位置对应的抵接件(120),所述伸缩杆(131)伸出与所述抵接件(120)抵触以限制第一夹持件(200)与第二夹持件(300)的移动。

3. 根据权利要求2所述的一种联动式可调夹持装置,其特征在于,所述抵接件(120)连接有支撑件(110),所述第一夹持件(200)设置有多个安装孔(101),所述支撑件(110)通过紧固件(620)安装于安装孔(101)。

4. 根据权利要求1所述的一种联动式可调夹持装置,其特征在于,所述传动板(600)的两端设置有凹槽(601),所述第一调节板(400)与第二调节板(500)分别嵌入两端的凹槽(601)内,所述凹槽(601)的侧壁设置有定位孔(602),所述定位孔(602)与调节孔(401)通过插销(610)连接。

5. 根据权利要求4所述的一种联动式可调夹持装置,其特征在于,所述传动板(600)安装有紧固件(620),所述紧固件(620)的端部与所述插销(610)的端部抵接以限制插销(610)移动。

6. 根据权利要求1所述的一种联动式可调夹持装置,其特征在于,所述第一夹持件(200)包括与所述支撑板(100)滑动连接的第一移动板(210),所述第一移动板(210)连接有第一夹持板(220),所述第二夹持件(300)包括与所述支撑板(100)滑动连接的第二移动板(310),所述第二移动板(310)连接有第二夹持板(320),所述第一夹持板(220)与第二夹持板(320)之间构成夹持空间。

一种联动式可调夹持装置

技术领域

[0001] 本实用新型涉及夹持装置技术领域,更具体地,涉及一种联动式可调夹持装置。

背景技术

[0002] 工件进行加工时会有需要夹持工件的情况,现有的夹持装置尤其夹持的上限与下限,对于不同尺寸的工件其调节的范围有限且调节不便。

实用新型内容

[0003] 本实用新型的目的在于克服上述现有技术的不足,提供一种方便调节的夹持装置。

[0004] 为了实现上述目的,本实用新型采用如下技术方案:

[0005] 本实用新型公开一种联动式可调夹持装置,包括支撑板,所述支撑板安装有可移动的第一夹持件与第二夹持件,所述支撑板安装有可转动的传动板,所述第一夹持件连接有第一调节板,所述第二夹持件连接有第二调节板,所述第一调节板与第二调节板均设置有若干调节孔,所述传动板的两端分别转动连接于第一调节板的调节孔和第二调节板的调节孔。

[0006] 进一步的,所述支撑板安装有伸缩杆以及驱动所述伸缩杆移动的动力源,所述第一夹持件安装有与所述伸缩杆位置对应的抵接件,所述伸缩杆伸出与所述抵接件抵触以限制第一夹持件与第二夹持件的移动。

[0007] 进一步的,所述抵接件连接有支撑件,所述第一夹持件设置有多安装孔,所述支撑件通过紧固件安装于固定孔。

[0008] 进一步的,所述传动板的两端设置有凹槽,所述第一调节板与第二调节板分别嵌入两端的凹槽内,所述凹槽的侧壁设置有定位孔,所述定位孔与调节孔通过插销连接。

[0009] 进一步的,所述传动板安装有紧固件,所述紧固件的端部与所述插销的端部抵接以限制插销移动。

[0010] 进一步的,所述第一夹持件包括与所述支撑板滑动连接的第一移动板,所述第一移动板连接有第一夹持板,所述第二夹持件包括与所述支撑板滑动连接的第二移动板,所述第二移动板连接有第二夹持板,所述第一夹持板与第二夹持板之间构成夹持空间。

[0011] 本实用新型的有益效果是:

[0012] 第一夹持件连接有第一调节板,第二夹持件连接有第二调节板,第一调节板与第二调节板通过传动板连接,通过传动板的两端与第一调节板、第二调节板上不同的调节孔连接能够便于对于第一夹持件与第二夹持件之间可夹持范围的调节以适应不同尺寸的工件。

附图说明

[0013] 图1为本实用新型的结构示意图;

[0014] 图2为图1中A处的放大图;

[0015] 图3为传动板的结构示意图;

[0016] 附图标记:支撑板100、安装孔101、支撑件110、抵接件120、动力源130、伸缩杆131、第一夹持件200、第一移动板210、第一夹持板220、第二夹持件300、第二移动板310、第二夹持板320、第一调节板400、调节孔401、第二调节板500、传动板600、凹槽601、定位孔602、紧固孔603、插销610、紧固件620。

具体实施方式

[0017] 下面将结合本实用新型实施例中的附图,对本实用新型实施例中的技术方案进行清楚、完整地描述,显然,所描述的实施例仅仅是本实用新型一部分实施例,而不是全部的实施例。基于本实用新型中的实施例,本领域普通技术人员在没有做出创造性劳动前提下所获得的所有其他实施例,都属于本实用新型保护的范围。

[0018] 参阅图1至图3,一种联动式可调夹持装置,包括支撑板100,支撑板100安装有可移动的第一夹持件200与第二夹持件300。第一夹持件200包括与支撑板100滑动连接的第一移动板210,第一移动板210连接有第一夹持板220,第二夹持件300包括与支撑板100滑动连接的第二移动板310,第二移动板310连接有第二夹持板320,第一夹持板220与第二夹持板320之间构成夹持空间。

[0019] 支撑板100安装有可转动的传动板600,第一夹持件200连接有第一调节板400,第二夹持件300连接有第二调节板500,第一调节板400与第二调节板500均设置有若干调节孔401,传动板600的两端分别转动连接于第一调节板400的调节孔401和第二调节板500的调节孔401。通过传动板600与第一调节板400以及第二调节板500上不同的调节孔401连接,能够调节第一夹持板220与第二夹持板320之间的距离,从而能够夹持不同尺寸的工件,同时第一夹持件200移动时通过传动板600能够带动第二夹持件300朝向反方向移动以调节第一夹持件200与第二夹持件300之间的距离,从而加紧工件或松开工件。

[0020] 支撑板100安装有伸缩杆131以及驱动伸缩杆131移动的动力源130,具体的,动力源130为气缸,伸缩杆131为气缸的输出杆。第一夹持件200安装有多个安装孔101,安装孔101通过紧固件620连接有支撑件110,从而使支撑件110能够在水平方向移动,同时支撑件110连接有抵接件120,伸缩杆131伸出与抵接件120抵接时限制第一夹持件200与第二夹持件300的移动。同时通过支撑件110的移动能够与传动板600调节联动,从而使伸缩杆131与抵接件120抵接时第一夹持件200与第二夹持件300能够保持在夹持工件的状态。需要取下工件时,伸缩件回缩,第一夹持件200与第二夹持件300之间能够相对移动,使第一夹持件200与第二夹持件300之间的空间扩大,从而使工件能够顺利取下。

[0021] 传动板600的两端设置有凹槽601,第一调节板400与第二调节板500分别嵌入两端的凹槽601内,凹槽601的侧壁设置有定位孔602,定位孔602与调节孔401通过插销610连接。传动板600设置有紧固孔603,紧固孔603内安装有紧固件620,紧固件620的端部与插销610的端部抵接能够限制插销610移动,从而保证传动板600与调节孔401连接的稳定性。

[0022] 以上所述仅是本实用新型的优选实施方式,本实用新型的保护范围并不局限于上述实施例,凡属于本实用新型思路下的技术方案均属于本实用新型的保护范围。应当指出,对于本技术领域的普通技术人员来说,在不脱离本实用新型原理前提下的若干改进和

润饰,这些改进和润饰也应视为本实用新型的保护范围。



图1



图2

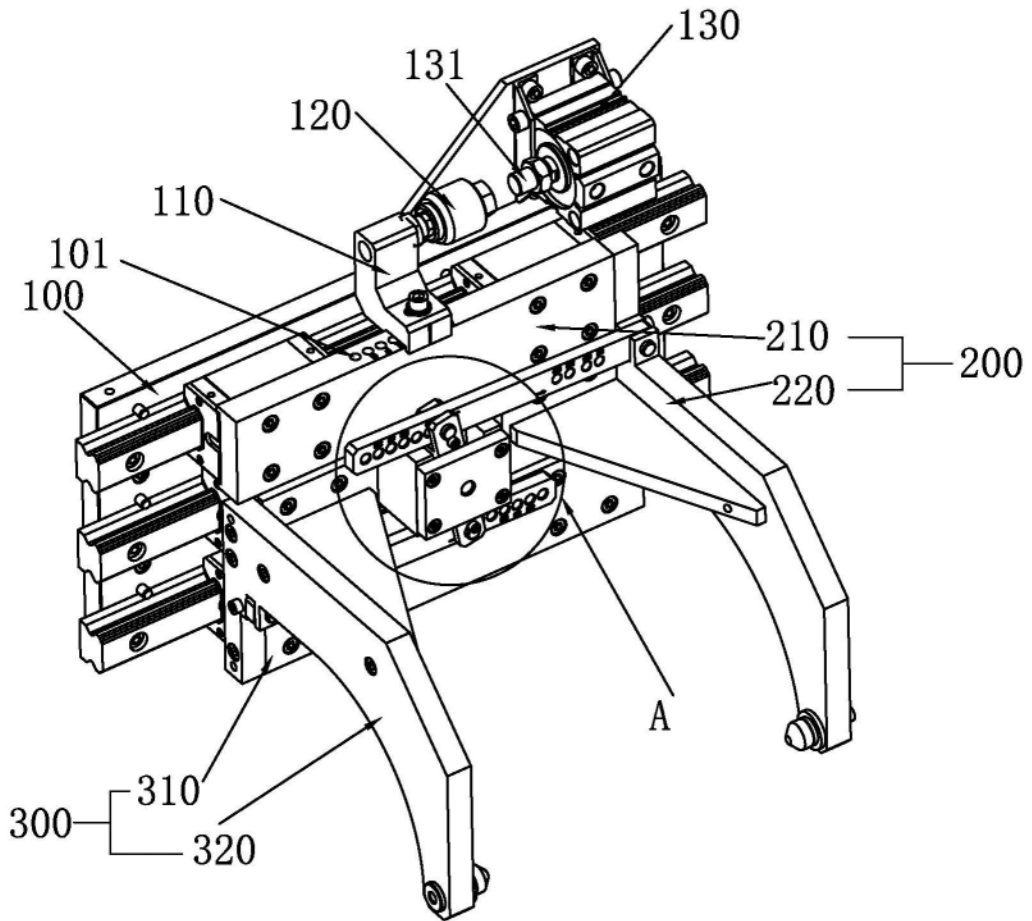
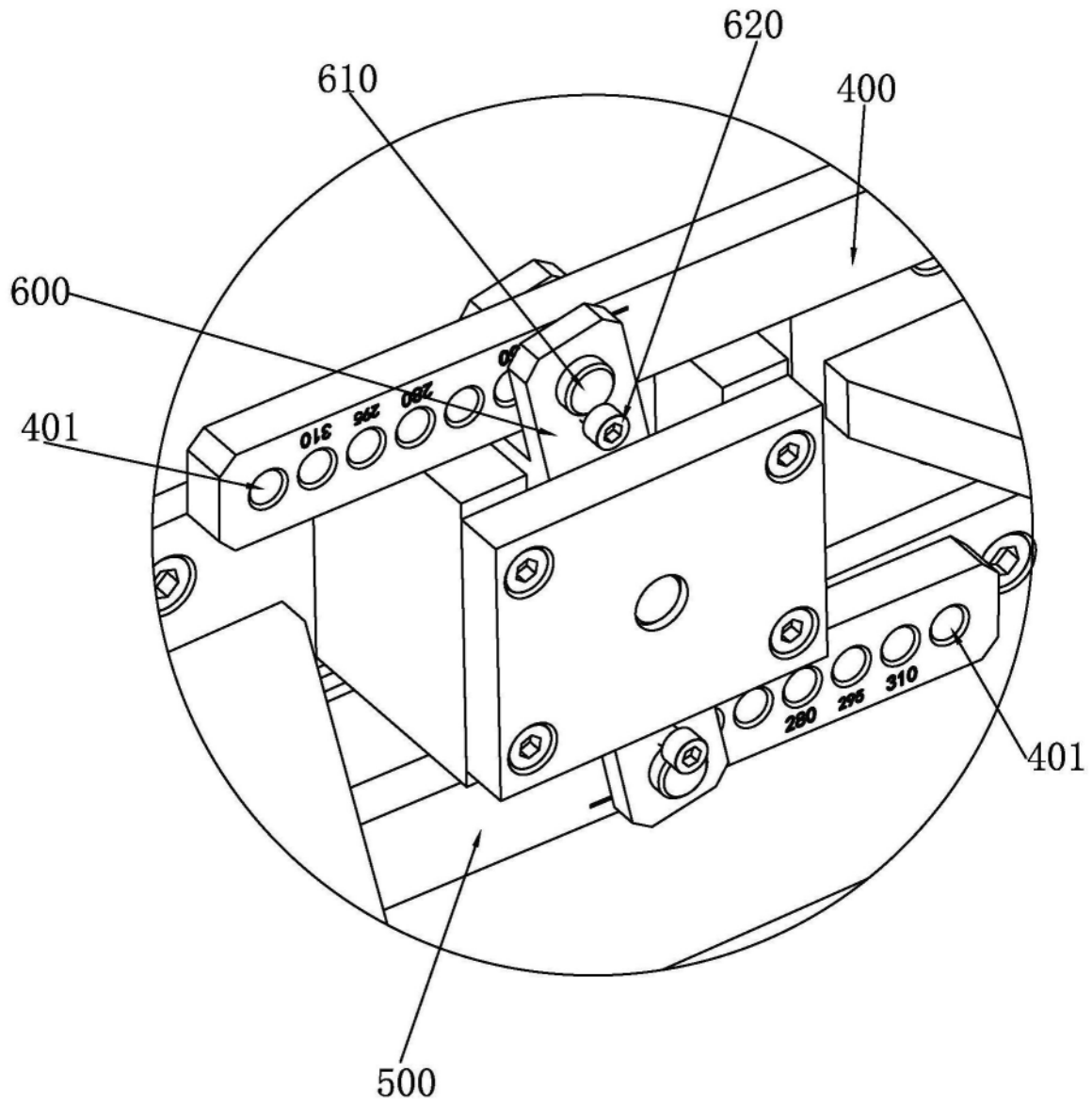
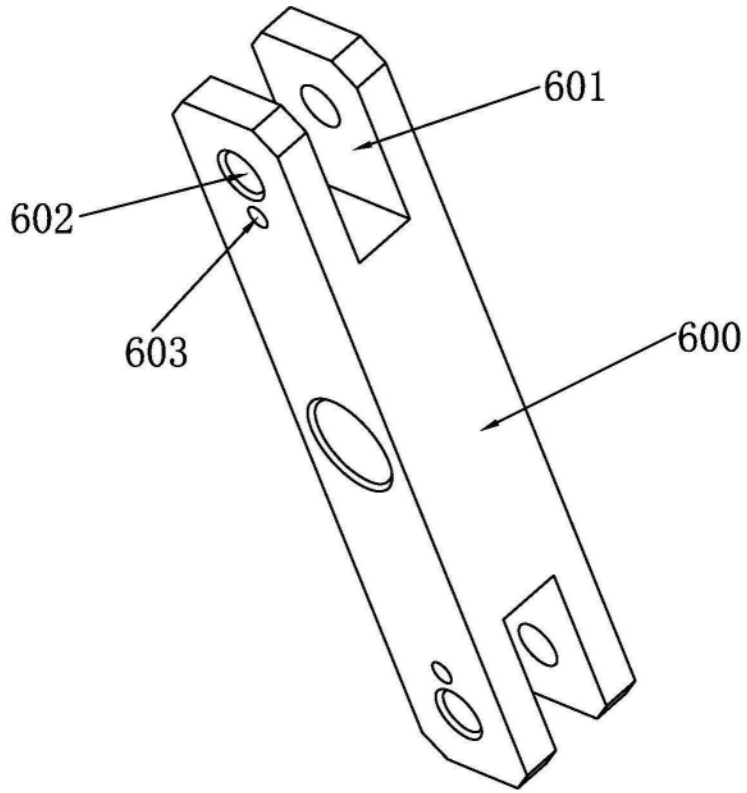

图3