



(11) **EP 1 662 841 A3**

(12) **EUROPÄISCHE PATENTANMELDUNG**

(88) Veröffentlichungstag A3:
07.03.2007 Patentblatt 2007/10

(51) Int Cl.:
H04R 25/00^(2006.01) H04R 29/00^(2006.01)

(43) Veröffentlichungstag A2:
31.05.2006 Patentblatt 2006/22

(21) Anmeldenummer: **05110499.0**

(22) Anmeldetag: **09.11.2005**

(84) Benannte Vertragsstaaten:
AT BE BG CH CY CZ DE DK EE ES FI FR GB GR HU IE IS IT LI LT LU LV MC NL PL PT RO SE SI SK TR
Benannte Erstreckungsstaaten:
AL BA HR MK YU

(72) Erfinder:
• **Husung, Kunibert**
91052 Erlangen (DE)
• **Weidner, Tom**
91056 Erlangen (DE)

(30) Priorität: **24.11.2004 DE 102004056733**

(74) Vertreter: **Berg, Peter et al**
Siemens AG
Postfach 22 16 34
80506 München (DE)

(71) Anmelder: **Siemens Audiologische Technik GmbH**
91058 Erlangen (DE)

(54) **Akustiksystem mit automatischer Umschaltung**

(57) Das automatische Schalten von Akustiksystemen und insbesondere von Hörgeräten in verschiedene Verarbeitungsprogramme soll verbessert werden. Hierzu ist vorgesehen, dass die Signalverarbeitungseinrichtung des Akustiksystems einen Hochfrequenzdetektor (HFD) zur Analyse eines Eingangssignals aufweist, des-

sen Ausgangssignal zur Verarbeitung eines oder mehrerer Eingangssignale durch die Signalverarbeitung nutzbar ist. Speziell kann hierdurch die Anwesenheit eines aktiven Mobiltelefons festgestellt werden, das elektromagnetische Strahlung im Hochfrequenzbereich abgibt. Dadurch kann mit hoher Sicherheit situationsgerecht in einen Telefonmodus geschaltet werden.

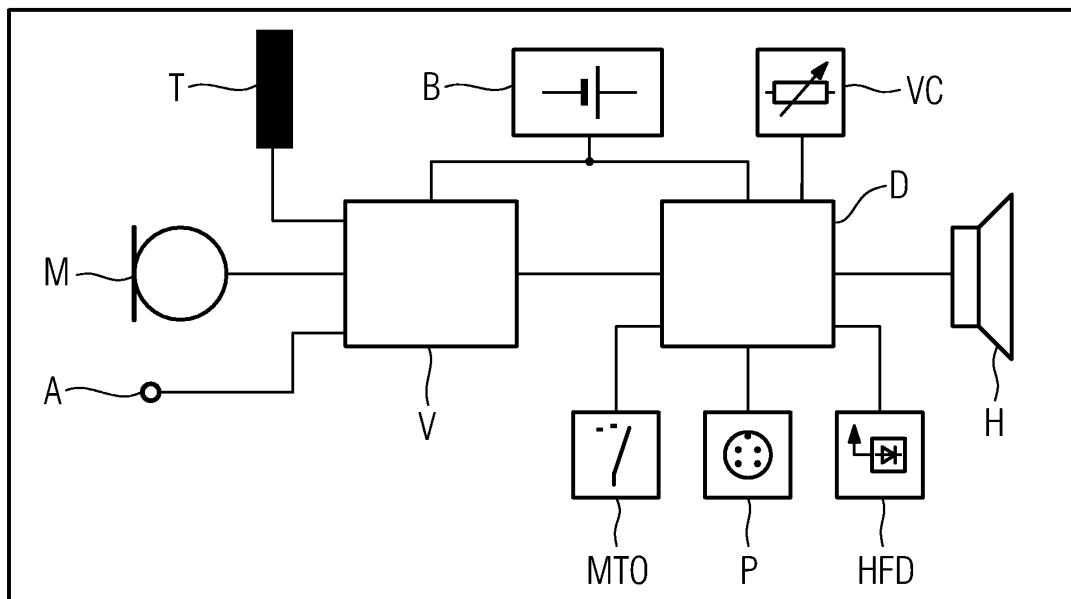

EP 1 662 841 A3



EINSCHLÄGIGE DOKUMENTE			
Kategorie	Kennzeichnung des Dokuments mit Angabe, soweit erforderlich, der maßgeblichen Teile	Betrifft Anspruch	KLASSIFIKATION DER ANMELDUNG (IPC)
X A	EP 1 328 136 A2 (SIEMENS AUDIOLOGISCHE TECHNIK [DE]) 16. Juli 2003 (2003-07-16) * das ganze Dokument *	1-6,9, 11-15 10	INV. H04R25/00 H04R29/00
D,X	US 6 763 116 B2 (BARTHEL ROLAND [DE] ET AL BARTHEL ROLAND [DE] ET AL) 13. Juli 2004 (2004-07-13) * das ganze Dokument *	1-6,9-15	
X	WO 00/10363 A (SIEMENS AUDIOLOGISCHE TECHNIK [DE]; SIGWANZ ULLRICH [DE]) 24. Februar 2000 (2000-02-24) * das ganze Dokument *	1-6,9-15	
A	WO 2004/028203 A2 (STICHTING TECH WETENSCHAPP [NL]; SIPKEMA MARCUS KAREL [NL]; BOONE MARI) 1. April 2004 (2004-04-01) * Zusammenfassung * * Seite 7, Zeile 18 - Zeile 33; Abbildungen 3,5,10 * * Seite 18, Zeile 8 - Seite 20, Zeile 2 *	7,8,16, 17	
			RECHERCHIERTE SACHGEBIETE (IPC)
			H04R
Der vorliegende Recherchenbericht wurde für alle Patentansprüche erstellt			
Recherchenort München		Abschlußdatum der Recherche 25. Januar 2007	Prüfer Gerken, Stephan
KATEGORIE DER GENANNTEN DOKUMENTE X : von besonderer Bedeutung allein betrachtet Y : von besonderer Bedeutung in Verbindung mit einer anderen Veröffentlichung derselben Kategorie A : technologischer Hintergrund O : nichtschriftliche Offenbarung P : Zwischenliteratur		T : der Erfindung zugrunde liegende Theorien oder Grundsätze E : älteres Patentdokument, das jedoch erst am oder nach dem Anmeldedatum veröffentlicht worden ist D : in der Anmeldung angeführtes Dokument L : aus anderen Gründen angeführtes Dokument & : Mitglied der gleichen Patentfamilie, übereinstimmendes Dokument	

EPO FORM 1503 03-82 (P04C03)

**ANHANG ZUM EUROPÄISCHEN RECHERCHENBERICHT
 ÜBER DIE EUROPÄISCHE PATENTANMELDUNG NR.**

EP 05 11 0499

In diesem Anhang sind die Mitglieder der Patentfamilien der im obengenannten europäischen Recherchenbericht angeführten Patentdokumente angegeben.
 Die Angaben über die Familienmitglieder entsprechen dem Stand der Datei des Europäischen Patentamts am
 Diese Angaben dienen nur zur Unterrichtung und erfolgen ohne Gewähr.

25-01-2007

Im Recherchenbericht angeführtes Patentdokument		Datum der Veröffentlichung	Mitglied(er) der Patentfamilie	Datum der Veröffentlichung
EP 1328136	A2	16-07-2003	DE 10201068 A1	31-07-2003
			US 2003133582 A1	17-07-2003

US 6763116	B2	13-07-2004	EP 1298959 A2	02-04-2003
			US 2003076974 A1	24-04-2003

WO 0010363	A	24-02-2000	DK 1104645 T3	02-06-2003
			EP 1104645 A1	06-06-2001
			US 6587568 B1	01-07-2003

WO 2004028203	A2	01-04-2004	AU 2003271228 A1	08-04-2004
			CN 1701634 A	23-11-2005
			EP 1540991 A2	15-06-2005
			NL 1021485 C2	22-03-2004

EPO FORM P0461

Für nähere Einzelheiten zu diesem Anhang : siehe Amtsblatt des Europäischen Patentamts, Nr.12/82