

(19) (KR)  
(12) (A)

(51) 。 Int. Cl. <sup>7</sup>  
H04B 1/38

(11)  
(43)

2002 - 0004791  
2002 01 16

(21) 10 - 2000 - 0060715  
(22) 2000 10 16

(30) 1020000035776 2000 06 27 (KR)

(71) 41 - 7 105 1001  
505 703  
407 1 706

(72) 41 - 7 105 1001  
407 1 706  
505 703

(74)

:

(54) 가

가 , (110) ,  
(120) , (110) (120)  
(26) , (26) 가 가 (28) ,  
(110) (120) (11, 41)가 (10, 40) ,  
(14, 36) (12, 38) , 가 (14, 36) ,  
(16, 34) , (14, 36)  
(18, 32) , (18, 32)가 (22) (

24)가 (20)가 PCS 가 .

4

, , , , , , , , , ,

1 가 ,

2 1 가 ,

3 2 ,

4 5 2 3 가 ,

6 가 .

10, 40: 11, 41:

12, 38: 14, 36:

16, 17, 34, 35: 18, 19, 32, 33:

20: 21:

22: 24:

25, 27: 26:

28: 29:

30: 110:

120: 200:

210: 211, 212:

220:

PCS ) 가 가 , ( ,  
가 가 .  
가 , 가 가 (磁界)  
가 가 (Voice Coil) 가  
가 (音壓)  
(Receiver) , 가  
(Speaker) .  
(Top Plate) , (Magnet, )  
(磁束, Magnetic Flux )  
가 가  
가 , 가  
가 , 가  
가 (Buzzer)  
가 ,  
(1) (2) , (4) , 1  
(3)

가 .



0) 1 (16), 1 (26) (14), 1 (110) (12) 1 (10) 가 1 (18), (120) (110)가 (120)

, (26) 1 (26) (27) (110) (26) (12) (120) (38) (20) 2 (25)

, 4 2 (22) (24)가 (20) (26) (110) 1 (18), (16), 1 (14), 1 (12) 1 (10) 가 1 (120)

(110) (120) 가 , (110) 1 (18) (120) 2 (32)

, (110) 1 (14) 가 (120) 2 (36) (110) 1 (14) (14) (120) 2 (36) (36) (110) 1 (14) 가 (120) 2 (36)

(26) (110) (120) (12, 38) (27) (27)

( )

(120) (110) (20) 가 (20) 가 (110)

가 가 (110) 가 가

4 가 가 (Ferrite) (Polyamide Resin) (20) 가 90% : 10% 가 가

5 가 가 3 (18, 32)가 (Double Pole Piece) (21) (19, 33)가 (19, 33)가 (21) (17, 35)가

, 가 (21) 1 2 (19, 33) 가 .

(21) , (110) (120)

, 가 . , (14, 36) (12, 38) 가 가 가  
(12, 38)

(110) (120) 2  
, (110) (120) 가 (1  
20) 1 가 .

6 (120)가 (110) (200) (210)  
, (110) (210) , (120) (210)  
, (200) (110) ,  
(200) (120) 가  
가 (210) (210) (211, 212)

70 80dB, 가 , 3.6mm (110) 1m  
(120) 10cm 100dB .

가

(LCD)가

가

가

가

가 가

가

가

가

(57)

1.

,  
,  
,

가 가

가 .

2.

1 ,  
 가 1 ,  
 1 ,  
 가 1 ,  
 1 1 ,  
 1 1 ,  
 1 가 1 가 가  
 .

3.

1 ,  
 가 2 ,  
 2 ,  
 가 2 ,  
 2 2 ,  
 2 2 ,  
 2 가 2 가 가  
 .

4.

2 3 , 가 , , , 가 ,  
 가 , 가 , .

5.

4 , 1 , 2 가 .

6.

2 3 , 가 , 가 .

7.

6 , 가 가 ,

8.

6 가 , 가 .

9.

6 , 가 가 .

10.

6 , 가 .

11.

5 10 가 , .

12.

1 , 가 , 가 .

13.

1 , 가 90% : 10%

14.

가 ;

가 1 ,  
 1 ,  
 가 1 ,  
 1 ,  
 1 ;  
 가 2 ,  
 2 ,  
 가 2 ,  
 2 ,  
 2 ,  
 2 ;  
 2 ;  
 가 가 가 가

15.

14 ,

가

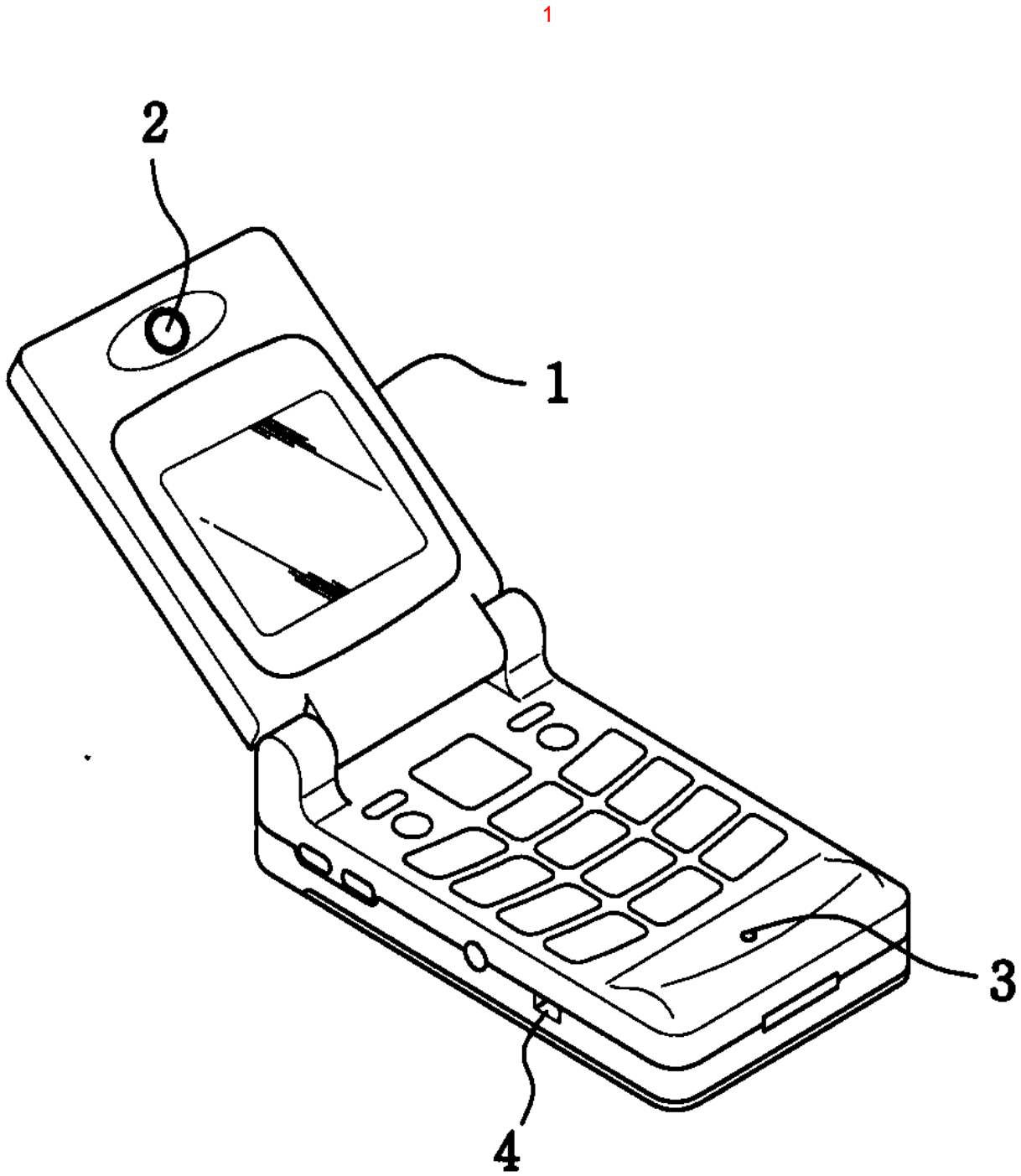

2

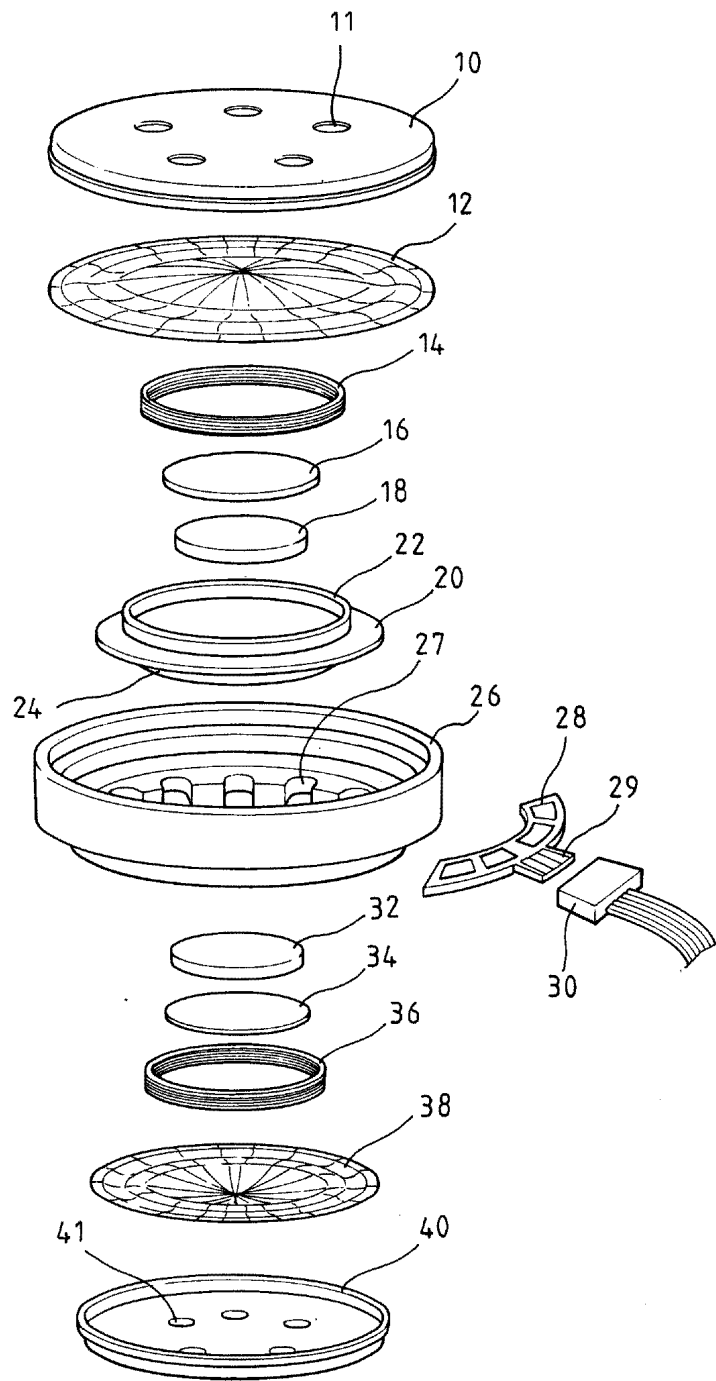

3

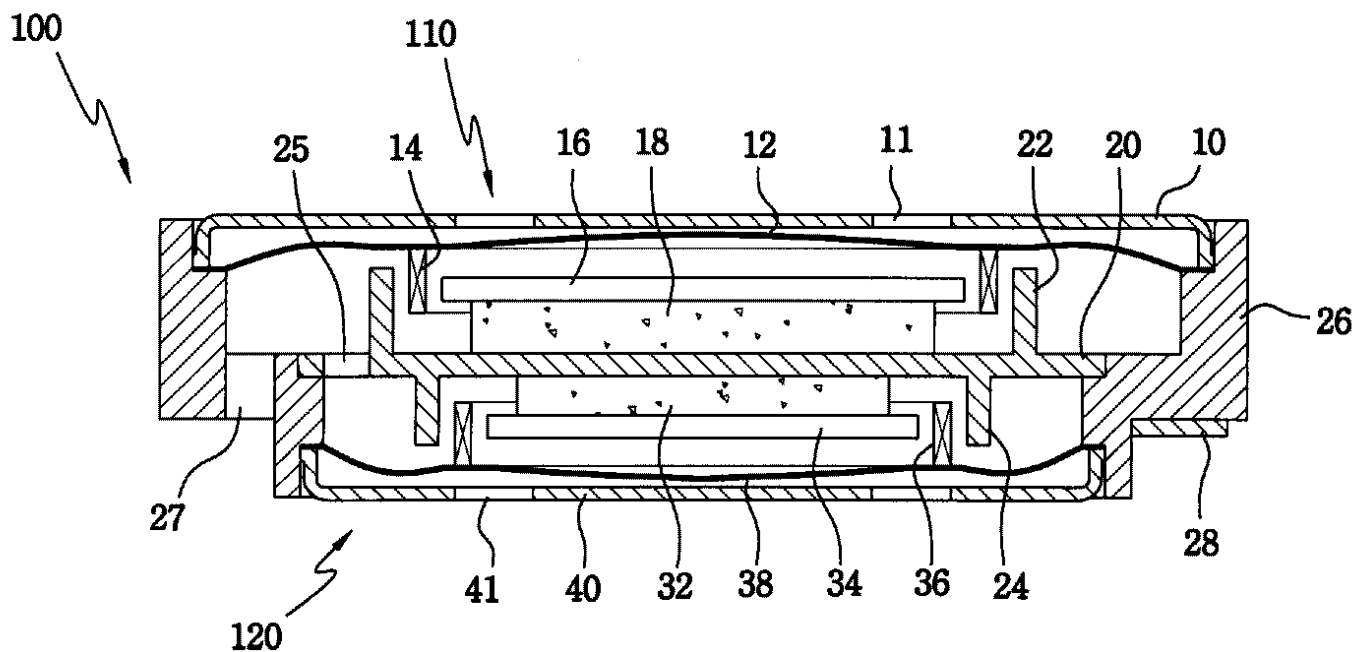

4

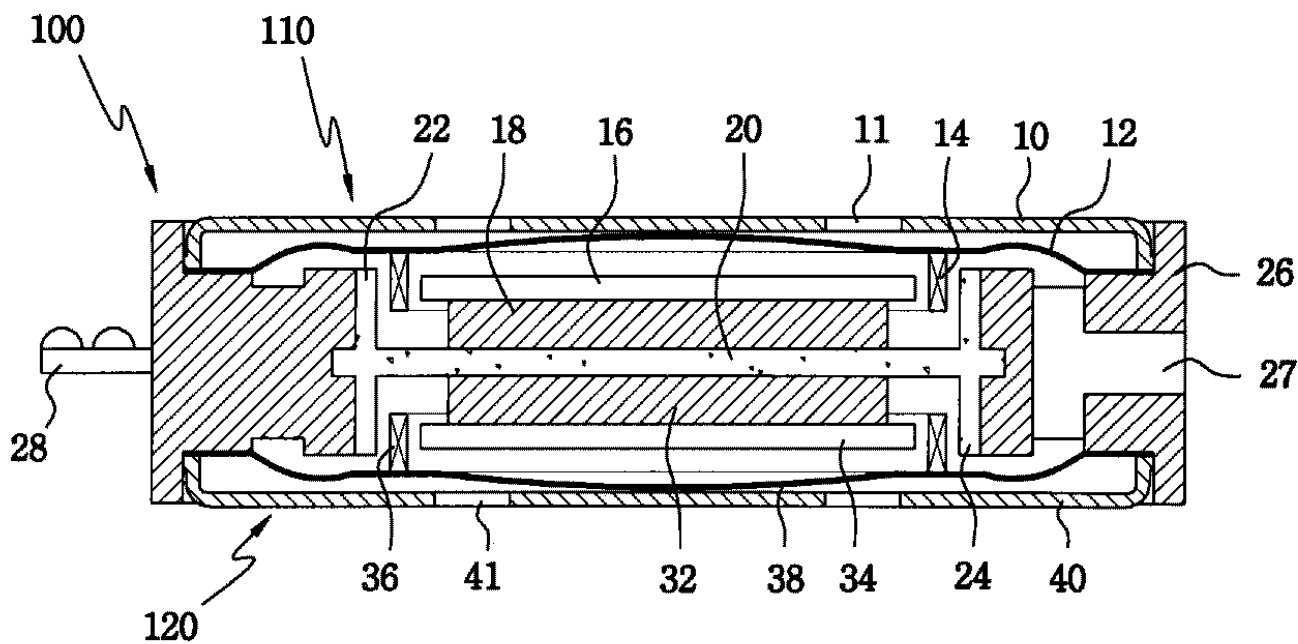

5

100

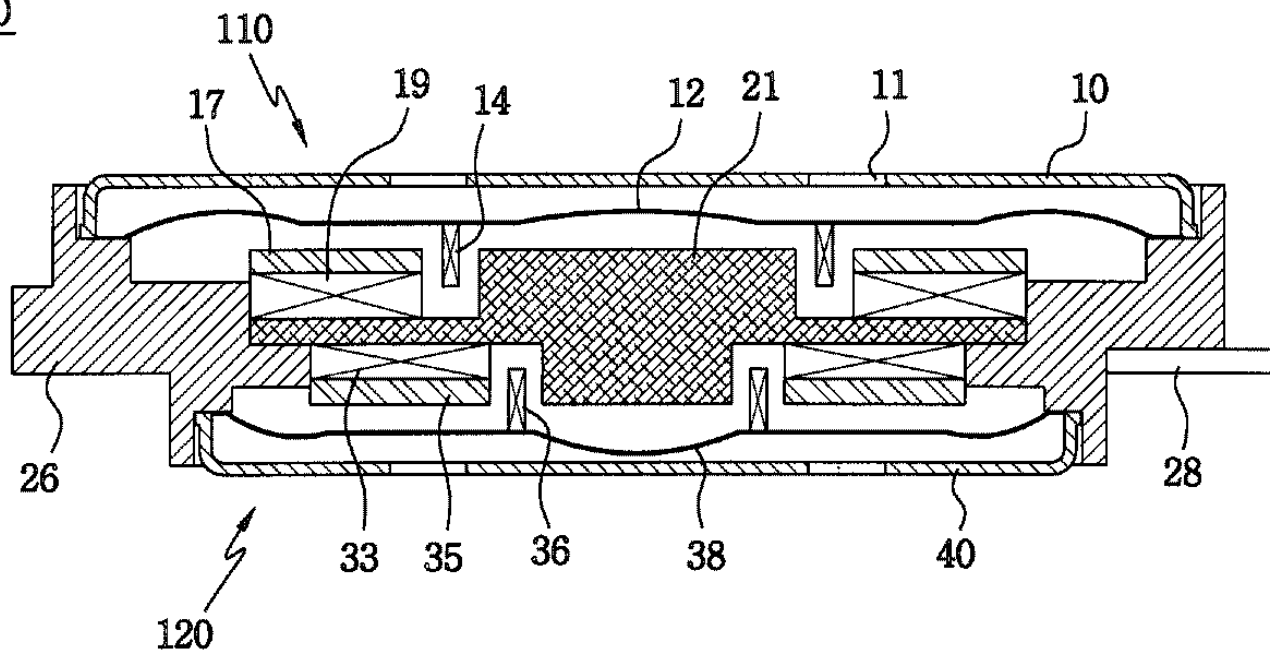

6

