

(19)



Europäisches Patentamt
European Patent Office
Office européen des brevets



(11)

EP 0 848 105 A3

(12)

EUROPÄISCHE PATENTANMELDUNG

(88) Veröffentlichungstag A3:
13.01.1999 Patentblatt 1999/02

(51) Int. Cl.⁶: D21F 2/00

(43) Veröffentlichungstag A2:
17.06.1998 Patentblatt 1998/25

(21) Anmeldenummer: 97119141.6

(22) Anmeldetag: 03.11.1997

(84) Benannte Vertragsstaaten:
AT BE CH DE DK ES FI FR GB GR IE IT LI LU MC
NL PT SE
Benannte Erstreckungsstaaten:
AL LT LV MK RO SI

(72) Erfinder:
Cadek, Walter, Dipl.-Ing.
8051 Graz (AT)

(74) Vertreter: Schweinzer, Friedrich
Stattegger Strasse 18
8045 Graz (AT)

(30) Priorität: 13.11.1996 AT 1985/96

(71) Anmelder:
Andritz-Patentverwaltungs-Gesellschaft m.b.H.
8045 Graz (AT)

(54) Verfahren und Einrichtung zur Messung von Abständen im Bereich des Stoffauflaufes einer Papiermaschine

(57) Die Erfindung betrifft ein Verfahren zur Messung von Abständen im Bereich des Stoffauflaufes einer Papiermaschine. Sie ist vornehmlich dadurch gekennzeichnet, daß magnetische Gleichfelder im Bereich des Stoffauflaufspaltes erzeugt werden, deren Stärke gemessen und daraus der Abstand der einzelnen Lippen bestimmt wird. Die Erfindung betrifft auch eine Meßeinrichtung zur Bestimmung von Abständen

im Bereich des Stoffauflaufes 1 einer Papiermaschine bei der im einen der beiden, den Abstand bestimmenden Elemente 11 ein Magnetfelderzeuger 10 für ein magnetisches Gleichfeld und am zweiten der beiden, den Abstand bestimmenden Elemente 7, 8 ein Magnetfeldmeßgerät 9 vorgesehen ist.

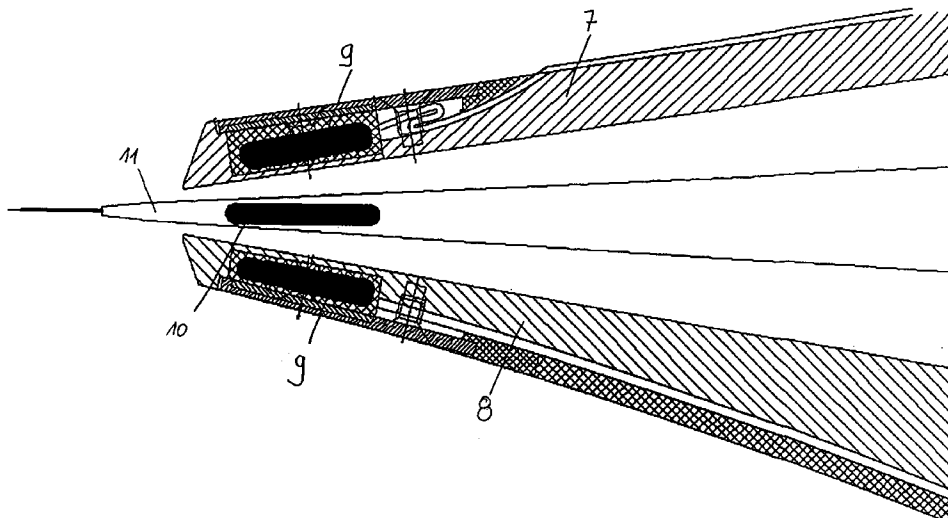

Fig 2

EP 0 848 105 A3



Europäisches
Patentamt

EUROPÄISCHER RECHERCHENBERICHT

Nummer der Anmeldung
EP 97 11 9141

EINSCHLÄGIGE DOKUMENTE			
Kategorie	Kennzeichnung des Dokuments mit Angabe, soweit erforderlich, der maßgeblichen Teile	Betrifft Anspruch	KLASSIFIKATION DER ANMELDUNG (Int.Cl.6)
X	WO 93 25864 A (EXENS DEV OY ;VARPULA TIMO (FI); SEPPAE HEIKKI (FI); SUNDSTROEM OL) 23. Dezember 1993 * das ganze Dokument * ---	1,2	D21F1/02 D21F7/06 G01B7/14
A	GB 2 094 364 A (ESCHER WYSS GMBH) 15. September 1982 * Seite 3, Zeile 16 - Seite 3, Zeile 31 * ---	11,12	
A	US 3 994 773 A (WOLF KARL ET AL) 30. November 1976 * Spalte 5, Zeile 24 - Spalte 5, Zeile 33 * * -----		
Der vorliegende Recherchenbericht wurde für alle Patentansprüche erstellt			RECHERCHIERTER SACHGEBIETE (Int.Cl.6)
			D21F G01B
Recherchenort DEN HAAG		Abschlußdatum der Recherche 26. November 1998	
		Prüfer Guisan, T	
KATEGORIE DER GENANNTEN DOKUMENTE		T : der Erfindung zugrunde liegende Theorien oder Grundsätze E : älteres Patentdokument, das jedoch erst am oder nach dem Anmeldedatum veröffentlicht worden ist D : in der Anmeldung angeführtes Dokument L : aus anderen Gründen angeführtes Dokument & : Mitglied der gleichen Patentfamilie, übereinstimmendes Dokument	
X : von besonderer Bedeutung allein betrachtet Y : von besonderer Bedeutung in Verbindung mit einer anderen Veröffentlichung derselben Kategorie A : technologischer Hintergrund O : mündliche Offenbarung P : Zwischenliteratur			

EPO FORM 1503 03.82 (P04C03)