

(12) МЕЖДУНАРОДНАЯ ЗАЯВКА, ОПУБЛИКОВАННАЯ В
СООТВЕТСТВИИ С ДОГОВОРом О ПАТЕНТНОЙ КООПЕРАЦИИ (РСТ)

ИСПРАВЛЕННЫЙ ВАРИАНТ

(19) Всемирная Организация
Интеллектуальной Собственности
Международное бюро



(43) Дата международной публикации
24 декабря 2020 (24.12.2020)

WIPO | PCT

(10) Номер международной публикации
WO 2020/256589 A8

(51) Международная патентная классификация:

F16L 58/02 (2006.01) B05C 7/08 (2006.01)
F16L 13/02 (2006.01) F16L 101/16 (2006.01)

(72) Изобретатель; и

(71) Заявитель: ЧУЙКО, Александр Георгиевич
(CHUIKO, Aleksandr Georgievich) [RU/RU]; ул. Проф-
союзная, 43-1-208, Москва, 117420, Moscow (RU).

(21) Номер международной заявки: PCT/RU2020/000384

(22) Дата международной подачи:

27 июля 2020 (27.07.2020)

(72) Изобретатель: ЧУЙКО, Анастасия Александровна
(CHUIKO, Anastasia Aleksandrovna); ул. Профсоюз-
ная, 43-1-208, Москва, 117420, Moscow (RU).

(25) Язык подачи:

Русский

(26) Язык публикации:

Русский

(74) Агент: ПИЛИШКИНА, Людмила Станиславовна
(PILISHKINA, Liudmila Stanislavovna); Г-165, а/я 15,
Москва, 121165, Moscow (RU).

(30) Данные о приоритете:

2019119327 20 июня 2019 (20.06.2019) RU

(81) Указанные государства (если не указано иначе, для
каждого вида национальной охраны): AE, AG, AL, AM,

(54) Title: DEVICE FOR ROBOTICALLY INTERNALLY INSULATING A WELDED PIPELINE JOINT

(54) Название изобретения: УСТРОЙСТВО ДЛЯ РОБОТИЗИРОВАННОЙ ВНУТРЕННЕЙ ИЗОЛЯЦИИ СВАРНОГО
СТЫКА ТРУБОПРОВОДА

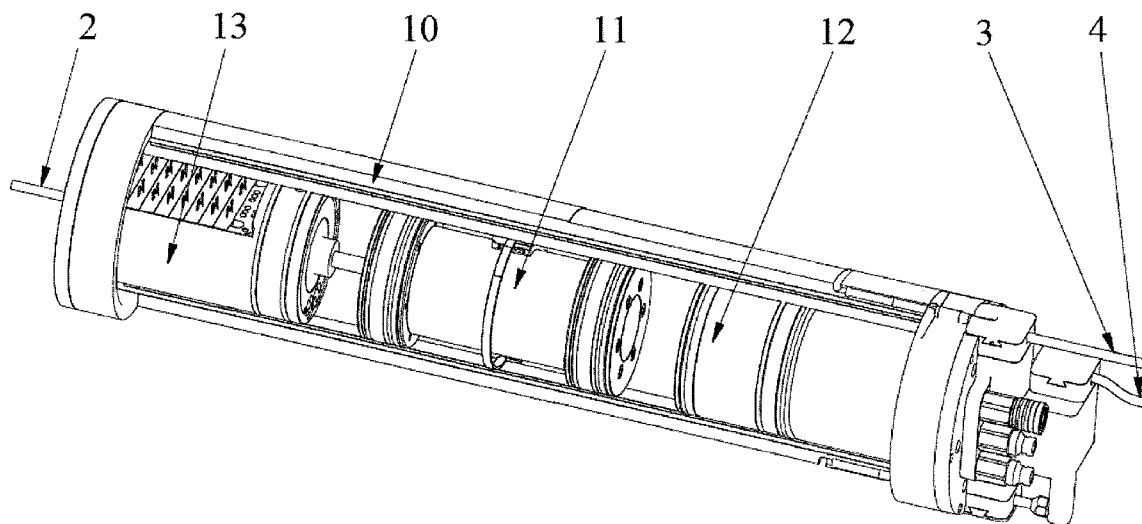

ФИГ. 3

(57) Abstract: The invention relates to pipeline construction and can be used for internally insulating a welded joint between pipes with an internal protective coating. A device for internally insulating a welded pipeline joint comprises a sealing assembly (10) including a cylindrical housing and a cylindrical working member coaxially fastened thereon and configured for radial expansion upon the generation of excess pressure in a cavity thereof. Inside the housing are a sealing compound feed assembly (12), a dosing device for components of the sealing compound, which is formed by a piston assembly (11), and a pneumatic control assembly (13). In the dosing device, working cavities for each component of the sealing compound are connected to the sealing compound feed assembly (12). The elastic working member is configured with a conduit for feeding sealing compound into an annular gap in the region of a welded



WO 2020/256589 A8

AO, AT, AU, AZ, BA, BB, BG, BH, BN, BR, BW, BY, BZ, CA, CH, CL, CN, CO, CR, CU, CZ, DE, DJ, DK, DM, DO, DZ, EC, EE, EG, ES, FI, GB, GD, GE, GH, GM, GT, HN, HR, HU, ID, IL, IN, IR, IS, IT, JO, JP, KE, KG, KH, KN, KP, KR, KW, KZ, LA, LC, LK, LR, LS, LU, LY, MA, MD, ME, MG, MK, MN, MW, MX, MY, MZ, NA, NG, NI, NO, NZ, OM, PA, PE, PG, PH, PL, PT, QA, RO, RS, RU, RW, SA, SC, SD, SE, SG, SK, SL, ST, SV, SY, TH, TJ, TM, TN, TR, TT, TZ, UA, UG, US, UZ, VC, VN, WS, ZA, ZM, ZW.

- (84) **Указанные государства** (если не указано иначе, для каждого вида региональной охраны): ARIPO (BW, GH, GM, KE, LR, LS, MW, MZ, NA, RW, SD, SL, ST, SZ, TZ, UG, ZM, ZW), евразийский (AM, AZ, BY, KG, KZ, RU, TJ, TM), европейский патент (AL, AT, BE, BG, CH, CY, CZ, DE, DK, EE, ES, FI, FR, GB, GR, HR, HU, IE, IS, IT, LT, LU, LV, MC, MK, MT, NL, NO, PL, PT, RO, RS, SE, SI, SK, SM, TR), OAPI (BF, BJ, CF, CG, CI, CM, GA, GN, GQ, GW, KM, ML, MR, NE, SN, TD, TG).

Опубликована:

- с отчётом о международном поиске (статья 21.3)
- с информацией о просьбе восстановления прав на приоритет в отношении одного или более чем одного притязания на приоритет (правила 26bis.3 и 48.2(b) (vii))

- (88) **Дата публикации отчёта о международном поиске:**
18 марта 2021 (18.03.2021)

- (48) **Дата публикации настоящего исправленного варианта:**
24 марта 2022 (24.03.2022)

- (15) **Информация об исправлении:**
См. Уведомление от 24 марта 2022 (24.03.2022)

joint, said conduit being connected to the compound feed assembly (12), and with a conduit for pumping air out of said annular gap. The pneumatic control assembly (13) is designed to be capable of controlling the functioning of the dosing device and of the sealing compound feed assembly (12) and of generating excess air pressure in the cavity of the working member of the sealing assembly (10).

(57) **Реферат:** Изобретение относится к строительству трубопроводов и может использоваться для внутренней изоляции сварного стыка труб с внутренним защитным покрытием. Устройство для внутренней изоляции сварного стыка трубопровода содержит уплотнительный узел (10), включающий цилиндрический корпус и коаксиально закрепленный на нем цилиндрический рабочий орган, выполненный с возможностью радиального расширения при создании в его полости избыточного давления. В корпусе расположены узел (12) подачи компаунда, дозатор компонентов компаунда, образованный поршневым блоком (11), и блок (13) пневмоавтоматики. Рабочие полости дозатора для каждого компонента компаунда соединены с узлом (12) подачи компаунда. Эластичный рабочий орган выполнен с каналом для подачи компаунда в кольцевой зазор в зоне сварного стыка, который соединен с узлом (12) подачи компаунда, и с каналом для откачки газа из указанного кольцевого зазора. Блок (13) пневмоавтоматики выполнен с возможностью управления работой дозатора и узла (12) подачи компаунда и созданием избыточного давления воздуха в полости рабочего органа уплотнительного узла (10).