



(19)中華民國智慧財產局

(12)設計說明書公告本

(11)證書號數：TW D237653 S

(45)公告日：中華民國 114 (2025) 年 04 月 11 日

(21)申請案號：113304594

(22)申請日：中華民國 113 (2024) 年 09 月 06 日

(51)LOC.(13)Cl.：15-05

(30)優先權：2024/03/06

中國大陸

2024301117322

(71)申請人：大陸商北京石頭世紀科技股份有限公司(中國大陸) BEIJING ROBOROCK TECHNOLOGY CO., LTD. (CN)

中國大陸

(72)設計人：鄭金鵬 ZHENG, JINPENG (CN)；孟繁威 MENG, FANWEI (CN)

(74)代理人：張耀暉；呂昆餘；莊志強

(56)參考文獻：

CN 306769412

CN 308129783

審查人員：張玉玫

圖式數：16 共 13 頁

(54)名稱

清潔機器人

代表圖：

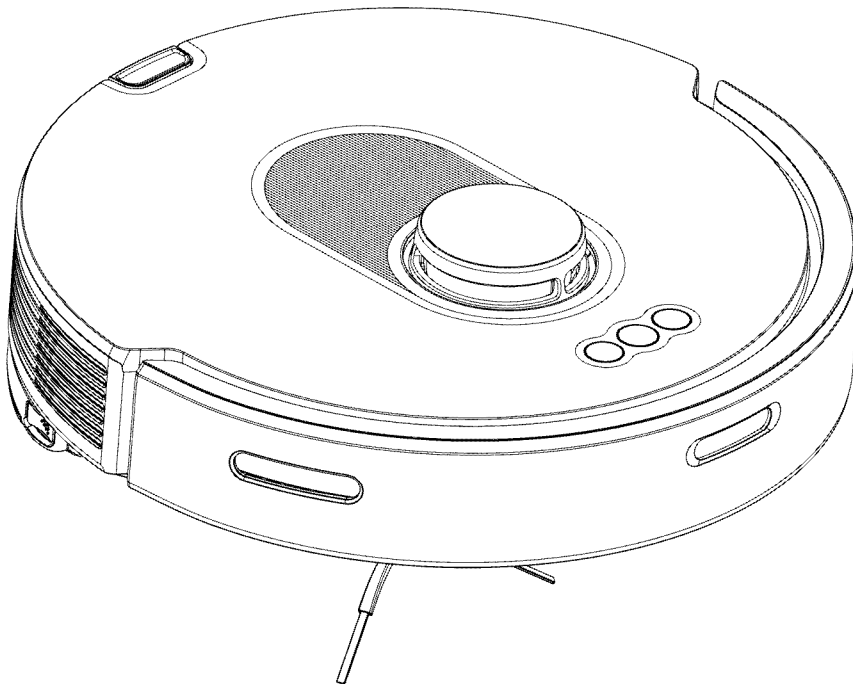

立體圖 1



D237653

【設計說明書】

【中文設計名稱】 清潔機器人

【英文設計名稱】 CLEANING ROBOT

【物品用途】

【0001】 本設計物品係一種用於清潔室內表面衛生之清潔機器人。

【設計說明】

【0002】 本設計之清潔機器人的外觀造型已顯示於各圖式。

【0003】 圖式中的參考圖1至參考圖8係本設計之清潔機器人的參考用實施態樣。

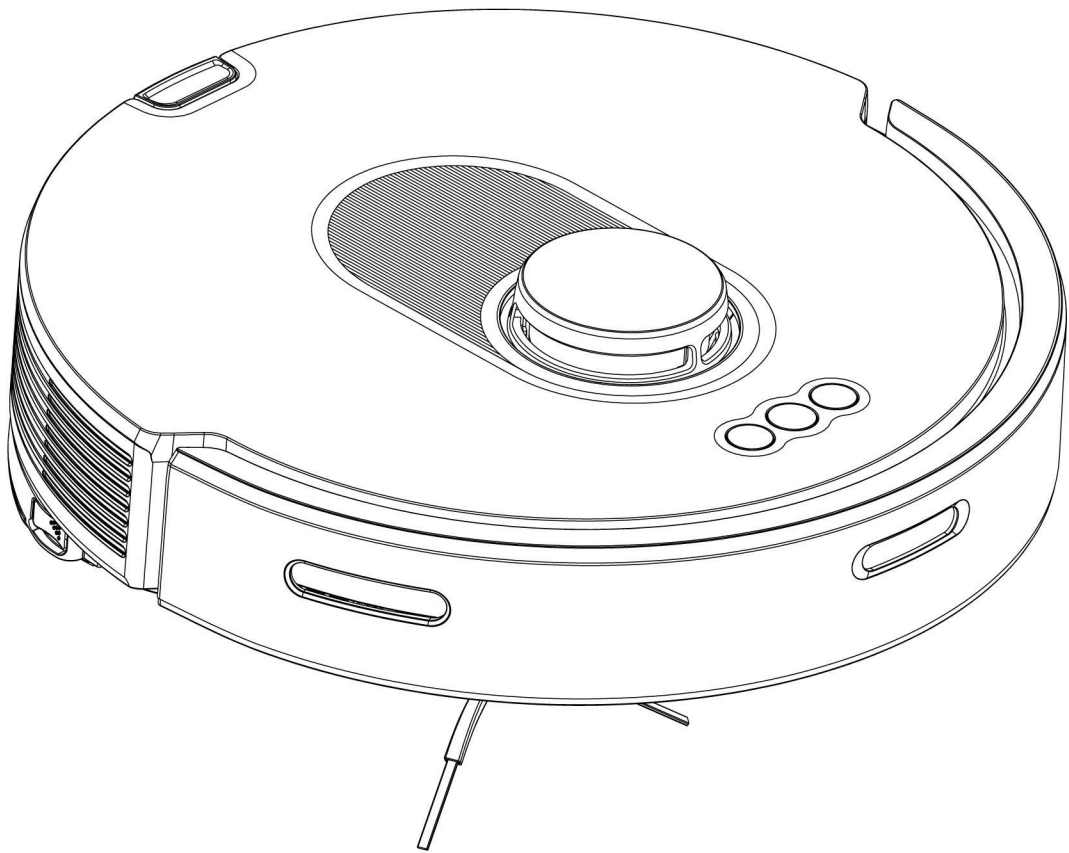

立體圖 1

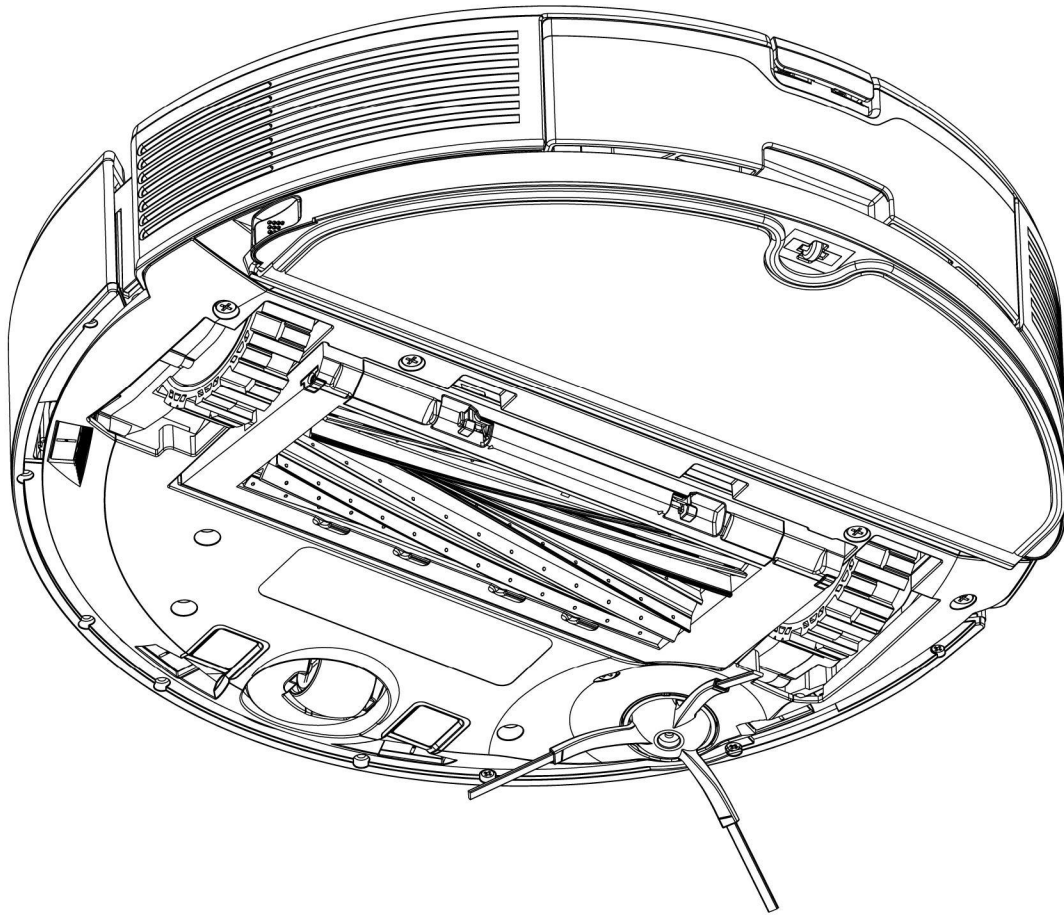

立體圖 2

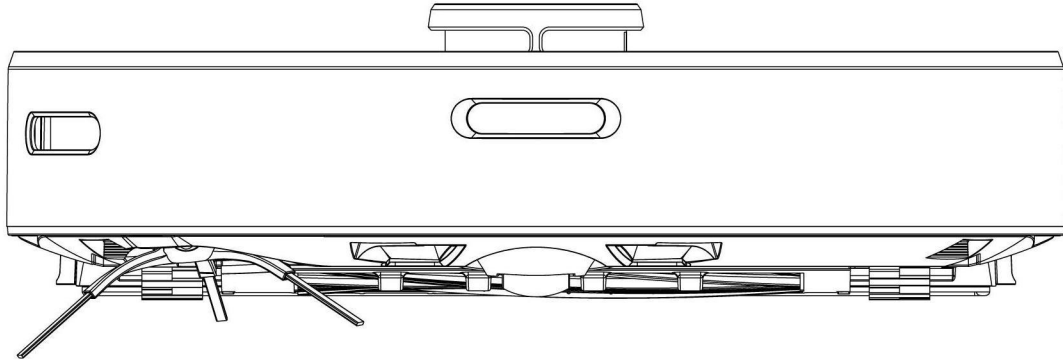

前視圖

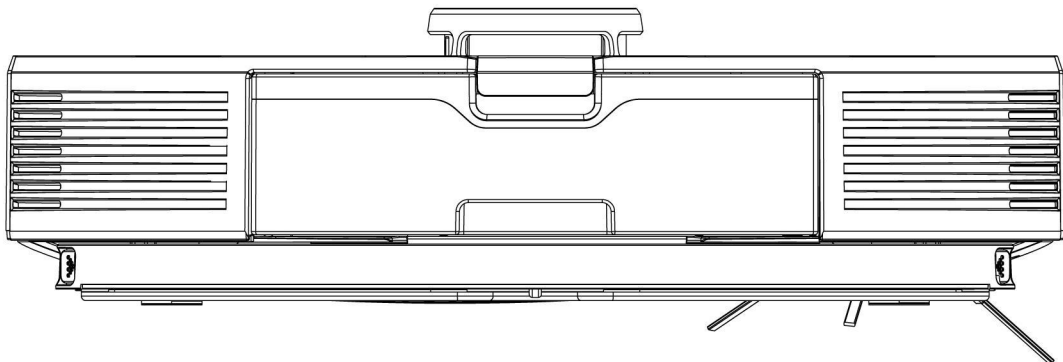

後視圖

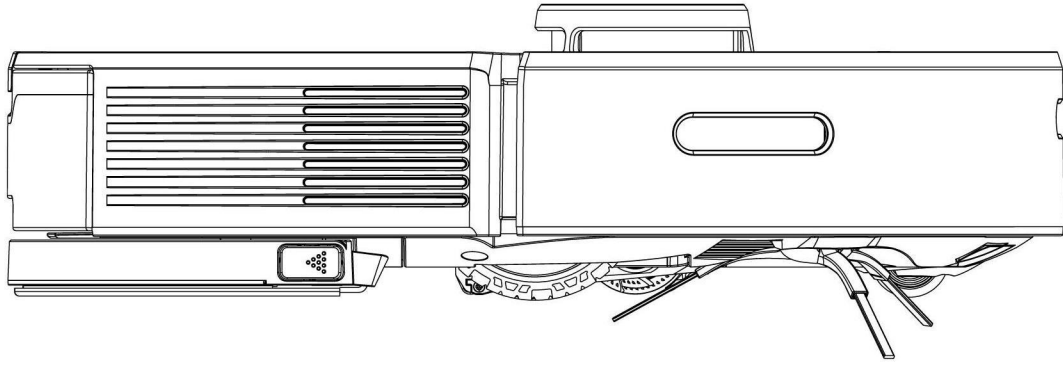

左側視圖

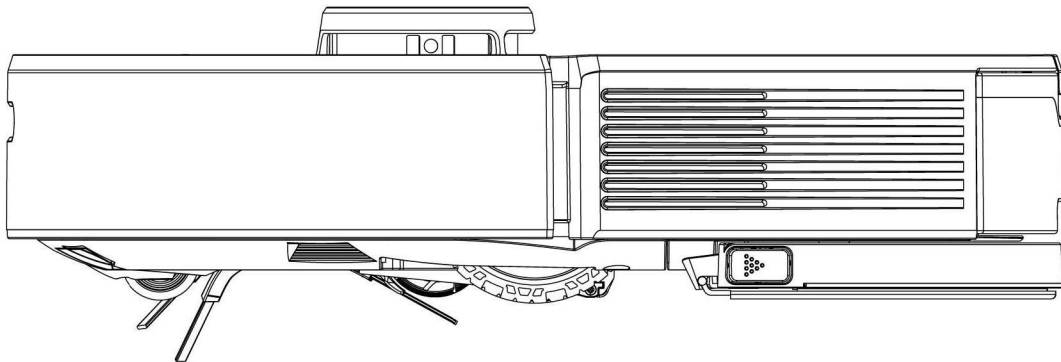

右側視圖

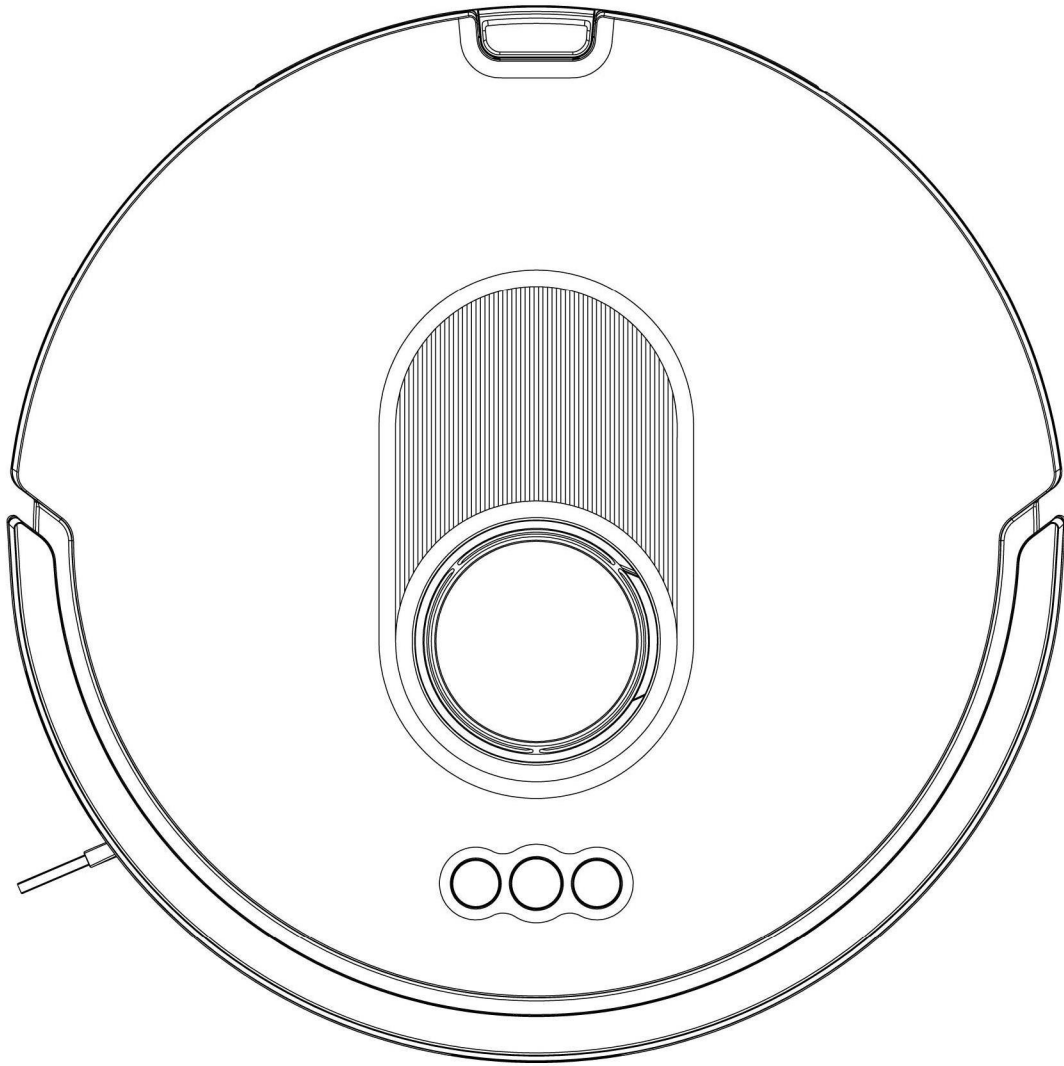

俯視圖

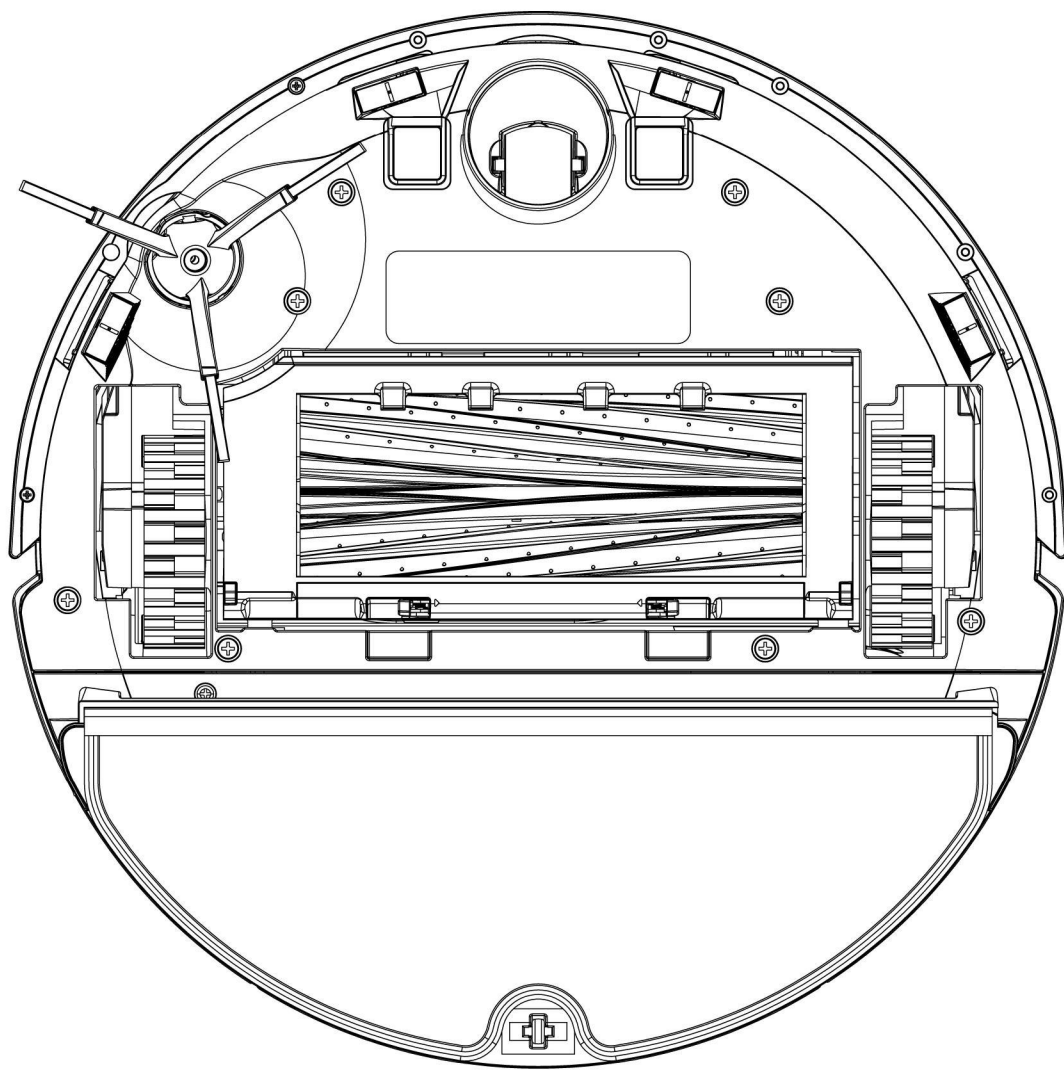

仰視圖



參考圖 1

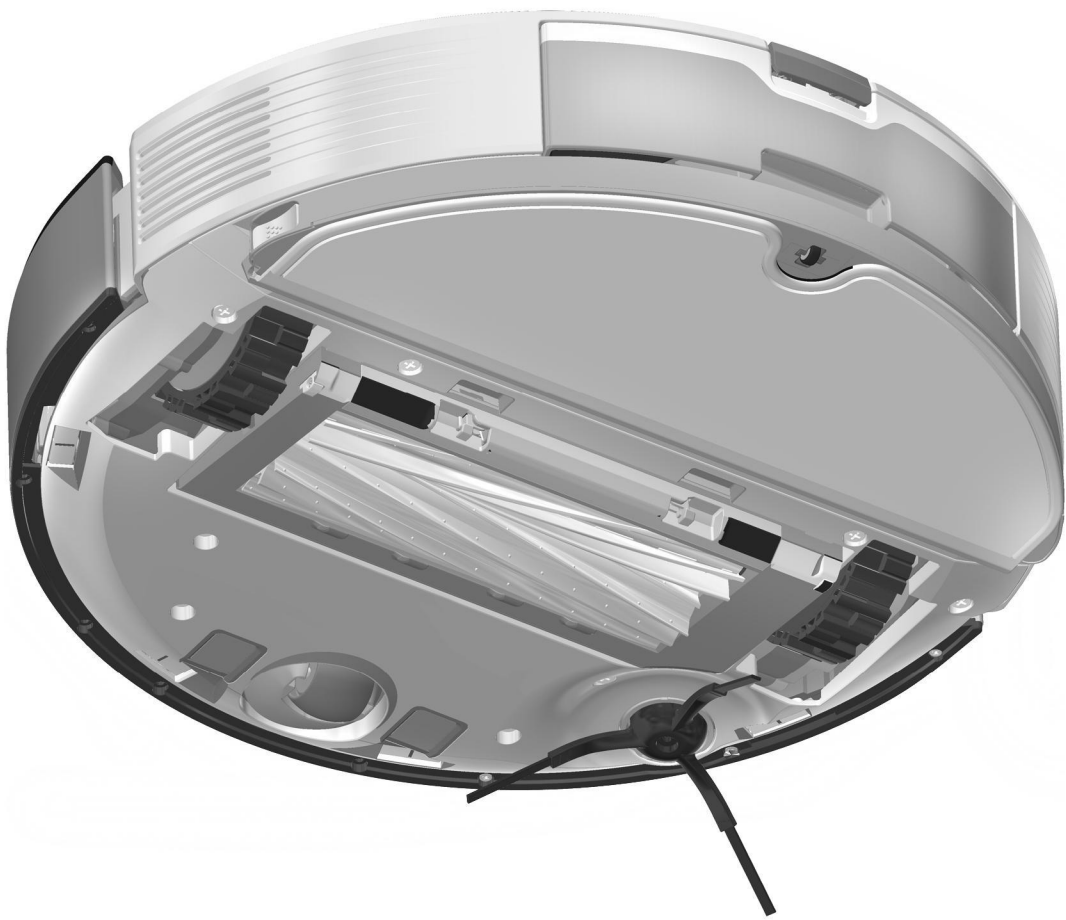

參考圖 2



參考圖 3

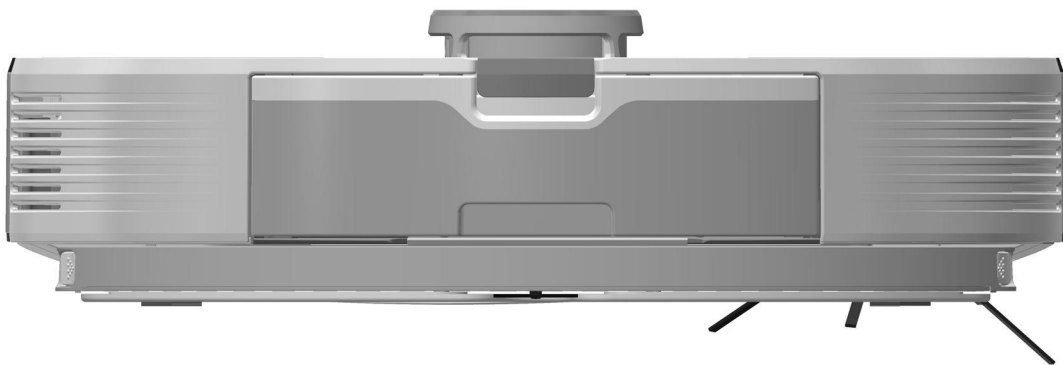

參考圖 4

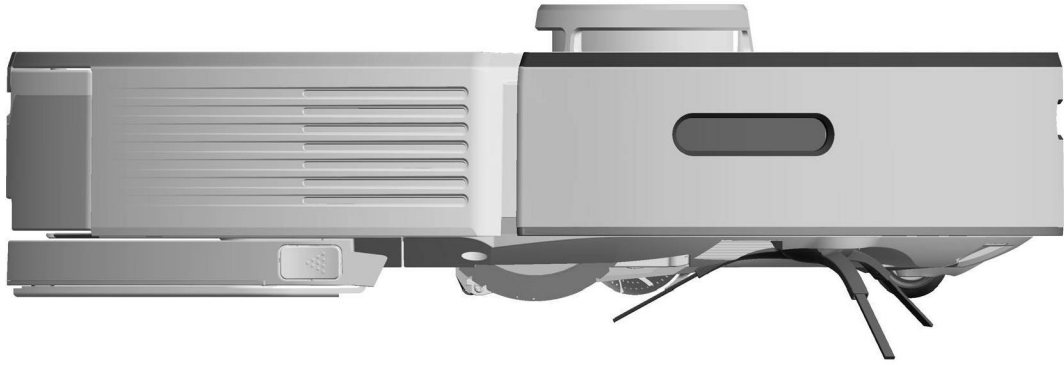

參考圖 5

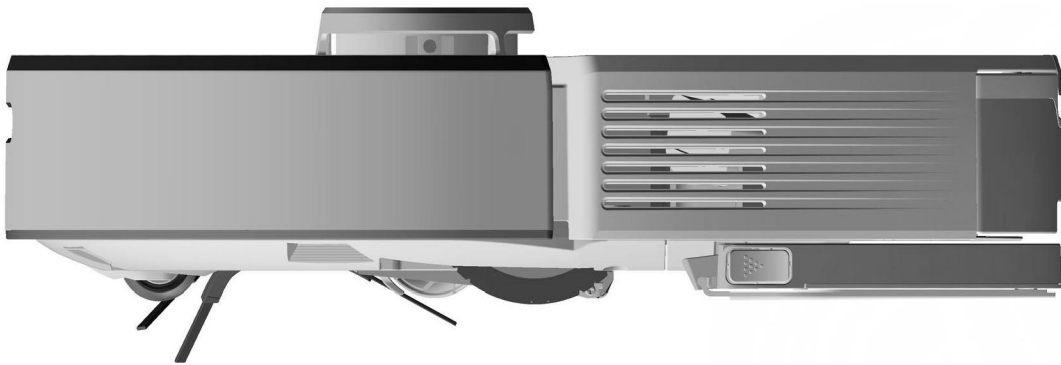

參考圖 6



參考圖 7

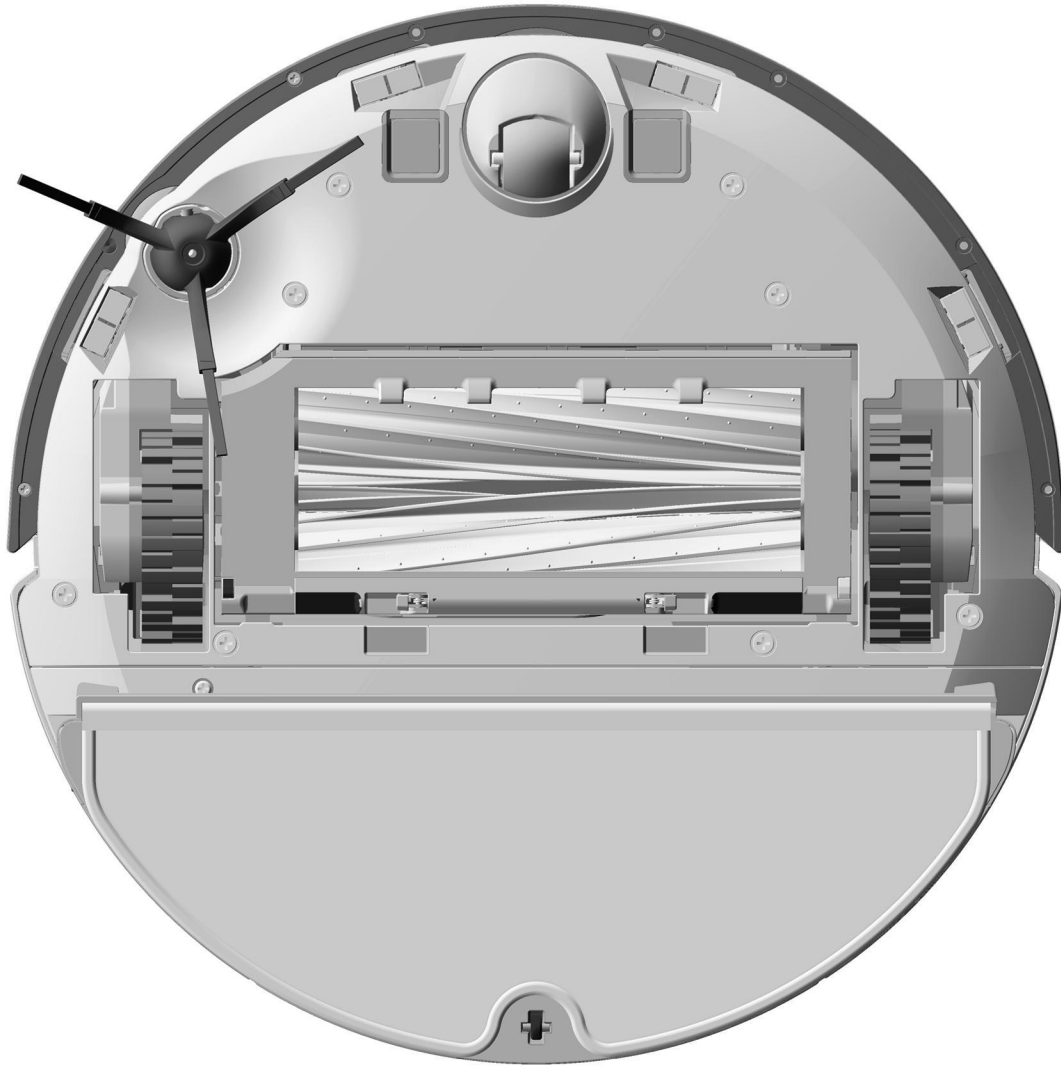

參考圖 8