

(19)



Europäisches Patentamt

European Patent Office

Office européen des brevets



(11)

EP 0 864 267 A3

(12)

EUROPÄISCHE PATENTANMELDUNG

(88) Veröffentlichungstag A3:
10.02.1999 Patentblatt 1999/06

(51) Int. Cl.⁶: **A45C 1/08**

(43) Veröffentlichungstag A2:
16.09.1998 Patentblatt 1998/38

(21) Anmeldenummer: **98102255.1**

(22) Anmeldetag: **10.02.1998**

(84) Benannte Vertragsstaaten:
**AT BE CH DE DK ES FI FR GB GR IE IT LI LU MC
NL PT SE**
Benannte Erstreckungsstaaten:
AL LT LV MK RO SI

(72) Erfinder: **BLIESENER, Dieter**
D-2000 Hamburg 70 (DE)

(30) Priorität: **12.02.1997 DE 29702401 U**

(74) Vertreter:
Liebelt, Rolf, Dipl.-Ing. et al
Patentanwalt,
Ballindamm 15
20095 Hamburg (DE)

(71) Anmelder: **BLIESENER, Dieter**
D-2000 Hamburg 70 (DE)

(54) Geldtasche

(57) Eine Geldtasche besteht aus mehreren hintereinander angeordneten Geldscheintaschen 1, 2 mit einer rechtwinklig zu deren Längsachse liegenden und die Geldscheintaschen 1, 2 in der Länge halbierenden Umschlagfalte 3 und einer vor einer der umschlagbaren Hälften 5 der Geldscheintaschen 1, 2 angeordneten Münztasche 6 sowie einer mit einem ersten Verschlusselement 11 versehenen Verschlussklappe 10 und einem auf der Vorderseite 12 der Münztasche 6 angeordneten zweiten Verschlusselement 1. Die Zugangsschlitze 7, 8, 9 der Taschen 1, 2, 6 sind gleichgerichtet und erstrecken sich rechtwinklig zur Umschlagfalte 3. Die Verschlusselemente 11, 14 sind miteinander lösbar verbindbar. Die Verschlussklappe 10 ist am Außenteil 13 der äußeren Geldscheintasche 1 befestigt und hinter der Münztasche 6 angeordnet, so daß sie 10 bei verbundenen Verschlusselementen 11, 14 die Öffnungsschlitze 7, 8, 9 sämtlicher Taschen 1, 2, 6 übergreifend verschließt.

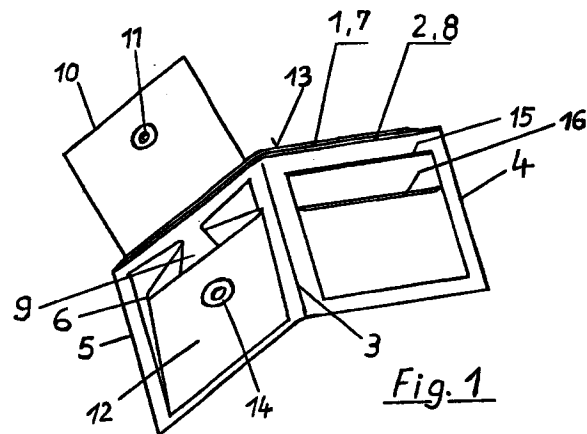

EP 0 864 267 A3



Europäisches
Patentamt

EUROPÄISCHER RECHERCHENBERICHT

Nummer der Anmeldung
EP 98 10 2255

EINSCHLÄGIGE DOKUMENTE				
Kategorie	Kennzeichnung des Dokuments mit Angabe, soweit erforderlich, der maßgeblichen Teile	Betrifft Anspruch	KLASSIFIKATION DER ANMELDUNG (Int.Cl.6)	
X	DE 94 16 444 U (ESQUIRE-LEDERWAREN RUPP & RICKER) 26. Januar 1995 * Abbildung 1 *	1,3	A45C1/08	
Y	---	4		
Y	US 5 244 024 A (OOSTHUIZEN) 14. September 1993 * Spalte 2, Zeile 16 - Zeile 18; Abbildung 1 *	4		
A	US 2 511 533 A (HYMAN) 13. Juni 1950 * das ganze Dokument *	1,3		
A	DE 88 02 029 U (FRIEDRICH GUTHEIL LEDERWARENFABRIK) 28. April 1988 * Abbildungen 1,2 *	1		
A	US 2 390 748 A (SWANSON) 11. Dezember 1945 * Abbildungen 1,2 *	2,3		
A	GB 106 983 A (GANDELL) * Abbildungen 3,4 *	2,3		RECHERCHIERTE SACHGEBIETE (Int.Cl.6)
A	US 2 702 061 A (KUSTERS) 15. Februar 1955 * Abbildungen 1-3 *	2		A45C
A	GB 140 233 A (PUDUMJEE HORMUSJEE PUDUMJEE) * Abbildungen 1,2 *	2		
Der vorliegende Recherchenbericht wurde für alle Patentansprüche erstellt				
Recherchenort DEN HAAG		Abschlußdatum der Recherche 15. Dezember 1998		
		Prüfer Sigwalt, C		
KATEGORIE DER GENANNTEN DOKUMENTE		T : der Erfindung zugrunde liegende Theorien oder Grundsätze E : älteres Patentdokument, das jedoch erst am oder nach dem Anmeldedatum veröffentlicht worden ist D : in der Anmeldung angeführtes Dokument L : aus anderen Gründen angeführtes Dokument & : Mitglied der gleichen Patentfamilie, übereinstimmendes Dokument		
X : von besonderer Bedeutung allein betrachtet Y : von besonderer Bedeutung in Verbindung mit einer anderen Veröffentlichung derselben Kategorie A : technologischer Hintergrund O : mündliche Offenbarung P : Zwischenliteratur				

EPO FORM 1503 03.82 (P04C03)

**ANHANG ZUM EUROPÄISCHEN RECHERCHENBERICHT
 ÜBER DIE EUROPÄISCHE PATENTANMELDUNG NR.**

EP 98 10 2255

In diesem Anhang sind die Mitglieder der Patentfamilien der im obengenannten europäischen Recherchenbericht angeführten Patentdokumente angegeben.

Die Angaben über die Familienmitglieder entsprechen dem Stand der Datei des Europäischen Patentamts am .
 Diese Angaben dienen nur zur Unterrichtung und erfolgen ohne Gewähr.

15-12-1998

Im Recherchenbericht angeführtes Patentdokument	Datum der Veröffentlichung	Mitglied(er) der Patentfamilie	Datum der Veröffentlichung
DE 9416444 U	26-01-1995	KEINE	
US 5244024 A	14-09-1993	KEINE	
US 2511533 A	13-06-1950	KEINE	
DE 8802029 U	28-04-1988	KEINE	
US 2390748 A	11-12-1945	KEINE	
GB 106983 A		KEINE	
US 2702061 A	15-02-1955	KEINE	
GB 140233 A		KEINE	

EPO FORM P0461

Für nähere Einzelheiten zu diesem Anhang : siehe Amtsblatt des Europäischen Patentamts, Nr.12/82