



(12) 实用新型专利

(10) 授权公告号 CN 213025108 U

(45) 授权公告日 2021.04.20

(21) 申请号 202021363944.2

(22) 申请日 2020.07.13

(73) 专利权人 浙江大力神路桥建设有限公司  
地址 311800 浙江省绍兴市诸暨市次坞镇  
大桥村(临杭产业园区)

(72) 发明人 李炯 李丽琴

(74) 专利代理机构 杭州奇炬知识产权代理事务  
所(特殊普通合伙) 33393  
代理人 贺心韬

(51) Int.Cl.  
G09F 7/18 (2006.01)

权利要求书1页 说明书3页 附图2页

(54) 实用新型名称

一种盖梁构件运输警示防护装置

(57) 摘要

本实用新型公开了一种盖梁构件运输警示防护装置,包括立柱和底座,所述立柱的侧表面开设有定位孔,所述立柱的侧表面且位于定位孔的下方固定连接固定柱,所述立柱的内部且位于底部的位置开设有卡接槽,所述底座的上表面固定连接卡接块,所述立柱的内部且位于卡接槽的上方开设有收纳槽,所述收纳槽的内部活动连接有限位块,所述限位块的上表面固定连接滑杆。本实用新型,通过面板上设置铰链,便于将面板折叠,通过立柱内部设置收纳槽,便于将滑杆收纳,立柱通过卡接块、卡接槽与底座卡接,便于将立柱与底座拆卸,结构简单,操作方便,减小了警示牌的占用空间,便于携带。

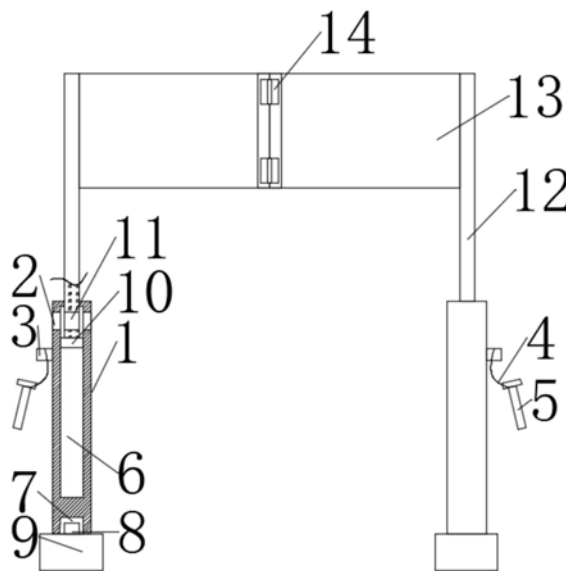

1. 一种盖梁构件运输警示防护装置,包括立柱(1)和底座(9),其特征在于:所述立柱(1)的侧表面开设有定位孔(2),所述立柱(1)的侧表面且位于定位孔(2)的下方固定连接有固定柱(3),所述立柱(1)的内部且位于底部的位置开设有卡接槽(7),所述底座(9)的上表面固定连接有卡接块(8),所述立柱(1)的内部且位于卡接槽(7)的上方开设有收纳槽(6),所述收纳槽(6)的内部活动连接有限位块(10),所述限位块(10)的上表面固定连接有滑杆(12),所述滑杆(12)的内部且靠近底部的位置开设有插孔(11),所述滑杆(12)的侧表面固定连接有面板(13),所述面板(13)的后表面固定连接有铰链(14),所述面板(13)的前表面且位于底部的位置固定连接有放置板(16),所述放置板(16)的上表面开设有放置槽(17),所述面板(13)的前表面且位于放置板(16)的上方开设有滑孔(15),所述面板(13)的内部开设有滑槽(18),所述滑槽(18)的内部固定连接有固定块(19),所述固定块(19)的侧表面固定连接有弹簧(20),所述弹簧(20)远离固定块(19)的一端固定连接有滑块(21),所述滑块(21)的侧表面固定连接有连接杆(22),所述连接杆(22)远离滑块(21)的一端固定连接有夹板(23),所述夹板(23)的侧表面开设有夹槽(24)。

2. 根据权利要求1所述的一种盖梁构件运输警示防护装置,其特征在于:所述固定柱(3)的侧表面固定连接有绳子(4),所述绳子(4)远离固定柱(3)的一端固定连接有定位销(5)。

3. 根据权利要求2所述的一种盖梁构件运输警示防护装置,其特征在于:所述定位销(5)的一端固定连接有凸块,所述立柱(1)通过卡接槽(7)、卡接块(8)与底座(9)卡接。

4. 根据权利要求3所述的一种盖梁构件运输警示防护装置,其特征在于:所述定位销(5)通过依次插入定位孔(2)、插孔(11)将立柱(1)与滑杆(12)固定,所述面板(13)的数量有两个,并且两个所述面板(13)通过铰链(14)活动连接。

5. 根据权利要求1所述的一种盖梁构件运输警示防护装置,其特征在于:所述滑槽(18)的直径是弹簧(20)直径的1.1倍,所述弹簧(20)的直径是滑孔(15)宽度的1.3倍。

6. 根据权利要求1所述的一种盖梁构件运输警示防护装置,其特征在于:所述连接杆(22)在滑孔(15)内滑动,所述夹板(23)与放置板(16)垂直设置。

## 一种盖梁构件运输警示防护装置

### 技术领域

[0001] 本实用新型涉及警示防护技术领域,尤其涉及一种盖梁构件运输警示防护装置。

### 背景技术

[0002] 警示牌又名施工标志牌、施工牌、活动牌,用于道路施工现场、维修市政建设、建筑施工的外围防护提示,可随时放在需要的地方主导交通,以防止意外撞击事件发生,减少损失。

[0003] 但是目前市场上的警示牌放置架体积较大,占用很大的空间,不易携带,而且警示牌放置架上的内容都是固定的,只能用于某一场合,不能重复利用。

### 实用新型内容

[0004] 本实用新型的是为了解决现有技术中存在的缺点,而提出的一种盖梁构件运输警示防护装置。

[0005] 为了实现上述目的,本实用新型采用了如下技术方案:一种盖梁构件运输警示防护装置,包括立柱和底座,所述立柱的侧表面开设有定位孔,所述立柱的侧表面且位于定位孔的下方固定连接固定柱,所述立柱的内部且位于底部的位置开设有卡接槽,所述底座的上表面固定连接卡接块,所述立柱的内部且位于卡接槽的上方开设有收纳槽,所述收纳槽的内部活动连接有限位块,所述限位块的上表面固定连接滑杆,所述滑杆的内部且靠近底部的位置开设有插孔,所述滑杆的侧表面固定连接面板,所述面板的后表面固定连接铰链,所述面板的前表面且位于底部的位置固定连接放置板,所述放置板的上表面开设有放置槽,所述面板的前表面且位于放置板的上方开设有滑孔,所述面板的内部开设有滑槽,所述滑槽的内部固定连接固定块,所述固定块的侧表面固定连接弹簧,所述弹簧远离固定块的一端固定连接滑块,所述滑块的侧表面固定连接连接杆,所述连接杆远离滑块的一端固定连接夹板,所述夹板的侧表面开设有夹槽。

[0006] 作为上述技术方案的进一步描述:

[0007] 所述固定柱的侧表面固定连接绳子,所述绳子远离固定柱的一端固定连接定位销。

[0008] 作为上述技术方案的进一步描述:

[0009] 所述定位销的一端固定连接凸块,所述立柱通过卡接槽、卡接块与底座卡接。

[0010] 作为上述技术方案的进一步描述:

[0011] 所述定位销通过依次插入定位孔、插孔将立柱与滑杆固定,所述面板的数量有两个,并且两个所述面板通过铰链活动连接。

[0012] 作为上述技术方案的进一步描述:

[0013] 所述滑槽的直径是弹簧直径的1.1倍,所述弹簧的直径是滑孔宽度的1.3倍。

[0014] 作为上述技术方案的进一步描述:

[0015] 所述连接杆在滑孔内滑动,所述夹板与放置板垂直设置。

[0016] 本实用新型具有如下有益效果：

[0017] 1、与现有技术相比，该盖梁构件运输警示防护装置，通过面板上设置铰链，便于将面板折叠，通过立柱内部设置收纳槽，便于将滑杆收纳，立柱通过卡接快、卡接槽与底座卡接，便于将立柱与底座拆卸，结构简单，操作方便，减小了警示牌的占用空间，便于携带。

[0018] 2、与现有技术相比，该盖梁构件运输警示防护装置，面板内部开设有滑槽，滑槽内部设置有弹簧和滑块，滑块通过连接杆与夹板固定连接，通过移动夹板来夹住不同尺寸的警示牌标语，结构设计合理，使警示牌放置架可以多次使用，达到重复利用的效果。

## 附图说明

[0019] 图1为本实用新型提出的一种盖梁构件运输警示防护装置的后视图；

[0020] 图2为本实用新型提出的一种盖梁构件运输警示防护装置的正视图；

[0021] 图3为本实用新型提出的一种盖梁构件运输警示防护装置的面板内部结构示意图。

[0022] 图例说明：

[0023] 1、立柱；2、定位孔；3、固定柱；4、绳子；5、定位销；6、收纳槽；7、卡接槽；8、卡接块；9、底座；10、限位块；11、插孔；12、滑杆；13、面板；14、铰链；15、滑孔；16、放置板；17、放置槽；18、滑槽；19、固定块；20、弹簧；21、滑块；22、连接杆；23、夹板；24、夹槽。

## 具体实施方式

[0024] 下面将结合本实用新型实施例中的附图，对本实用新型实施例中的技术方案进行清楚、完整地描述，显然，所描述的实施例仅仅是本实用新型一部分实施例，而不是全部的实施例。基于本实用新型中的实施例，本领域普通技术人员在没有做出创造性劳动前提下所获得的所有其他实施例，都属于本实用新型保护的范围。

[0025] 在本实用新型的描述中，需要说明的是，术语“中心”、“上”、“下”、“左”、“右”、“竖直”、“水平”、“内”、“外”等指示的方位或位置关系为基于附图所示的方位或位置关系，仅是为了便于描述本实用新型和简化描述，而不是指示或暗示所指的装置或元件必须具有特定的方位、以特定的方位构造和操作，因此不能理解为对本实用新型的限制；术语“第一”、“第二”、“第三”仅用于描述目的，而不能理解为指示或暗示相对重要性，此外，除非另有明确的规定和限定，术语“安装”、“相连”、“连接”应做广义理解，例如，可以是固定连接，也可以是可拆卸连接，或一体地连接；可以是机械连接，也可以是电连接；可以是直接相连，也可以通过中间媒介间接相连，可以是两个元件内部的连通。对于本领域的普通技术人员而言，可以具体情况理解上述术语在本实用新型中的具体含义。

[0026] 参照图1-3，本实用新型提供的一种盖梁构件运输警示防护装置：包括立柱1和底座9，立柱1的侧表面开设有定位孔2，通过定位销5依次插入定位孔2、插孔11将立柱1与滑杆12固定，立柱1的侧表面且位于定位孔2的下方固定连接有限位块10，固定柱3的侧表面通过绳子4连接定位销5，防止定位销5丢失，立柱1的内部且位于底部的位置开设有卡接槽7，立柱1通过卡接槽7、卡接块8与底座9卡接，便于拆装，底座9的上表面固定连接有限位块10，立柱1的内部且位于卡接槽7的上方开设有收纳槽6，通过拔出定位销5将滑杆12收到收纳槽6内，收纳槽6的内部活动连接有限位块10，防止滑杆12从收纳槽6内拔出，限位块10的上表面

固定连接有滑杆12,滑杆12的内部且靠近底部的位置开设有插孔11,滑杆12的侧表面固定连接面板13,面板13的后表面固定连接铰链14,通过铰链14便于将面板13折叠,面板13的前表面且位于底部的位置固定连接放置板16,放置板16的上表面开设有放置槽17,通过放置槽17放置警示标语板,面板13的前表面且位于放置板16的上方开设有滑孔15,面板13的内部开设有滑槽18,滑槽18的内部固定连接固定块19,固定块19的侧表面固定连接弹簧20,利用弹簧20的弹性使夹板23夹紧警示标语板,弹簧20远离固定块19的一端固定连接滑块21,滑块21的侧表面固定连接连接杆22,连接杆22远离滑块21的一端固定连接夹板23,夹板23的侧表面开设有夹槽24。

[0027] 固定柱3的侧表面固定连接绳子4,绳子4远离固定柱3的一端固定连接定位销5,定位销5的一端固定连接凸块,立柱1通过卡接槽7、卡接块8与底座9卡接,定位销5通过依次插入定位孔2、插孔11将立柱1与滑杆12固定,面板13的数量有两个,并且两个面板13通过铰链14活动连接,滑槽18的直径是弹簧20直径的1.1倍,便于弹簧20在滑槽18内滑动,弹簧20的直径是滑孔15宽度的1.3倍,防止弹簧20从滑孔15中弹出,连接杆22在滑孔15内滑动,夹板23与放置板16垂直设置。

[0028] 工作原理:立柱1通过卡接槽7、卡接块8与底座9卡接,通过立柱1内部开设有收纳槽6,通过铰链14将面板13折叠,便于警示牌放置架的组装与拆卸,携带方便,通过移动夹板23进行调节放置不同的警示标语板,移动夹板23时,通过滑块21带动弹簧20在滑槽18内移动,当尺寸确定时,利用弹簧20的弹性通过夹板23将警示标语板夹紧。

[0029] 最后应说明的是:以上所述仅为本实用新型的优选实施例而已,并不用于限制本实用新型,尽管参照前述实施例对本实用新型进行了详细的说明,对于本领域的技术人员来说,其依然可以对前述各实施例所记载的技术方案进行修改,或者对其中部分技术特征进行等同替换,凡在本实用新型的精神和原则之内,所作的任何修改、等同替换、改进等,均应包含在本实用新型的保护范围之内。



图1



图2

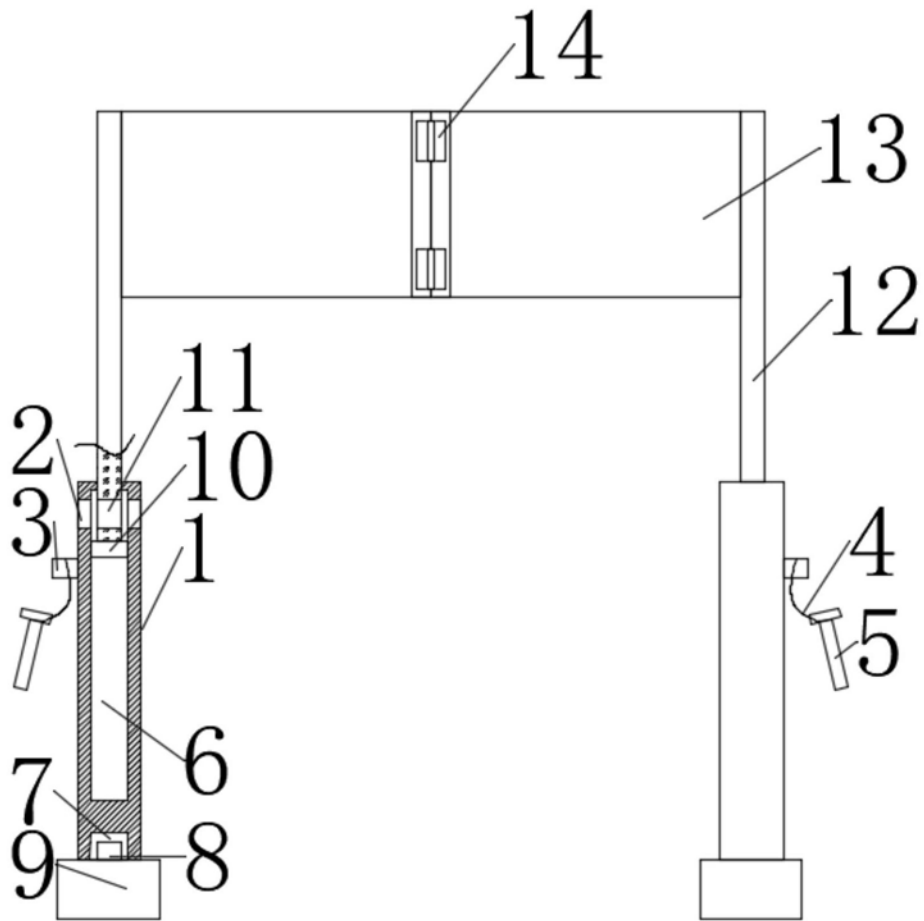
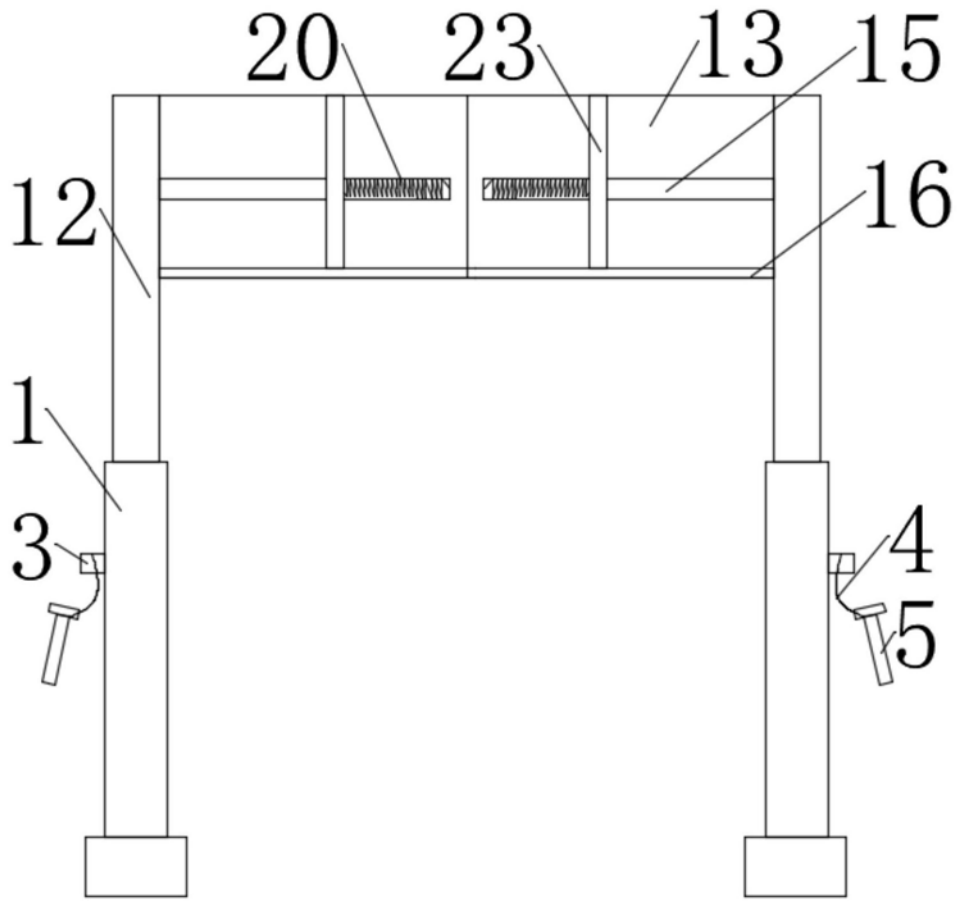
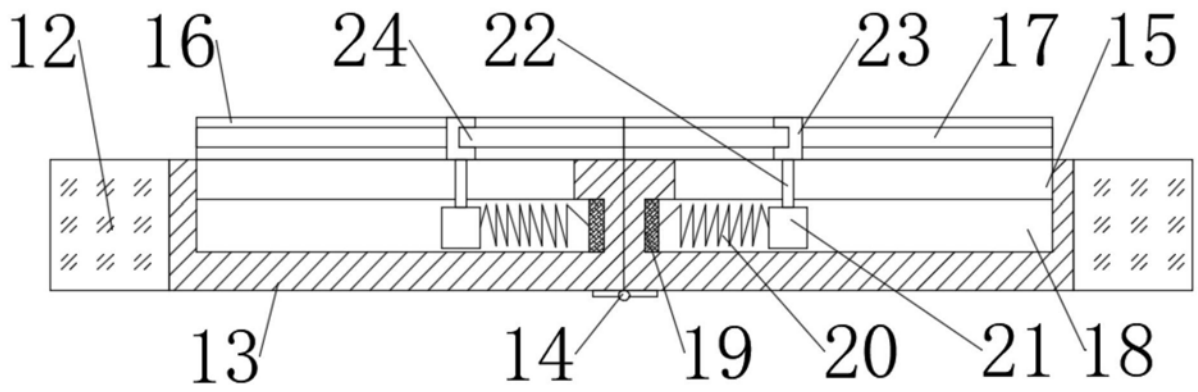

图3