



(12)实用新型专利

(10)授权公告号 CN 208331495 U

(45)授权公告日 2019.01.04

(21)申请号 201820959191.8

(22)申请日 2018.06.21

(73)专利权人 刘焕兴

地址 121409 辽宁省锦州市黑山县绕阳河镇

(72)发明人 刘焕兴

(74)专利代理机构 沈阳利泰专利商标代理有限公司 21209

代理人 吴维敬

(51) Int. Cl.

F16L 19/03(2006.01)

F16L 19/07(2006.01)

F16L 15/04(2006.01)

(ESM)同样的发明创造已同日申请发明专利

权利要求书1页 说明书2页 附图6页

(54)实用新型名称

一种燃气表连接组合装置

(57)摘要

一种燃气表连接组合装置,在三通体的上端和下端管口处内壁上对称设有凸台,在每个凸台上设有第一内螺纹,三通体的右端管口处内壁为锥形并且锥形的右端直径大于左端,在三通体的右端管口处内壁的左端设有第二内螺纹。在三通体的右端管口处外壁上设置第一外螺纹。弯管的两端管口处外壁为锥形,在弯管的两端管口处外壁上分别设有第二外螺纹。在连接帽上设有阶梯形通孔,在阶梯形通孔的左端内壁上设有第三内螺纹。弯管的左端穿过连接帽上的阶梯形通孔插入三通体的右端管口内,三通体的右端管口插入连接帽上的阶梯形通孔的左端孔内。其优点在于:减少接口,不易泄露,提高了燃气管路的安全性,结构简单,操作方便,密封性能好,施工效率高。

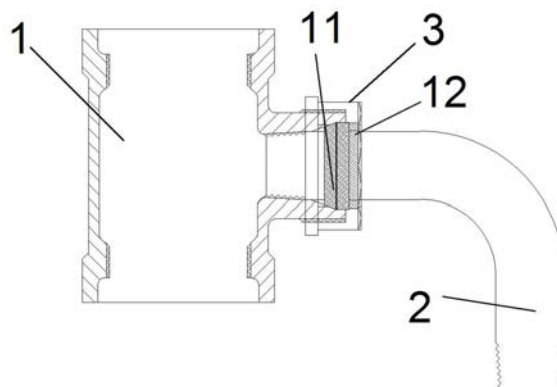

1. 一种燃气表连接组合装置,包括三通体(1)、弯管(2)和连接帽(3),其特征在于:

在三通体(1)的上端和下端管口处内壁上对称设有凸台(4),在每个凸台(4)上设有第一内螺纹(5),三通体(1)的右端管口处内壁为锥形并且锥形的右端直径大于左端,在三通体(1)的右端管口处内壁的左端设有第二内螺纹(6);在三通体(1)的右端管口处外壁上设置第一外螺纹(7);

弯管(2)的两端管口处外壁为锥形,弯管(2)的两端管口处外壁形状和三通体(1)的右端管口处内壁形状相匹配;在弯管(2)的两端管口处外壁上分别设有第二外螺纹(8);

在连接帽(3)上设有阶梯形通孔(9),阶梯形通孔(9)的左端孔的直径大于右端孔的直径,在阶梯形通孔(9)的左端内壁上设有第三内螺纹(10);

弯管(2)的左端穿过连接帽(3)上的阶梯形通孔(9)插入三通体(1)的右端管口内,弯管(2)的左端和三通体(1)的右端管口螺纹连接,三通体(1)的右端管口插入连接帽(3)上的阶梯形通孔(9)的左端孔内并且三通体(1)和连接帽(3)螺纹连接。

2. 根据权利要求1所述的一种燃气表连接组合装置,其特征在于:在弯管(2)上从左至右套设有密封胶圈(11)和平垫(12);平垫(12)位于阶梯形通孔(9)的右端孔内壁和弯管(2)的非螺纹段外壁之间,密封胶圈(11)位于三通体(1)的右端管口的右端内壁和弯管(2)的非螺纹段外壁之间。

一种燃气表连接组合装置

技术领域

[0001] 本实用新型属于管道连接领域,特别涉及一种燃气表连接组合装置。

背景技术

[0002] 燃气化建设和发展,是提高城市人们生活水平和素质的重要措施之一。燃气输送离不开管路系统,而管路的连接又离不开连接件。其中目前使用的燃气表弯管及其连接组件接口多,密封效果较差,安全系数低。

实用新型内容

[0003] 本实用新型目的是提供一种燃气表连接组合装置。解决了目前使用的燃气表弯管及其连接组件接口多,密封效果较差,安全系数低的问题。

[0004] 采用的技术方案是:

[0005] 一种燃气表连接组合装置,包括三通体、弯管和连接帽,其特征在于:

[0006] 在三通体的上端和下端管口处内壁上对称设有凸台,在每个凸台上设有第一内螺纹,三通体的右端管口处内壁为锥形并且锥形的右端直径大于左端,在三通体的右端管口处内壁的左端设有第二内螺纹。在三通体的右端管口处外壁上设置第一外螺纹。

[0007] 弯管的两端管口处外壁为锥形,弯管的两端管口处外壁形状和三通体的右端管口处内壁形状相匹配。在弯管的两端管口处外壁上分别设有第二外螺纹。

[0008] 在连接帽上设有阶梯形通孔,阶梯形通孔的左端孔的直径大于右端孔的直径,在阶梯形通孔的左端内壁上设有第三内螺纹。

[0009] 弯管的左端穿过连接帽上的阶梯形通孔插入三通体的右端管口内,弯管的左端和三通体的右端管口螺纹连接,三通体的右端管口插入连接帽上的阶梯形通孔的左端孔内并且三通体和连接帽螺纹连接。

[0010] 在弯管上从左至右套设有密封胶圈和平垫。平垫位于阶梯形通孔的右端孔内壁和弯管的非螺纹段外壁之间,密封胶圈位于三通体的右端管口的右端内壁和弯管的非螺纹段外壁之间。旋紧连接帽,通过平垫将密封胶圈压紧密封,构成一种燃气表连接组合装置。

[0011] 其优点在于:减少接口,不易泄露,提高了燃气管路的安全性。同时具有结构简单,操作方便,密封性能好,施工效率高的特点。

附图说明

[0012] 图1为本实用新型的结构示意图。

[0013] 图2为三通体的结构示意图。

[0014] 图3为弯管的结构示意图。

[0015] 图4为连接帽的结构示意图。

[0016] 图5为密封胶圈的结构示意图。

[0017] 图6为平垫的结构示意图。

具体实施方式

[0018] 一种燃气表连接组合装置,包括三通体1、弯管2和连接帽3,其特征在于:

[0019] 在三通体1的上端和下端管口处内壁上对称设有凸台4,在每个凸台4上设有第一内螺纹5,三通体1的右端管口处内壁为锥形并且锥形的右端直径大于左端,在三通体1的右端管口处内壁的左端设有第二内螺纹6。在三通体1的右端管口处外壁上设置第一外螺纹7。

[0020] 弯管2的两端管口处外壁为锥形,弯管2的两端管口处外壁形状和三通体1的右端管口处内壁形状相匹配。在弯管2的两端管口处外壁上分别设有第二外螺纹8。

[0021] 在连接帽3上设有阶梯形通孔9,阶梯形通孔9的左端孔的直径大于右端孔的直径,在阶梯形通孔9的左端内壁上设有第三内螺纹10。

[0022] 弯管2的左端穿过连接帽3上的阶梯形通孔9插入三通体1的右端管口内,弯管2的左端和三通体1的右端管口螺纹连接,三通体1的右端管口插入连接帽3上的阶梯形通孔9的左端孔内并且三通体1和连接帽3螺纹连接。

[0023] 在弯管2上从左至右套设有密封胶圈11和平垫12。平垫12位于阶梯形通孔9的右端孔内壁和弯管2的非螺纹段外壁的之间,密封胶圈11位于三通体1的右端管口的右端内壁和弯管2的非螺纹段外壁的之间。



图1



图2

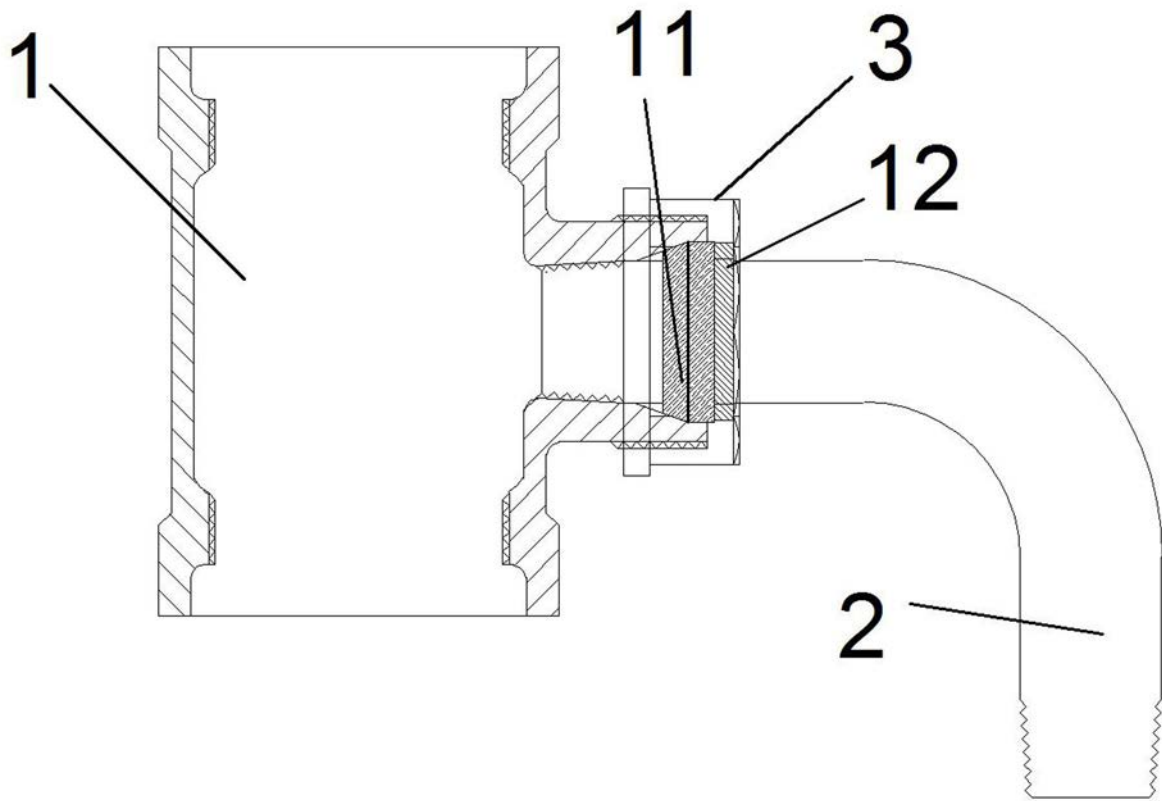

图3

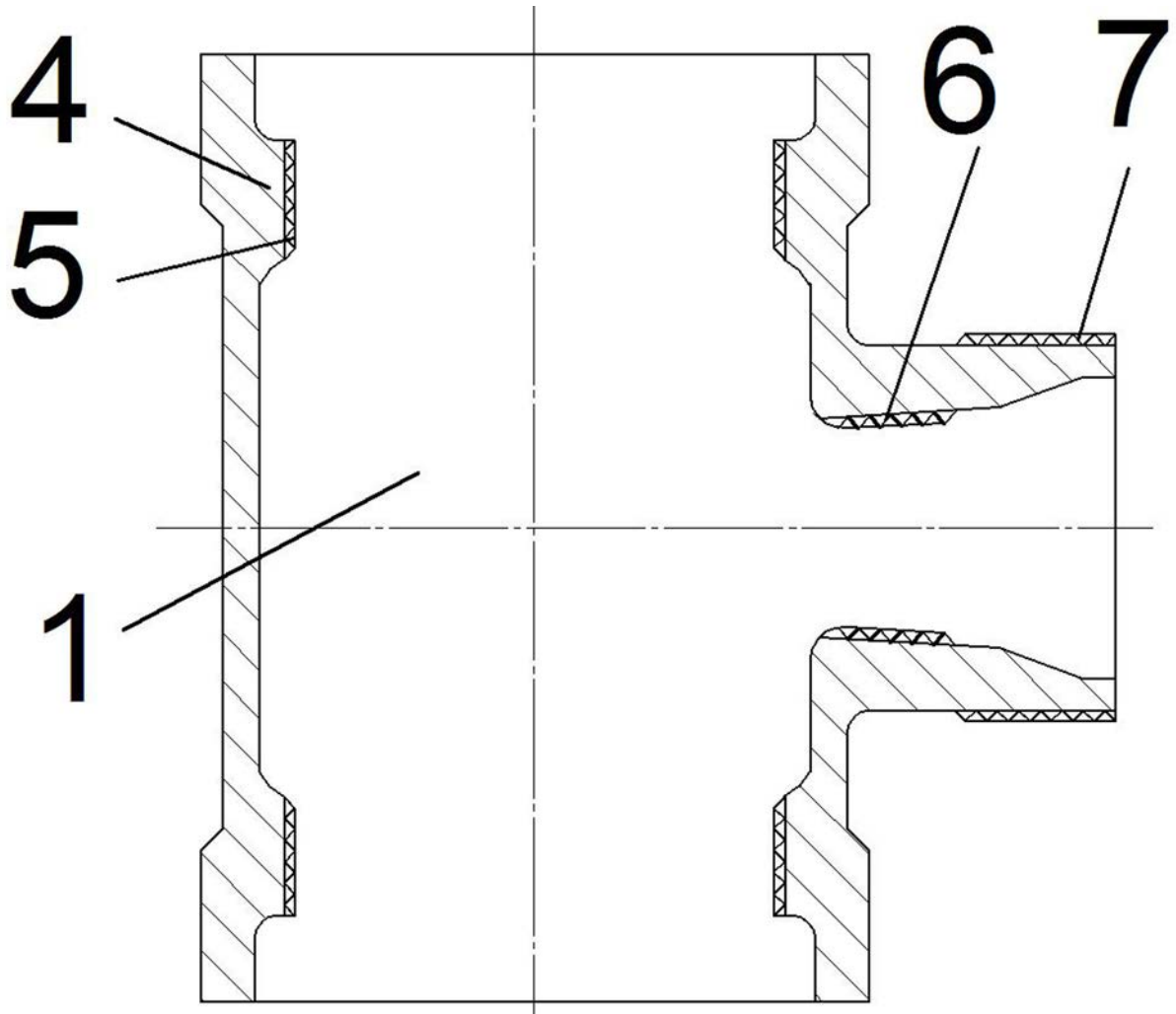

图4

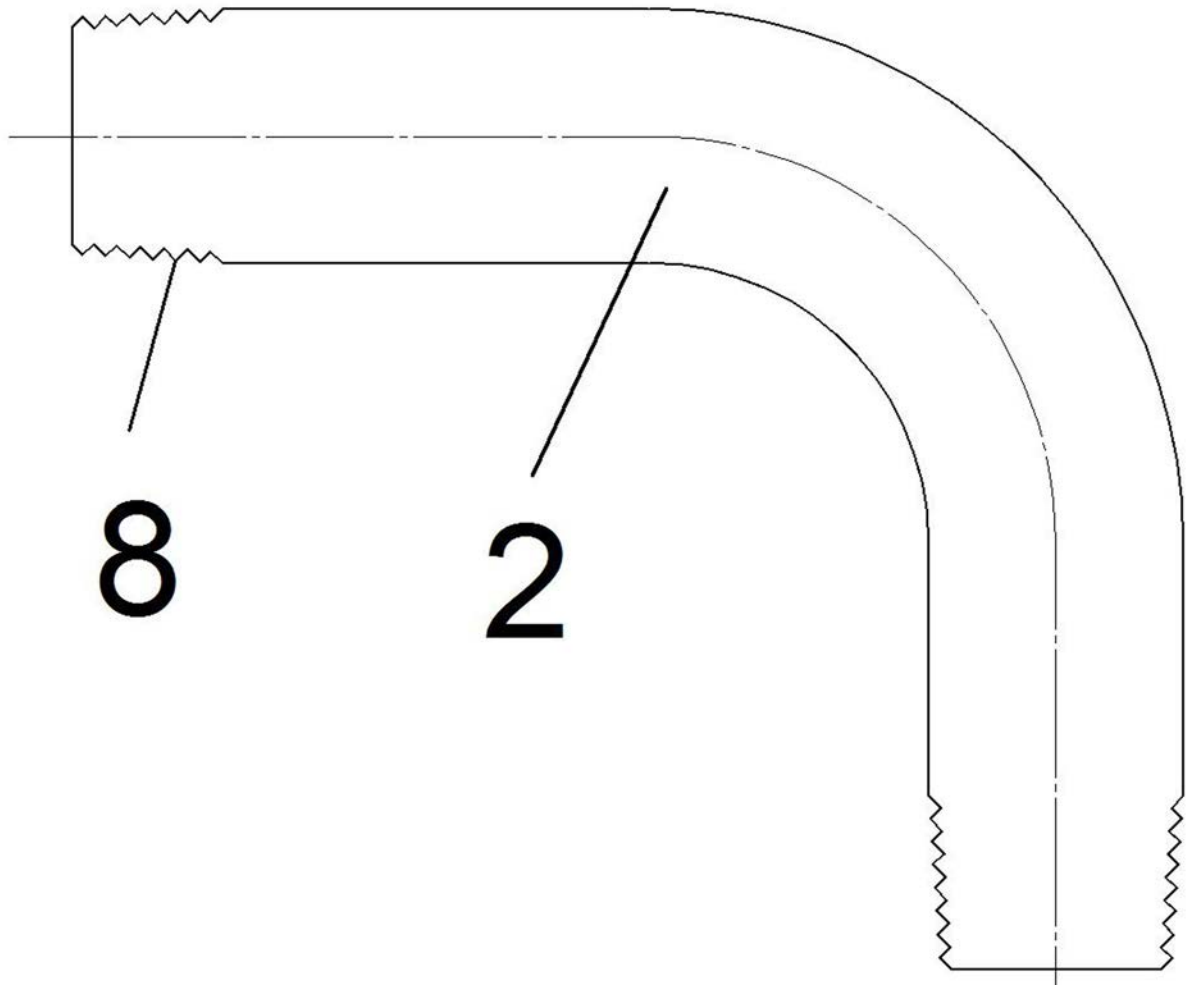

图5

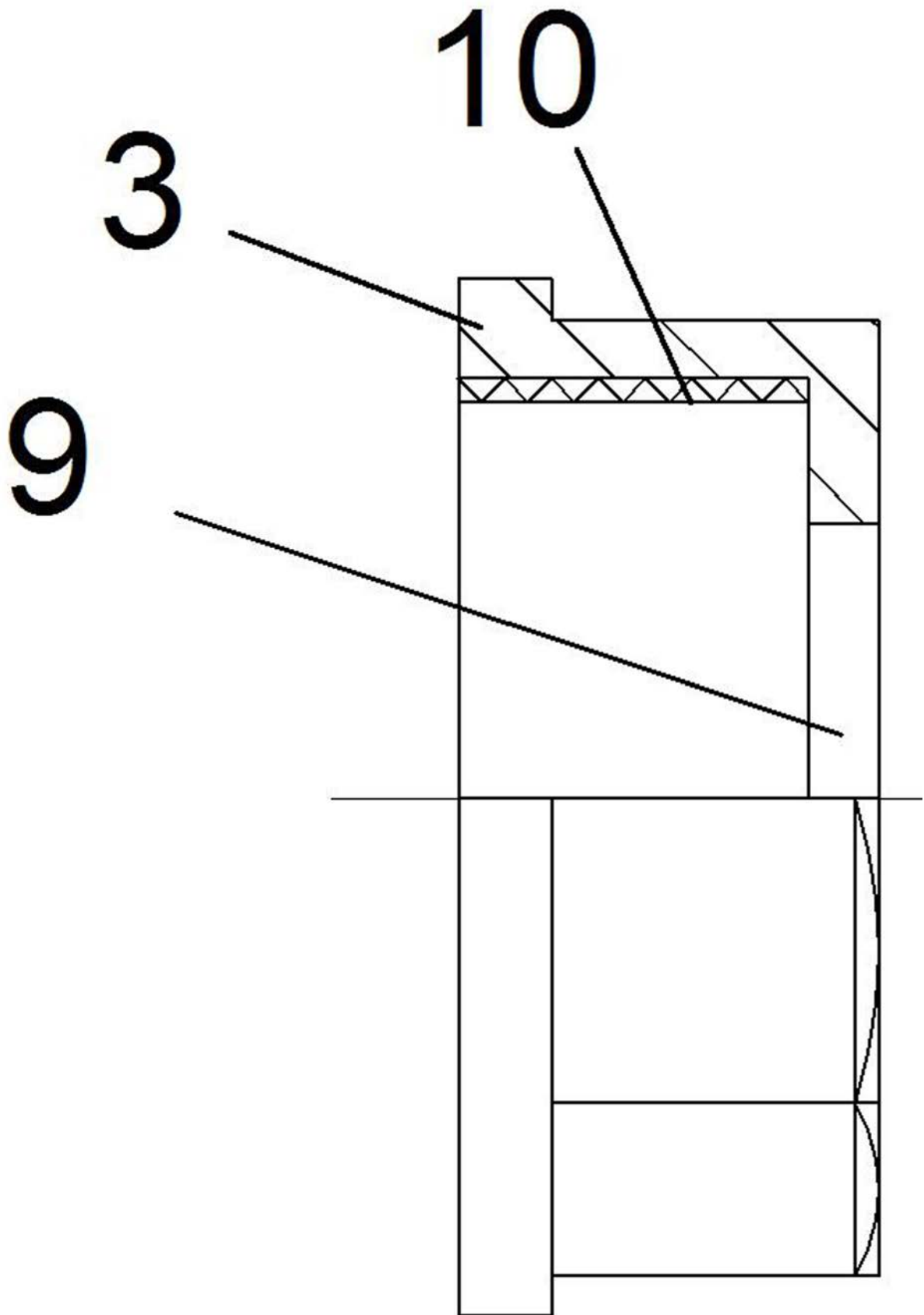
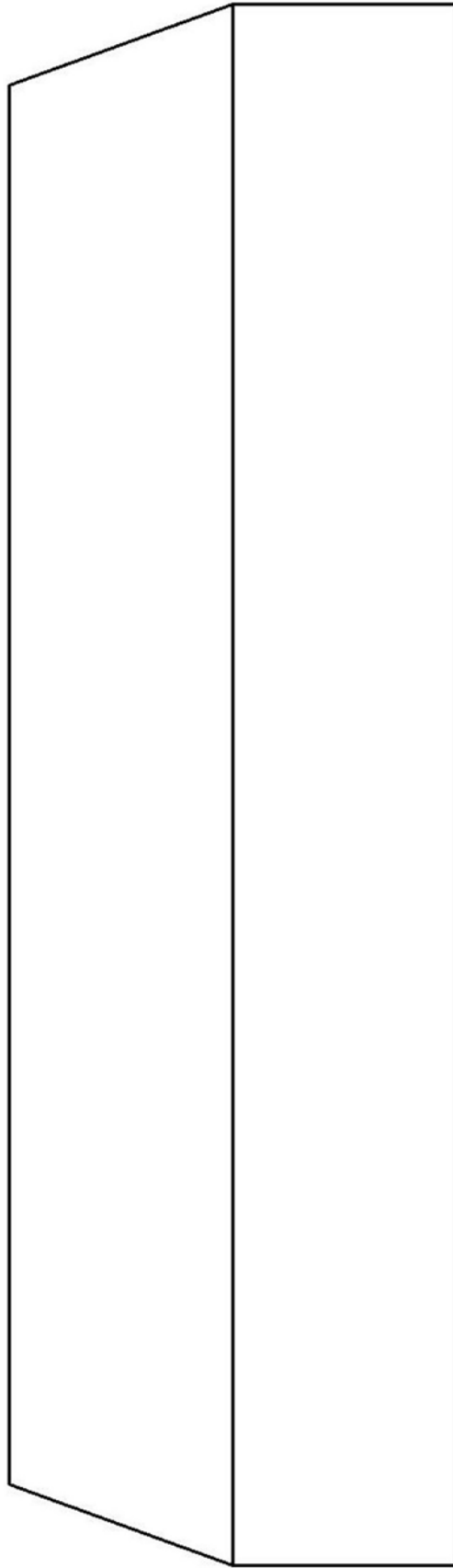
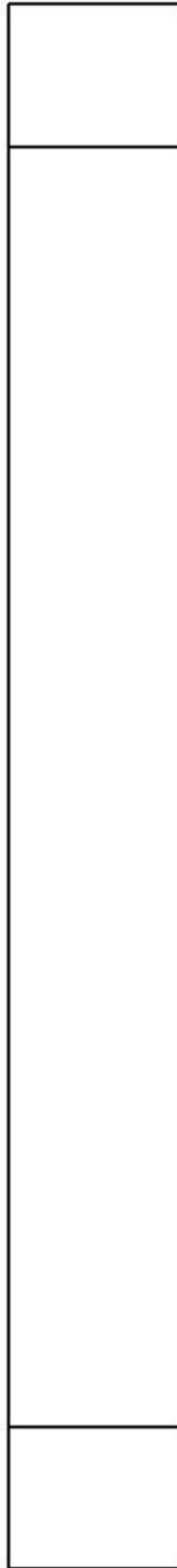

图6