



(12)发明专利申请

(10)申请公布号 CN 105902070 A

(43)申请公布日 2016.08.31

(21)申请号 201610299302.2

(22)申请日 2016.05.03

(71)申请人 杨国栋

地址 262700 山东省寿光市学院路166号潍坊科技学院

(72)发明人 杨国栋

(51)Int.Cl.

A47F 5/10(2006.01)

权利要求书1页 说明书3页 附图1页

(54)发明名称

一种组合式市场营销用促销台

(57)摘要

本发明公开了一种组合式市场营销用促销台,一种组合式市场营销用促销台,包括第一支撑腿,第一支撑腿左侧面设有第一促销台,第一支撑腿通过螺栓和螺母与第一促销台固定连接,第一促销台上下两面均设有圆弧槽,圆弧槽内设有隔板,第二促销台右侧设在凹槽内,且第二促销台通过连接轴与第二支撑腿活动连接,第二支撑腿上设有圆孔,第一支撑腿上设有电源装置、电子广告牌和音响,电子广告牌和音响通过导线与电源装置电连接,第一促销台和第二促销台棱角处均设有LED灯管,整个装置设置简单合理,外形新颖美观,功能多样,便于移动和存放,加强了商品的视听宣传,与市场上传统的促销台更有市场竞争力和推广价值。

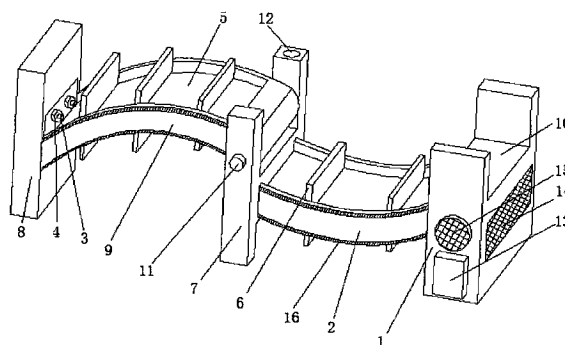

1. 一种组合式市场营销用促销台,包括第一支撑腿(1),其特征在于:所述第一支撑腿(1)左侧面设有第一促销台(2),所述第一支撑腿(1)通过螺栓(3)和螺母(4)与第一促销台(2)固定连接,所述第一促销台(2)上下两面均设有圆弧槽(5),所述圆弧槽(5)内设有隔板(6),所述第一促销台(2)左端与第二支撑腿(7)固定连接,所述第二支撑腿(7)左侧设有第三支撑腿(8),所述第二支撑腿(7)和第三支撑腿(8)之间设有第二促销台(9),所述第二促销台(9)上下两面均设有圆弧槽(5),且所述圆弧槽内设有隔板(6),所述第一支撑腿(1)和第二支撑腿(7)上均设有凹槽(10),所述第二促销台(9)右侧设在凹槽(10)内,且所述第二促销台(9)通过连接轴(11)与第二支撑腿(7)活动连接,所述第二支撑腿(7)上设有圆孔(12),所述第一支撑腿(1)上设有电源装置(13)、电子广告牌(14)和音响(15),所述电子广告牌(14)和音响(15)通过导线与电源装置(13)电连接,所述第一促销台(2)和第二促销台(9)棱角处均设有LED灯管(16)。

2. 根据权利要求1所述的一种组合式市场营销用促销台,其特征在于:所述第一促销台(2)和第二促销台(9)的宽度略微小于凹槽(10)的宽度。

3. 根据权利要求1所述的一种组合式市场营销用促销台,其特征在于:所述第二促销台(9)的长度大于第一促销台(2)长度。

4. 根据权利要求1所述的一种组合式市场营销用促销台,其特征在于:所述圆弧槽(5)内的隔板(6)数目为不少于两个,且所述隔板(6)相互平行设置。

5. 根据权利要求1所述的一种组合式市场营销用促销台,其特征在于:所述第一支撑腿(1)、第二支撑腿(7)和第三支撑腿(8)相互平行设置,且所述第一支撑腿(1)、第二支撑腿(7)和第三支撑腿(8)高度相同。

一种组合式市场营销用促销台

技术领域

[0001] 本发明涉及市场营销用工具技术领域,具体为一种组合式市场营销用促销台。

背景技术

[0002] 市场营销是在创造、沟通、传播和交换产品中,为顾客、客户、合作伙伴以及整个社会带来价值的活动、过程和体系,促销台是一个向公众和顾客展示产品的平台,目前市场上的普通的促销台结构简单,呆板,不能吸引消费者的眼球,促销台结构庞大,不能折叠,存在不便于移动和存放占用面积较大等难题,促销台结构安排不合理,不能将商品摆放混乱,而且没有广告宣传装置,不能及时向预消费者提供商品信息,从而给消费者和促销人员带来麻烦和业绩不达标等问题,为此,我们提出一种组合式市场营销用促销台。

发明内容

[0003] 本发明的目的在于提供一种组合式市场营销用促销台,以解决上述背景技术中提出的问题。

[0004] 为实现上述目的,本发明提供如下技术方案:一种组合式市场营销用促销台,包括第一支撑腿,所述第一支撑腿左侧面设有第一促销台,所述第一支撑腿通过螺栓和螺母与第一促销台固定连接,所述第一促销台上下两面均设有圆弧槽,所述圆弧槽内设有隔板,所述第一促销台左端与第二支撑腿固定连接,所述第二支撑腿左侧设有第三支撑腿,所述第二支撑腿和第三支撑腿之间设有第二促销台,所述第二促销台上下两面均设有圆弧槽,且所述圆弧槽内设有隔板,所述第一支撑腿和第二支撑腿上均设有凹槽,所述第二促销台右侧设在凹槽内,且所述第二促销台通过连接轴与第二支撑腿活动连接,所述第二支撑腿上设有圆孔,所述第一支撑腿上设有电源装置、电子广告牌和音响,所述电子广告牌和音响通过导线与电源装置电连接,所述第一促销台和第二促销台棱角处均设有LED灯管。

[0005] 优选的,所述第一促销台和第二促销台的宽度略微小于凹槽的宽度。

[0006] 优选的,所述第二促销台的长度大于第一促销台长度。

[0007] 优选的,所述圆弧槽内的隔板数目为不少于两个,且所述隔板相互平行设置。

[0008] 优选的,所述第一支撑腿、第二支撑腿和第三支撑腿相互平行设置,且所述第一支撑腿、第二支撑腿和第三支撑腿高度相同。

[0009] 与现有技术相比,本发明的有益效果是:该组合式市场营销用促销台,促销台面采用弧形结构,且促销台上设有LED灯管、音响、电子广告牌等电子设备,容易吸引消费者的眼球和注意力,可以及时给消费者提供商品信息,方便消费者的筛选,从而增加了促销人员的销售量,将促销台完全翻转180度仍然可以使用的方案,增加了促销台的摆放方便性和快捷性,有利于提高促销人员的工作效率,采用连接轴活动连接第二促销台的方案,且第二支撑腿上设有圆孔,可以在圆孔上安装遮阳篷或者雨篷,使促销台可以折叠,便于该促销台的移动和搬运,降低了促销台的存放体积,使促销台适用范围更加广泛,在凹槽内设有隔板的方案,便于对商品的分类摆放,有利于给消费者提供简洁的商品信息,节约了消费者的购买时

间,也降低了促销人员的讲解难度,整个装置设置简单合理,外形新颖美观,功能多样,便于移动和存放,加强了商品的视听宣传,与市场上传统的促销台更有市场竞争力和推广价值。

附图说明

[0010] 图1为本发明结构示意图;

[0011] 图2为本发明结构正视图示意图。

[0012] 图中:1 第一支撑腿、2 第一促销台、3 螺栓、4 螺母、5 圆弧槽、6 隔板、7 第二支撑腿、8 第三支撑腿、9 第二促销台、10 凹槽、11 连接轴、12 圆孔、13 电源装置、14 电子广告牌、15 音响、16 LED灯管。

具体实施方式

[0013] 下面将结合本发明实施例中的附图,对本发明实施例中的技术方案进行清楚、完整地描述,显然,所描述的实施例仅仅是本发明一部分实施例,而不是全部的实施例。基于本发明中的实施例,本领域普通技术人员在没有做出创造性劳动前提下所获得的所有其他实施例,都属于本发明保护的范围。

[0014] 请参阅图1-2,本发明提供一种技术方案:一种组合式市场营销用促销台,包括第一支撑腿1,第一支撑腿1左侧面设有第一促销台2,第一支撑腿1通过螺栓3和螺母4与第一促销台2固定连接,第一促销台2上下两面均设有圆弧槽5,圆弧槽5内设有隔板6,第一促销台2左端与第二支撑腿7固定连接,第二支撑腿7左侧设有第三支撑腿8,第一支撑腿1、第二支撑腿7和第三支撑腿8相互平行设置,且第一支撑腿1、第二支撑腿7和第三支撑腿8高度相同,第二支撑腿7和第三支撑腿8之间设有第二促销台9,第二促销台9上下两面均设有圆弧槽5,且圆弧槽内设有隔板6,圆弧槽5内的隔板6数目为不少于两个,且隔板6相互平行设置,第一支撑腿1和第二支撑腿7上均设有凹槽10,第二促销台9右侧设在凹槽10内,第一促销台2和第二促销台9的宽度略微小于凹槽10的宽度,且第二促销台9的长度大于第一促销台2长度,且第二促销台9通过连接轴11与第二支撑腿7活动连接,采用连接轴11活动连接第二促销台9的方案,且第二支撑腿7上设有圆孔12,可以在圆孔12上安装遮阳篷或者雨篷,使促销台可以折叠,便于该促销台的移动和搬运,降低了促销台的存放体积,使促销台适用范围更加广泛,在圆弧槽5内设有隔板6的方案,便于对商品的分类摆放,有利于给消费者提供简洁的商品信息,节约了消费者的购买时间,也降低了促销人员的讲解难度,第二支撑腿7上设有圆孔12,第一支撑腿1上设有电源装置13、电子广告牌14和音响15,电子广告牌14和音响15通过导线与电源装置13电连接,第一促销台2和第二促销台9棱角处均设有LED灯管16,促销台面采用弧形结构,且促销台上设有LED灯管16、音响15、电子广告牌14等电子设备,容易吸引消费者的眼球和注意力,可以及时给消费者提供商品信息,方便消费者的筛选,从而增加了促销人员的销售量,将促销台完全翻转180度仍然可以使用的方案,增加了促销台的摆放方便性和快捷性,有利于提高促销人员的工作效率,整个装置设置简单合理,外形新颖美观,功能多样,便于移动和存放,加强了商品的视听宣传,与市场上传统的促销台更有市场竞争力和推广价值。

[0015] 尽管已经示出和描述了本发明的实施例,对于本领域的普通技术人员而言,可以理解在不脱离本发明的原理和精神的情况下可以对这些实施例进行多种变化、修改、替换

和变型,本发明的范围由所附权利要求及其等同物限定。

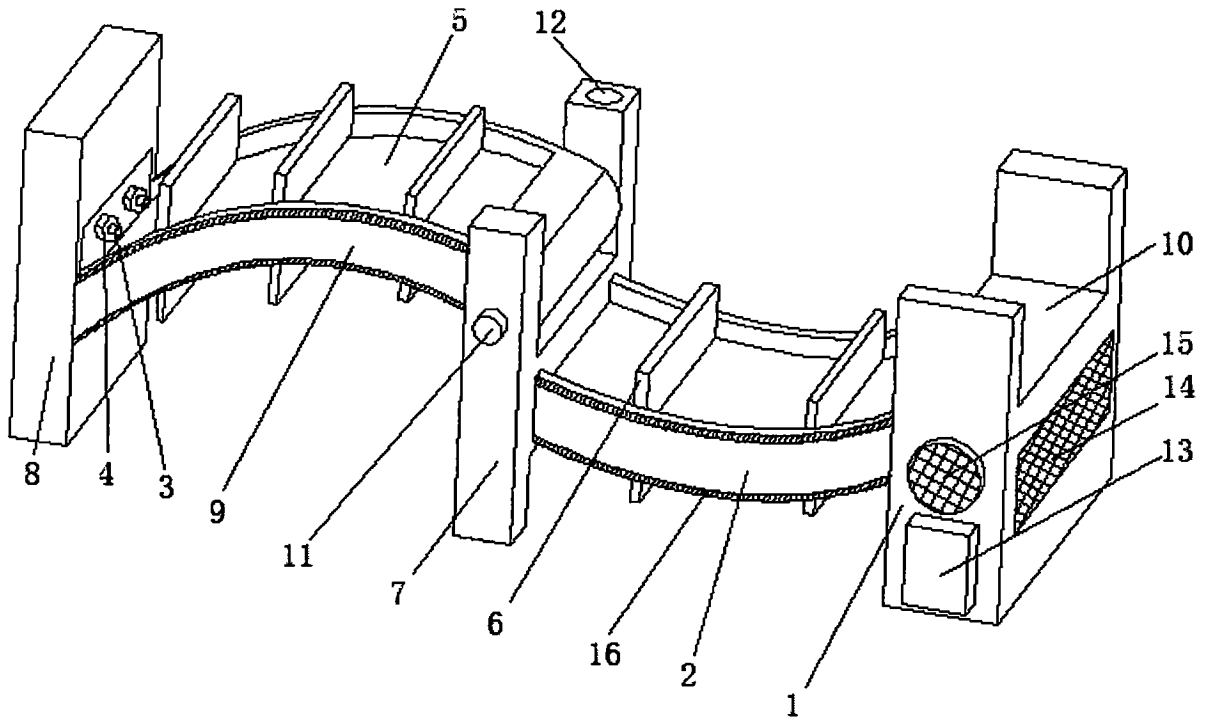

图1

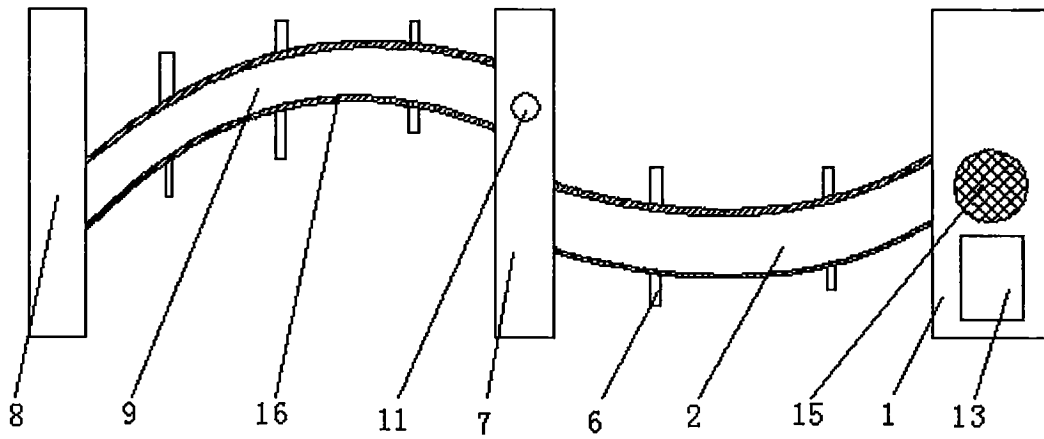

图2