

①9



OFICINA ESPAÑOLA DE
PATENTES Y MARCAS

ESPAÑA



①1 Número de publicación: **1 066 919**

②1 Número de solicitud: U 200702078

⑤1 Int. Cl.:
B67C 11/00 (2006.01)

①2

SOLICITUD DE MODELO DE UTILIDAD

U

②2 Fecha de presentación: **04.10.2007**

④3 Fecha de publicación de la solicitud: **01.04.2008**

⑦1 Solicitante/s: **Antonio Mérida Aguilera
Ginesta, 51 B
08690 Santa Coloma de Cervelló, Barcelona, ES**

⑦2 Inventor/es: **Mérida Aguilera, Antonio**

⑦4 Agente: **Manresa Val, Manuel**

⑤4 Título: **Embudo adaptable para envases o recipientes.**

ES 1 066 919 U

DESCRIPCIÓN

Embudo adaptable para envases o recipientes.

5 Embudo adaptable para envases o recipientes, del tipo que comprende un cono y un canuto, caracterizado porque comprende un cerramiento de tipo radial que comprende al menos dos brazos, equidistantes entre sí, fijados de manera directa o indirecta al cono, elásticos, rematados inferiormente con una abrazadera cóncava por cada brazo, dispuesta transversalmente con relación a dicho brazo, y un cerramiento de tipo axial que comprende al menos dos brazos, equidistantes entre sí, fijados de manera directa o indirecta al cono, elásticos, rematados inferiormente con una placa con un orificio para el paso por su interior del canuto del embudo, que cierra la boca de la botella o envase, presionando dicha placa contra la boca de la botella.

Antecedentes de la invención

15 Se conocen en el estado de la técnica diferentes ejemplos de embudos en donde incorporan unos medios de retención, de tipo axial, para fijarse al cuello de la botella o envase.

20 Así, en el estado de la técnica encontramos el Modelo Industrial n° 144769, a nombre de la firma estadounidense DART INDUSTRIES INC., que se refiere a un embudo dosificador. Las figuras 2 y 8 son ilustrativas al respecto, en donde por debajo del casquete inferior asoman unas pestañas de retención inferiores que se fijarían sobre el cuello de la botella. Dichas pestañas ejercen un cierre sobre la botella o envase en sentido radial, mientras que por el interior de las mismas, tal y como se aprecia en la figura 8 el canuto del embudo es corto y queda escondido por las aludidas pestañas.

25 Este tipo de diseños tiene el inconveniente que no es adaptable a los diferentes anchos de los cuellos de las botellas. El cuello de una botella de cava no es el mismo que el de una de anís o el de una de aceite o de bebida refrescante.

30 Para solucionar este tipo de problemas se ha acudido a soluciones como las que se apuntan en el Diseño Comunitario n° 389648, a nombre de NORMAN COPENHAGEN ApS, del año 2005, que consiste en un embudo que dispone de protuberancias circulares para que mediante presión se adapten a los diferentes tipos de anchos de boca de botella.

Breve descripción de la invención

35 El inventor ha podido comprobar, que a parte de la posibilidad de adaptarse a los diferentes tipos de ancho de la boca de la botella, el mercado pide un embudo que quede fijo, como una parte de la propia botella.

40 Es por ello que en esa línea ha desarrollado la presente invención, que por un lado, mejora el cerramiento radial que ya es conocido en el estado de la técnica, permitiendo su adaptación a todos los tipos de botellas, y al propio tiempo añade un cerramiento axial, que le otorga la fijeza en la botella o recipiente, de tal manera que forma un todo con dicho envase o recipiente.

45 El cierre radial se mejora al incorporar unos brazos elásticos, que finalizan en unas abrazaderas transversales con respecto a dichos brazos que envuelven el reborde del cuello de la botella. Ello permite que los brazos se puedan separar lo que sea necesario para adaptarse a la boca de la botella.

50 Asimismo el cerramiento axial está configurado por una placa que envuelve el canuto del embudo con unos brazos elásticos, de tal modo que puede desplazarse verticalmente en función de la botella.

De este modo se produce un cierre radial y uno axial ya que dicha placa, merced a los brazos elásticos presiona contra la boca de la botella o envase la placa.

55 Es un objeto de la presente invención un embudo adaptable para envases o recipientes, del tipo que comprende un cono y un canuto, caracterizado porque comprende un cerramiento de tipo radial que comprende al menos dos brazos, equidistantes entre sí, fijados de manera directa o indirecta al cono, elásticos, rematados inferiormente con una abrazadera cóncava por cada brazo, dispuesta transversalmente con relación a dicho brazo, y un cerramiento de tipo axial que comprende al menos dos brazos, equidistantes entre sí, fijados de manera directa o indirecta al cono, elásticos, rematados inferiormente con una placa con un orificio para el paso por su interior del canuto del embudo, que cierra la boca de la botella o envase, presionando dicha placa contra la boca de la botella.

Breve descripción de los dibujos

60 Con el fin de facilitar la explicación se acompañan a la presente memoria una lámina de dibujos en la que se han representado un caso práctico de realización, el cual se cita a título de ejemplo, no limitativo del alcance de la presente invención:

65 - La figura 1 es una vista en perspectiva del objeto de la presente invención.

Concreta realización de la presente invención

La figura 1 ilustra un cono 1, un canuto 2, dos asas 3, 4, una tapa 5, un cerramiento de tipo radial que comprende dos brazos 6, 7, una abrazadera cóncava (8, 9) partida, unas extensiones 18, 19, un cerramiento de tipo axial con dos brazos 10, 11, una placa 12, y unos medios de fijación 14.

Así en una concreta realización el objeto de la presenta invención, como se puede comprobar, se trata de un embudo que combina dos tipos de cierres a la vez, uno de tipo axial con uno de tipo radial.

De este modo se consigue que cuando el envase o botella es fijado en el embudo, dicho envase o botella forma un único cuerpo con el embudo, de tal modo que a pesar de hacer de realizar tirones o movimientos bruscos, dicho embudo no se separa del envase o botella.

Así, inicialmente se inserta el canuto 2 por la boca del cuello de la botella, haciendo inicialmente retroceder dicho cuello a la placa 12, que se mueve hacia arriba merced a los brazos 11, 12 flexibles y elásticos que están unidos al cono 1 y a la placa 12. El orificio de la placa 12 permite el paso a su través del canuto 2.

Posteriormente, entra en funcionamiento el cerramiento radial, merced a los brazos 6, 7 elásticos, que están unidos en esta realización a las asas 3, 4 (pero que podría estarlo en el cono 1, también), la abrazadera cóncava, que está partida en al menos dos mitades 8, 9, se abre y se ancla por debajo del reborde del cuello de la botella o sobre el mismo reborde, de tal modo que aun cuando se den tirones, el cerramiento axial y el cerramiento radial impiden que se pueda separar el embudo de la botella o envase.

Las asas 3, 4 en sí no son necesarias, ya que podría asirse el embudo por el propio cono 1, fijarse los brazos 6, 7 al cono 1 y no ser necesarios dichas asas 3, 4.

En esta realización se ha previsto que la abrazadera 8, 9 comprenda una extensión inferior 18, 19, que se dispone sobre el cuerpo de la botella y envase. Con ello se consigue mayor superficie de agarre sobre el cuerpo de la botella o envase, mejorando más si cabe la fijación.

Por último, se puede incorporar una tapa 5 para cerrar la boca del cono 1, y permitir mejor un transporte del embudo y envase o botella. En el supuesto de que la tapa 5 fuera separable, se han previsto unos medios de fijación 14 de la misma al embudo, que la dejaría inmovilizada en una de las asas 3. En caso que la tapa 5 no fuera separable, dichos medios de fijación 14 se podrían utilizar para fijar la tapa o tapón de la botella o envase.

El presente modelo de utilidad describe un embudo adaptable para envases o recipientes. Los ejemplos aquí mencionados no son limitativos de la presente invención, por ello podrá tener distintas aplicaciones y/o adaptaciones, todas ellas dentro del alcance de las siguientes reivindicaciones.

REIVINDICACIONES

5 1. Embudo adaptable para envases o recipientes, del tipo que comprende un cono (1) y un canuto (2), **caracterizado** porque comprende:

- un cerramiento de tipo radial que comprende al menos dos brazos (6, 7), equidistantes entre sí, fijados de manera directa o indirecta al cono (1), elásticos, rematados inferiormente con una abrazadera cóncava (8, 9) por cada brazo (6, 7), dispuesta transversalmente con relación a dicho brazo, y
- 10 - un cerramiento de tipo axial que comprende al menos dos brazos (10, 11), equidistantes entre sí, fijados de manera directa o indirecta al cono (1), elásticos, rematados inferiormente con una placa (12) con un orificio para el paso por su interior del canuto (2) del embudo, que cierra la boca de la botella o envase, presionando dicha placa (12) contra la boca de la botella.

15 2. Embudo, de acuerdo con la reivindicación 1 **caracterizado** porque incorpora al menos dos asas (3, 4), fijadas al cono del embudo.

20 3. Embudo, de acuerdo con la reivindicación 2 **caracterizado** porque los brazos (6, 7) del cerramiento de tipo radial están fijados a dichas asas (3, 4).

4. Embudo, de acuerdo con la reivindicación 1 **caracterizado** porque la abrazadera (8, 9) comprende una extensión inferior (18, 19), que se dispone sobre el cuerpo de la botella y envase.

25 5. Embudo de acuerdo con la reivindicación 1 **caracterizado** porque comprende una tapa (5).

6. Embudo de acuerdo con la reivindicación 2 y 5 **caracterizado** porque en al menos una de las asas (3) comprende unos medios para la fijación (14) de la tapa o bien de la tapa del envase o recipiente.

30

35

40

45

50

55

60

65

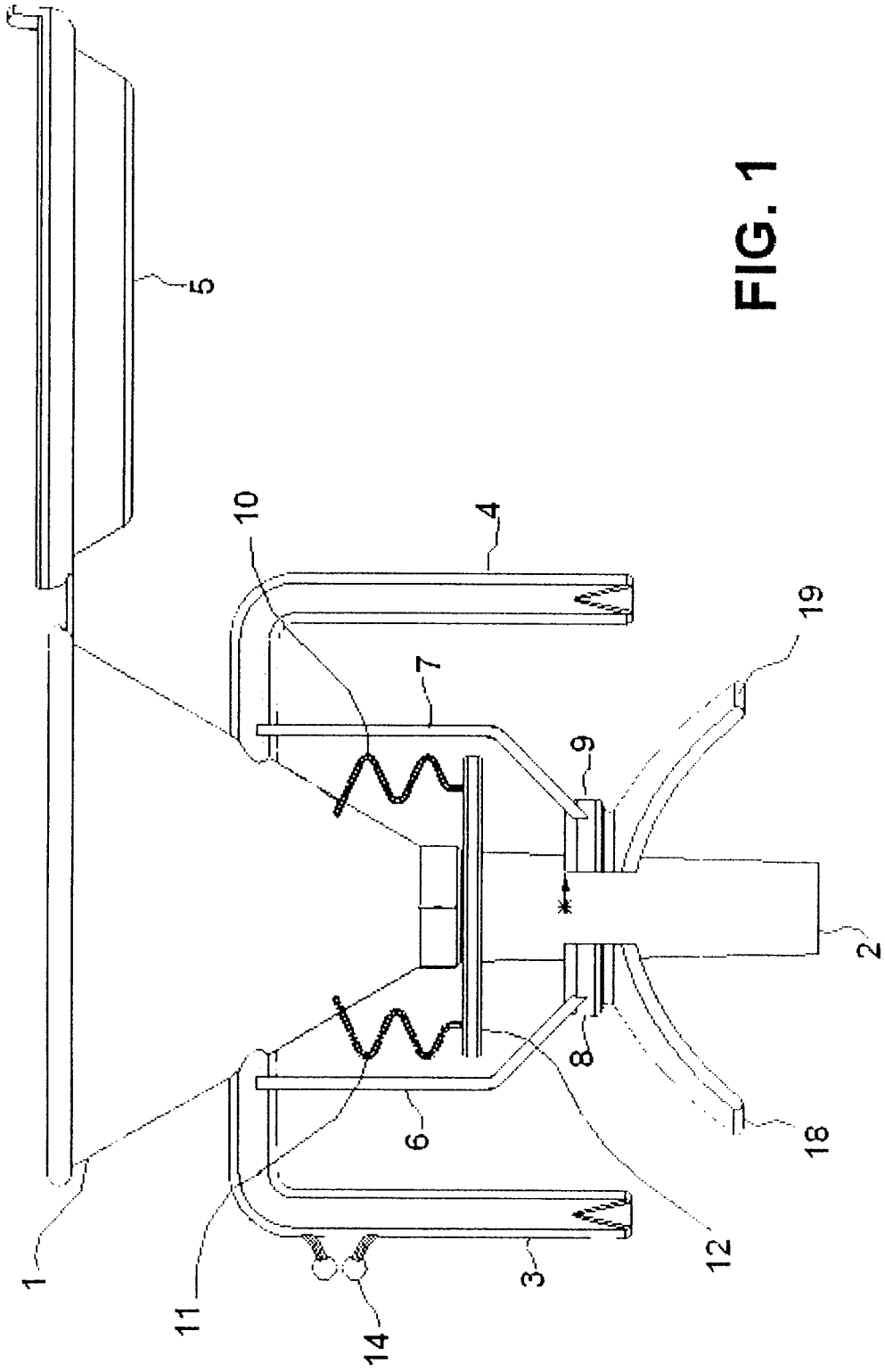

FIG. 1