



Europäisches Patentamt
European Patent Office
Office européen des brevets



(11) EP 0 761 521 A3

(12) **EUROPÄISCHE PATENTANMELDUNG**

(88) Veröffentlichungstag A3:
08.04.1998 Patentblatt 1998/15

(51) Int. Cl.⁶: B61C 5/02, B61C 17/04

(43) Veröffentlichungstag A2:
12.03.1997 Patentblatt 1997/11

(21) Anmeldenummer: 96113988.8

(22) Anmeldetag: 02.09.1996

(84) Benannte Vertragsstaaten:
AT BE CH DE ES FR GB IT LI NL

(72) Erfinder: Ikenstein, Gerhard
34479 Brenna (DE)

(30) Priorität: 06.09.1995 DE 19532855

(74) Vertreter:
Rupprecht, Klaus, Dipl.-Ing. et al
c/o ABB Patent GmbH,
Postfach 10 03 51
68128 Mannheim (DE)

(71) Anmelder:
ABB Daimler-Benz Transportation (Technology)
GmbH
13627 Berlin (DE)

(54) **Schienentriebfahrzeug**

(57) Die Erfindung betrifft ein Schienentriebfahrzeug (10), insbesondere Lokomotive, mit einem Wagenkasten oder Rahmen (12) zur Aufnahme eines Antriebsmotors (14) und einer Leistungsübertragungseinrichtung, zum Beispiel ein Getriebe, und von Komponenten für die Kühlung von Fluiden, wie Kühlwasser, Getriebefluid und Fluid einer Klimaanlage, welche Kom-

ponenten wenigstens einen Kühler (32), Pumpen (28) und Verbindungsleitungen für das jeweilige Fluid umfassen und auf dem Fahrzeug (10) von einer Gehäuseabdeckung umgeben sind, wobei alle Komponenten (26, 28, 30, 32) für die Kühlung modularartig zusammengefaßt in Form einer Baugruppe als eine kompakte Kühlanordnung (16) gestaltet sind.

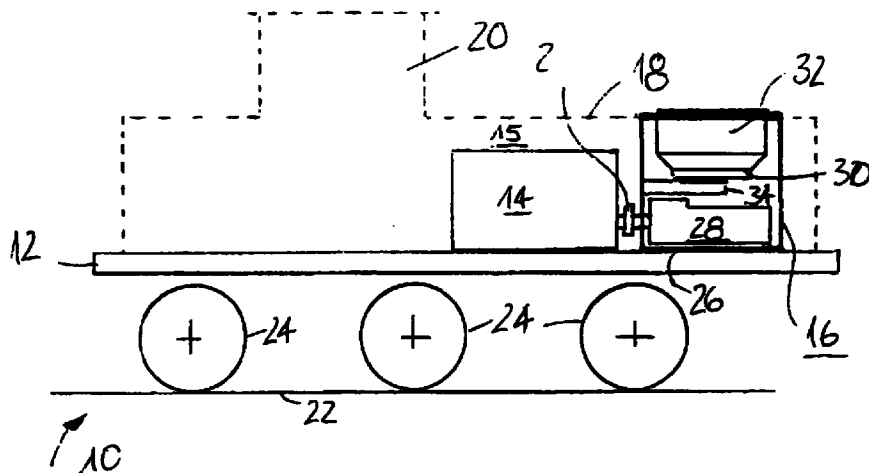

EP 0 761 521 A3



Europäisches
Patentamt

EUROPÄISCHER RECHERCHENBERICHT

Nummer der Anmeldung
EP 96 11 3988

EINSCHLÄGIGE DOKUMENTE			
Kategorie	Kennzeichnung des Dokuments mit Angabe, soweit erforderlich, der maßgeblichen Teile	Betrifft Anspruch	KLASSIFIKATION DER ANMELDUNG (Int.Cl.6)
X	DE 12 46 790 B (RHEINSTAHL HENSCHEL AG) * Spalte 4, Zeile 3 - Zeile 11; Abbildungen 1,2 * ---	1	B61C5/02 B61C17/04
X	US 2 724 344 A (W. B. DEAN) * Spalte 1, Zeile 60 - Spalte 2, Zeile 51; Abbildungen 1-4 * ---	1	
X	DE 28 31 343 A (THYSSEN INDUSTRIE;BBC BROWN BOVERI & CIE; RUHRKOHLE AG) * Seite 5, Zeile 7 - Seite 6, Zeile 4; Abbildung 1 * ---	1	
X	DE 31 18 055 A (KRAUSS MAFFEI AG) * Seite 12, Zeile 19 - Seite 16, Absatz 2; Abbildungen 1,2 * -----	1	
Der vorliegende Recherchenbericht wurde für alle Patentansprüche erstellt			RECHERCHIERTE SACHGEBIETE (Int.Cl.6)
			B61C B61D F01P
Recherchenort	Abchlußdatum der Recherche	Prüfer	
DEN HAAG	18. Februar 1998	CHLOSTA, P	
KATEGORIE DER GENANNTEN DOKUMENTE		T: der Erfindung zugrunde liegende Theorien oder Grundsätze E: älteres Patentdokument, das jedoch erst am oder nach dem Anmeldedatum veröffentlicht worden ist D: in der Anmeldung angeführtes Dokument L: aus anderen Gründen angeführtes Dokument	
X: von besonderer Bedeutung allein betrachtet Y: von besonderer Bedeutung in Verbindung mit einer anderen Veröffentlichung derselben Kategorie A: technologischer Hintergrund O: mündliche Offenbarung P: Zwischenliteratur		&: Mitglied der gleichen Patentfamilie, übereinstimmendes Dokument	

EPO FORM 1503 03.82 (P04C03)