

(34, 36)

(18)

3

1
(drift)

2

DE 197 01 739 A1

2

2

2

가

가

가

가

가

가

(wedge)

가

가

가

, 1

가

1

2 1 X

3 1 III - III

4

5 , 1

, 1

, 2

(2)가 (1)

DE 197 01 739 A1

3 가 (4) (1) (8)

(6) (6) (10) 가 (14) (6)

(12) (4) (14) (10) (1) (6)

(1) (12) (6)가 (

8) (16)

(14) (1) (6) (4)

(14) (18) (20)

(14) (1).

2 X (18) (20)

, (1) (8) 2 (22)

(24) (4) (24) (20) , (22) (14) 3 (1) (22) .

3 (18) (14) (26) , 가

(18) (20) (1) (22) , ,
 (26)가 (14) (14) , 가
 (4) (26) 가 . (26)가 4 ,
 (14) (28) , (26) (30)

(22) (26) (18) (20) 2
 (18) ,

(14) (10) (1) (6) (4)
 (4) /

4 (18) (14) (1)
 (16) (32) (14) (22)
 (18) (1) (16) (4)

(4)가 , (18)
 (34)

(4) (1) (16) (36)가 (14) (14) 5 가
 (4)가 (1)
 (34, 36)

(34, 36) ,

(57)

1.

(18) 2 (1) (4) ,
 (14)

- (18, 26) , (34, 36)
2.
 - 1 , (14) (1) , ()
 (12) (6)가 (8) (16)
 3.
 - 2 , (12) (4) ,
 (14) (10) (1) (8) (6)
 4.
 - 3 , (1) (26) , 가
 가 , 가 (14) (4) (28) 가
 가 , (14) (28)
 5.
 - 4 , (26)가, (26) (30)가
 (14) (28)
 6.
 - 5 , (26) (14) (18)
 , (20)
 (1) (1) (8) (14) (24)
 (22)
 7.
 - 6 , (14) , (18)
 (1) (16)
 8.
 - 7 , (18) (34)
 (4)
 - 9.

8

(14)

(1)

(16)

(36)

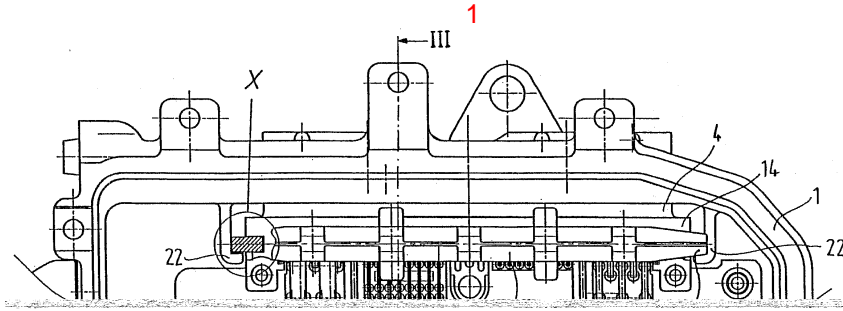

2

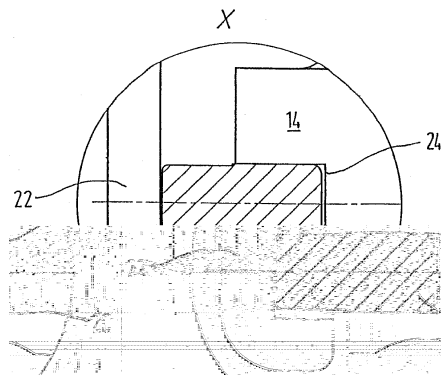

3

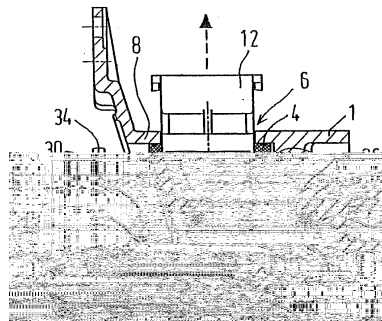

4

12



5

