

(19) (KR)
(12) (B1)

(51) 。 Int. Cl.⁶
H02K 7/08

(45)
(11)
(24)

2003 09 19
10-0388632
2003 06 10

(21) 10-1996-0005511
(22) 1996 03 02

(65)
(43)

1996-0036247
1996 10 28

(30) 95-42117 1995 03 01 (JP)

(73) ,가 가 , 가 , 가 ,1760

(72) ,가 가 , , 가 , 1760

,가 가 , , 가 , 1760

,가 가 , , 가 , 1760

,가 가 , , 가 , 1760

(74)

:

(54)

(7a) (7), (7a7 17) (7a) (8) (7a) 가
(9,10) (7a) (9 10) (1) (8) (7a)가
가

1

1

2 1
 3 1
 4 1
 5A 5B
 *
 1 : 2 :
 2a : 2b :
 3 : 4 :
 5, 6 : (magnet) 7 : (armature)
 7a : 7b ;
 7c : 7d :
 8 : 9 : 1
 10 : 2 11 : (backing)
 12 : 1 13 : 2
 14 : 3 15 :
 16, 20 : 17 :
 18 : 19 :

, 가 , 가 , 가 , 가 ,
 가 , 가 , 가 ,
 , , 가 , ,
 ball) , 가 (thrust) , 가 (steel
 , 가 , 가 ,
 (lead) (, 5) ,
 가 , , 가 (rolling) 가
 , , (deflection) 가 , 가
 , 가 , 가 ,
 , , 가 , 가
 , , 가 ,
 , 가 , 가 ,

(bevel edge)가
 가
 (recession)가
 (backing)
 가 1 2 3 가 1
 2 가
 가 가
 가 가 가
 가 가 가
 가 가 가
 가 가 가
 가 가 가
 가 가 가
 가 가 가
 가 1 2
 가 (rated capacity) 가
 가 1 2 3 가
 가 4
 (2) (1)
 (8), 1 (3) (4), (5) 6), (7a) 가 (7),
 (14) (9), 2 (10), (11), 1 (12), 2 (13) 3
 (one body) (2) (2a) (2a) - (5,6) (2b) (2b)
 (2) (2) (2a) (5,6) (5,6)
 1 가 (12) (2) (2b) (7) (7a)
 가 가 (2c) 1 (2b)
 (2) 1 (9) (7) (2c) (2c) (15) (3)
 (5) 6) (3)
 (2) (3) (3) (7a)가 (7a)가 (3) (3)
 (hollow 3a)가 (2) (3a) (2) (7a) (7a) (3) (3)
 가 (2) (3a) (3a) (3a) (damper - fitting) (3f) (3f)
 가 (3a) (3f)
 (16) (3a) 가 (3c) (3a) 3 (3) 2
 (16) (3) (3c) 가 (3a) 3 (3) (3)
 (13) (7a) (3b) 3 (14) 가 (7a) (14) (8)
 a) (1) 가 가 (7a) 3 (14)
 (7a) (14) 가 가 (7a) 3 (14)

(7a)가 () (8) 가 ()
bending stress) (7a)가 , ()
(3) (3d) (3e) 2 (13) (16)
(3a) 가 , 2 (10) (11) (3d)
(3e) (3) (11) 가 .
(17) (3) (3a) (3g)가 , (17)
(8) 가 , 2 (20) (8) (3)
(19) 가 (3) (7a), (7b), (7c) (7d)
(2) (7) (7a) 1 가 ()
7a1)가 (7a) 1 가 ()
(7a1) (7a) 가 ,
(7a) (7a) (7a) 가 5 : 8 .
(7a) (7a) 가 (7a2)가
(7a1) (7a3) 1 (9) (7a2)가
1 (9) (2c) , (2) (2b)
(7a2) (7a)
(9) , (hexamethylenediamin) (adipic acid)
1 nylon 66 (9) (7a)
(7a2) (7a) (7a)
(9) (7a) 가, (7a2) , (7a)
가 , (7a) (9) 가 가
(7a) 2 (13) 가
(7a4)가 (7a4) (7a)
3 4 가 , (7a4)
(7a) (7a) 가 5 : 8 .
(7a4) (7a6) 가 (7a6)가 (7a5)
2 (10) (11) (3d) (3e)
3 (7a) , 2 (10) (11) (7a5) (16)
(16) (7a) 2 , (7a)가 (7a) (11)
(7a) (7a) (3a) (3h)
, 2 (10) nylon 66 POM (polyacetal, polyoxymethylene) rattling) 1
(9) (9) 10 ,
(7a) , 1 (9)
(7a) (7a) - (7a5) , 2 (10)
(7a) (7a) (10)
(7a) (7a7) 1 (13) 2 (14) (7a7)
(3) (17) (17)
(7b)가 (7a) (7b) (7b1) (7c)가 (7d1) 가
(7c) (7b) (7b) (7b1) (7c)가 (7d)
(7c1) (7c1) (7b) 가, (18) (7b1) (7c) (7c1)
가 (1) (18) (3) (fixative base)
()

, (3) (8) ()
 가 (7d) 가 (7) (18)
 , 가 (7d) 가 (7) (18)
 , (18) , (7)
 , 가 (7a)가 (9,10) (7a) (1)
 (8) 가 (1) (7a) (17)
 , (10a) (10b) 가 (7a) (7a4) (7a6)
 (10) () (9))
 , 가
 , 가
 , 가 (power roof system) 가
 , 가 가
 가 가 가
 가 가 가
 , 가 가 3 가
 3 가 가

(57)

1. 가 가 ;
 ; 가 ;
2. 가 가
3. 가 가
4. 가 가
5. 가 가

- 6. 1 5 , 가
- 7. 1 5 , 가 가 1 2
- 8. 7 , 가 3

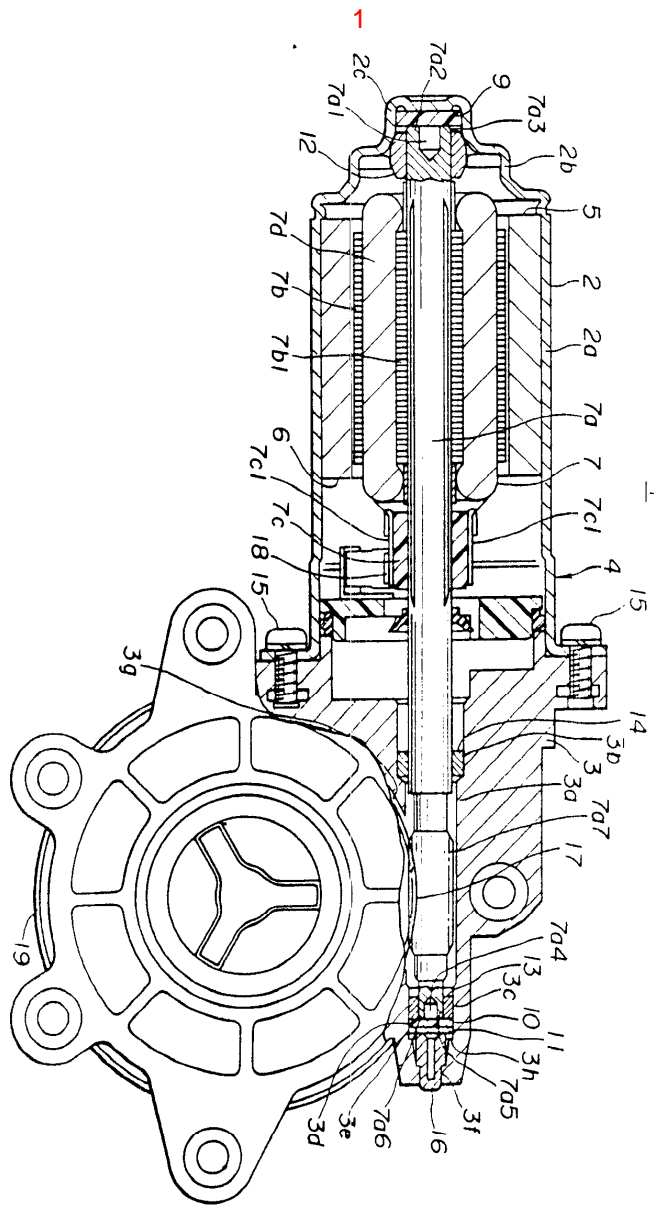

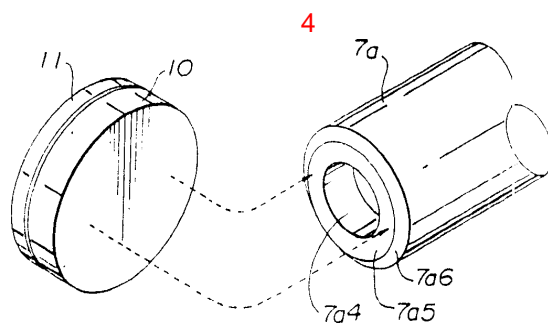
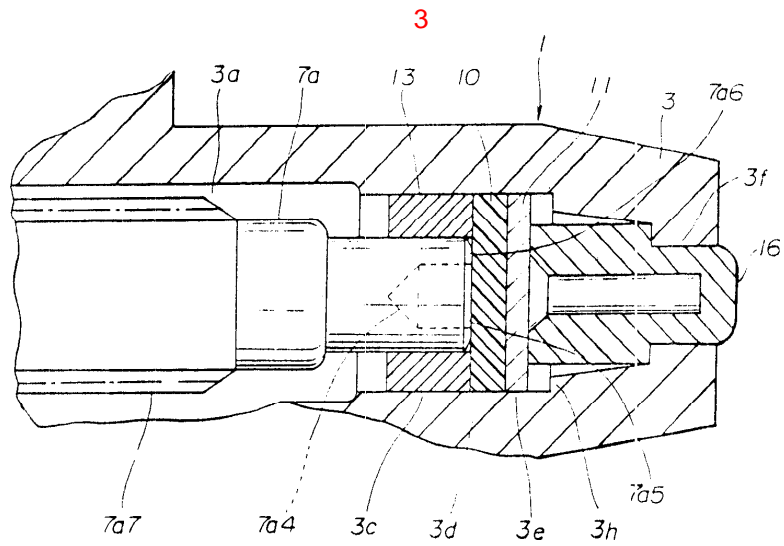
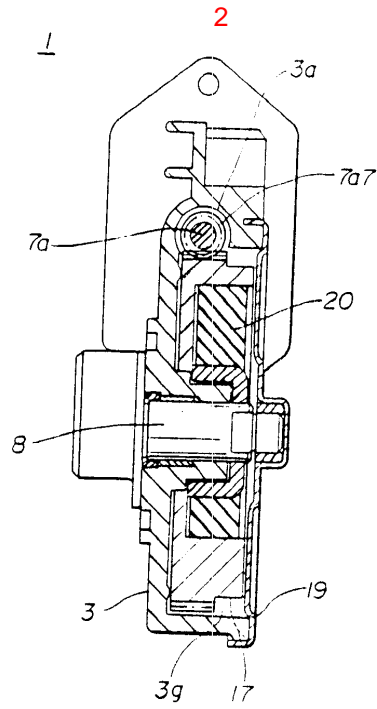

5
(A)

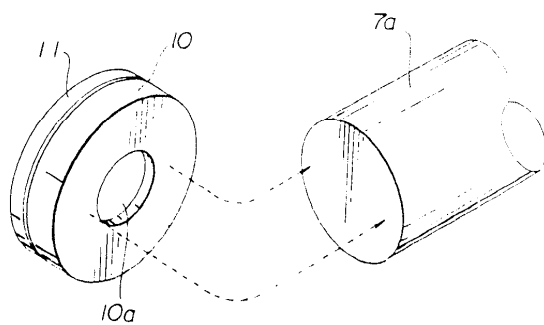

(B)

