

(19)
(12)

(KR)
(Y1)

(51) 。 Int. Cl. ⁷
E01C 11/22

(45)
(11)
(24)

2001 10 29
20 - 0245240
2001 08 23

(21) 20 - 2001 - 0014971
(22) 2001 05 22

(73) 592 20 1403

(72) 592 20 1403

(74)
:
가 :

(54)

가 , 'L'
(30) , (30) (50) ,
(50) (40) , (30) (
60)
, 가 가 , 가
, , 가 .

, , , ,

1

2

3

4

5

*

*

20:

30:

40:

50:

70:

,

1

(10)가

가

,

,

가

,

가

,

가

, 'L' ,
 , 가 가 , 가
 , 가
 ,
 2 3
 (20) 'L' (30) , (30)
 (40) , (30) (40)
 (50)
 (30), (40) (50) , (3)
 0) (31)(32)
 (31) (50) , (50)
 (C) (P) (51) , (51)
 (F) (20) (50)
 (52)
 (30) (40) (60)
 (40) (30) (50)
 (R)
 (R) , (20)
 (50) , (F) (30) (6)
 0) 가
 (50) (51) (P) , (C)
 가
 (30) (60)
 (60) 가
 , (20) 가 가
 가 가 , (30)
 가

0) , 4 5 , (30) (7

(70) (71) (71) (30)
(33) (B) 가 가

, 5 (70) (73) (70) (30)
가 , (70) (73)

, 가 가 , 가
, , 가
가 가 . , 가

(57)

1.

'L' (30) , (30) (50) ,
(50) (40) , (30)
(60) .

2.

1 , (30), (40) (50)

3.

1 2 , (30) (70)
가 가 .

1

10

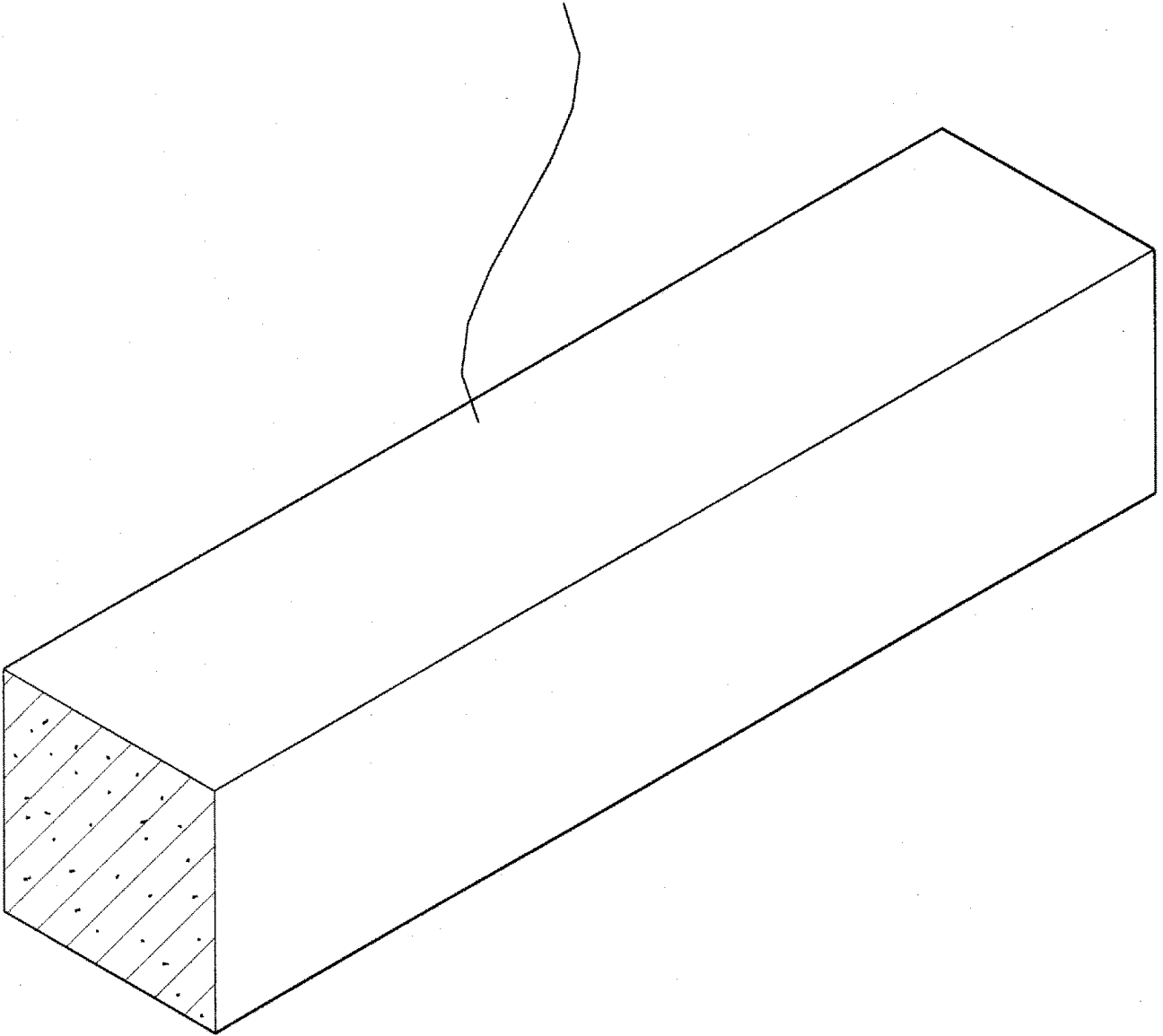

2

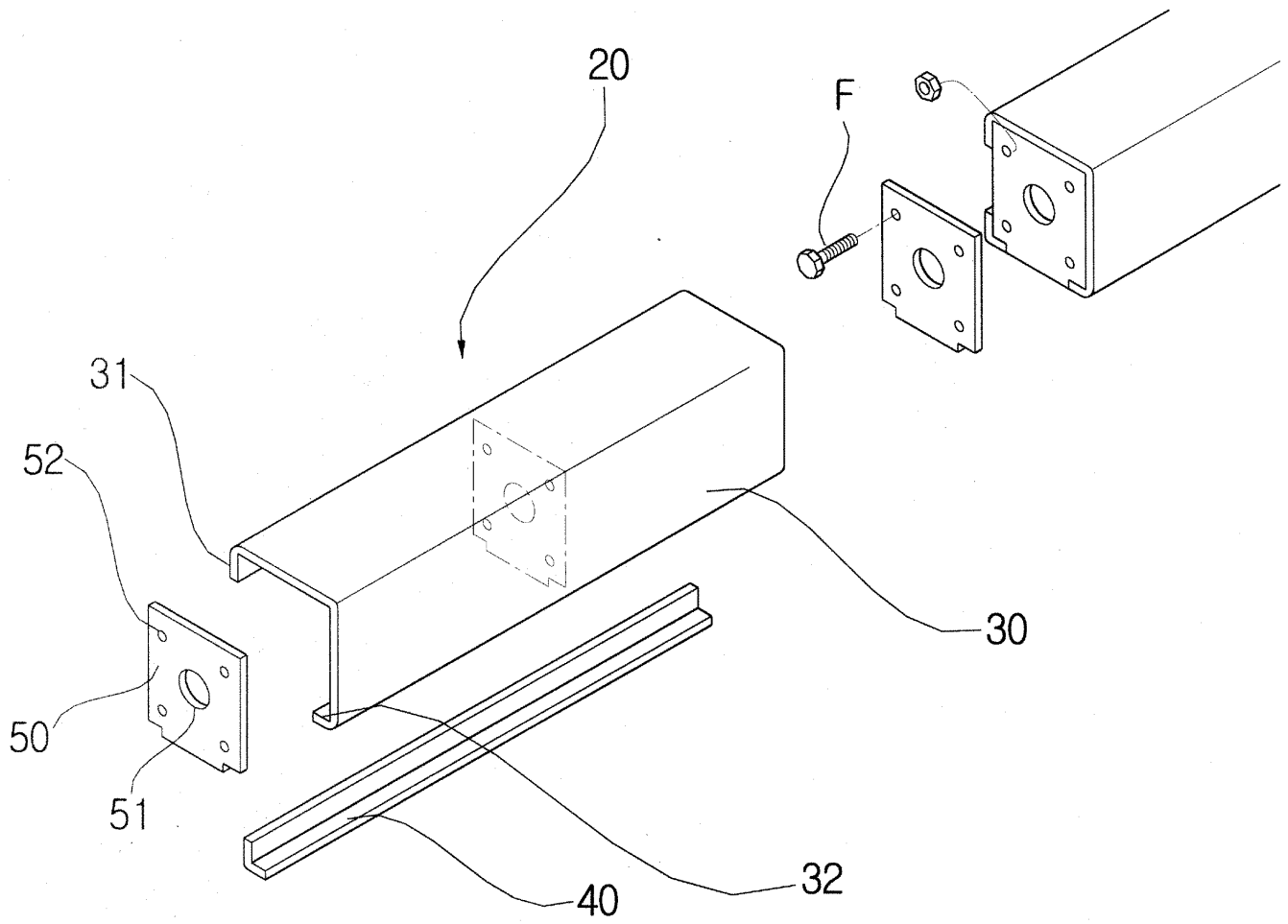

3

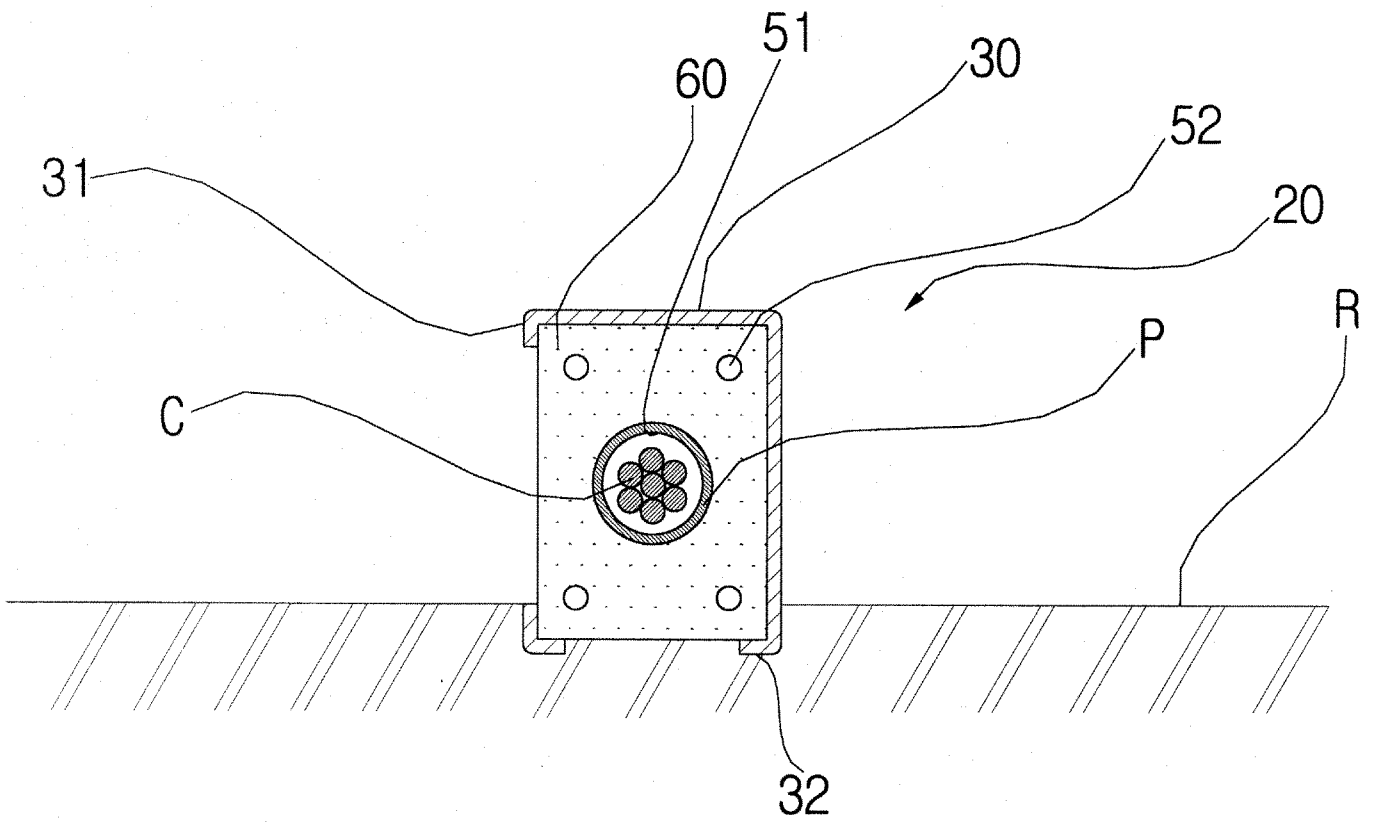

4

