



(12) 发明专利申请

(10) 申请公布号 CN 103645016 A

(43) 申请公布日 2014. 03. 19

(21) 申请号 201310705350. 3

(22) 申请日 2013. 12. 19

(71) 申请人 芜湖通和汽车管路系统有限公司

地址 241009 安徽省芜湖市经济技术开发区
衡山路 26 号

(72) 发明人 章国立 王永刚

(74) 专利代理机构 芜湖安汇知识产权代理有限
公司 34107

代理人 马荣

(51) Int. Cl.

G01M 3/04 (2006. 01)

权利要求书1页 说明书2页 附图1页

(54) 发明名称

一种低压软管密封性检测装置

(57) 摘要

本发明公开了一种低压软管密封性检测装置,包括可盛装液体检测介质的箱体(1),箱体(1)上设有手动试压泵(2),手动试压泵(2)的进水管(4)与箱体(1)中的液体检测介质连通,还包括连接管(5),连接管(5)一端与手动试压泵(2)的出水管(3)密封连接,另一端与待测低压软管(6)一端密封连接,还包括封闭待测低压软管(6)另一端的密封机构,操纵手动试压泵(2),将箱体(1)中的水压入低压软管(6),看低压软管(6)表面是否有水渗出,结构简单,操作方便,能方便可靠地检测出低压软管(6)的气密性。

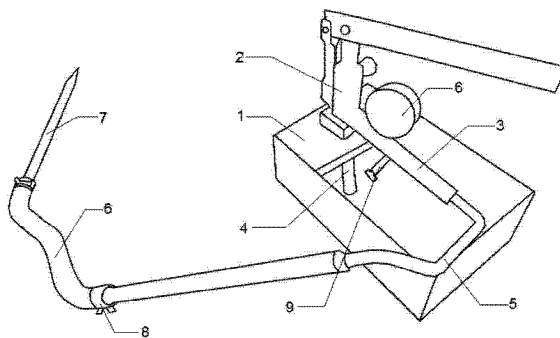

1. 一种低压软管密封性检测装置,其特征在于,包括可盛装液体检测介质的箱体(1),所述箱体(1)上设有手动试压泵(2),所述手动试压泵(2)的进水管(4)与箱体(1)中的液体检测介质连通,还包括连接管(5),所述连接管(5)一端与手动试压泵(2)的出水管(3)密封连接,另一端与待测低压软管(6)一端密封连接,还包括封闭待测低压软管(6)另一端的密封机构。

2. 如权利要求1所述的低压软管密封性检测装置,其特征在于,所述出水管(3)上设有泄压口(9)。

3. 如权利要求1或2所述的低压软管密封性检测装置,其特征在于,所述出水管(3)上设有压力计。

4. 如权利要求3所述的低压软管密封性检测装置,其特征在于,所述密封机构为一端密封的封闭管(7),所述封闭管(7)与低压软管(6)密封连接。

5. 如权利要求4所述的低压软管密封性检测装置,其特征在于,所述密封管与低压软管(6)通过卡圈(8)密封连接,所述连接管(5)通过卡圈(8)与低压软管(6)密封连接。

6. 如权利要求5所述的低压软管密封性检测装置,其特征在于,所述液体检测介质为水。

一种低压软管密封性检测装置

技术领域

[0001] 本发明属于汽车管路技术领域,尤其涉及一种低压软管密封性检测装置。

背景技术

[0002] 传统汽车上的低压软管不检测气密性,也没有检测气密性的装置,造成低压软管品质不符合要求,在使用过程中发生泄露。

发明内容

[0003] 本发明所要解决的技术问题是提供一种能可靠地检测低压软管气密性的低压软管密封性检测装置。

[0004] 为了解决上述技术问题,本发明所采用的技术方案是:一种低压软管密封性检测装置,包括可盛装液体检测介质的箱体,所述箱体上设有手动试压泵,所述手动试压泵的进水管与箱体中的液体检测介质连通,还包括连接管,所述连接管一端与手动试压泵的出水管密封连接,另一端与待测低压软管一端密封连接,还包括封闭待测低压软管另一端的密封机构。

[0005] 所述出水管上设有泄压口。

[0006] 所述出水管上设有压力计。

[0007] 所述密封机构为一端密封的封闭管,所述封闭管与低压软管密封连接。

[0008] 所述密封管与低压软管通过卡圈密封连接,所述连接管通过卡圈与低压软管密封连接。

[0009] 所述液体检测介质为水。

[0010] 本发明的优点在于,结构简单,操作方便,能方便可靠地检测出低压软管的气密性,提高产品品质。

附图说明

[0011] 图1为本发明一种低压软管密封性检测装置的结构示意图;

[0012] 上述图中的标记均为:1、箱体,2、手动试压泵,3、出水管,4、进水管,5、连接管,6、低压软管,7、封闭管,8、卡圈,9、泄压口。

具体实施方式

[0013] 图1为本发明一种低压软管密封性检测装置的结构示意图,包括可盛装液体检测介质的箱体1,箱体1上设有手动试压泵2,手动试压泵2的进水管4与箱体1中的液体检测介质连通,还包括连接管5,连接管5一端与手动试压泵2的出水管3密封连接,另一端与待测低压软管6一端密封连接,还包括封闭待测低压软管6另一端的密封机构。

[0014] 出水管3上设有泄压口9。出水管3上设有压力计。密封机构为一端密封的封闭管7,封闭管7与低压软管6密封连接。密封管与低压软管6通过卡圈8密封连接,连接管

5 通过卡圈 8 与低压软管 6 密封连接,拆卸方便,不会损毁低压软管 6。液体检测介质为水。

[0015] 使用时,操纵手动试压泵 2,将箱体 1 中的水压入低压软管 6,如果低压软管 6 表面有水渗出,则气密性不符合要求,反之,则气密性符合要求,为合格产品。检测完成后,打开泄压口 9,水回流入箱体 1,再拆下低压软管 6。

[0016] 采用上述的结构后,结构简单,操作方便,能方便可靠地检测出低压软管 6 的气密性,提高产品品质。

[0017] 上面结合附图对本发明进行了示例性描述,显然本发明具体实现并不受上述方式的限制,只要采用了本发明的方法构思和技术方案进行的各种非实质性的改进,或未经改进将本发明的构思和技术方案直接应用于其它场合的,均在本发明的保护范围之内。

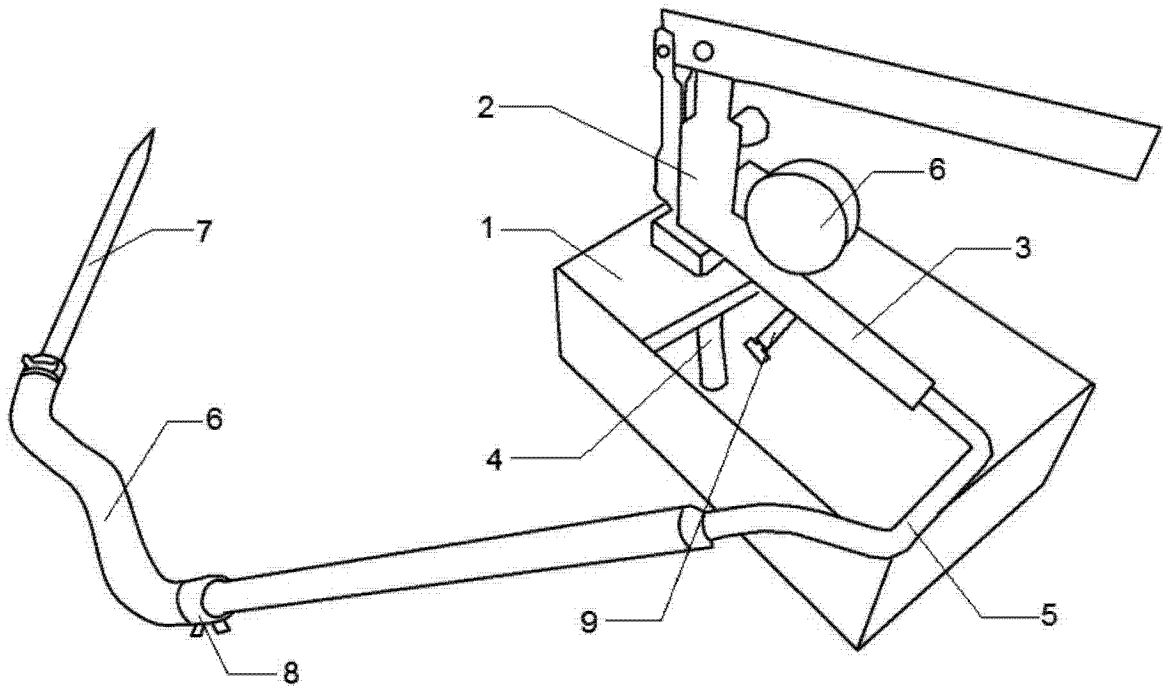

图 1