

①9



OFICINA ESPAÑOLA DE  
PATENTES Y MARCAS

ESPAÑA



①1 Número de publicación: **1 068 667**

②1 Número de solicitud: U 200801710

⑤1 Int. Cl.:  
**A47C 17/04** (2006.01)

⑫

SOLICITUD DE MODELO DE UTILIDAD

U

②2 Fecha de presentación: **07.08.2008**

④3 Fecha de publicación de la solicitud: **16.11.2008**

⑦1 Solicitante/s: **SERRANO CONFORT, S.L.**  
**Ctra. de Villena, Km. 1**  
**30510 Yecla, Murcia, ES**

⑦2 Inventor/es: **Serano Chumilla, José**

⑦4 Agente: **Ponti Sales, Adelaida**

⑤4 Título: **Elemento modular para sofá.**

ES 1 068 667 U

## DESCRIPCIÓN

Elemento modular para sofá.

La presente invención se refiere a un elemento modular para sofá.

### Antecedentes de la invención

Son conocidos elementos modulares para sofá que comprenden un asiento, un respaldo, al menos un reposabrazos, y una bandeja amovible. Dicha bandeja suele estar acoplada al reposabrazos o bien a cualquier otra parte del elemento modular de modo que dicha bandeja queda oculta en su posición replegada.

No obstante, dichas bandejas tienen el inconveniente de que incluyen mecanismos complejos para desplegar la bandeja hasta situarla en su posición de uso. En algunos casos la bandeja debe ser montada cada vez que se desee usar, y luego debe ser desmontada para guardarla en algún espacio oculto del elemento modular, lo cual resulta una tarea incómoda y ardua para el usuario.

### Descripción de la invención

El objetivo del elemento modular para sofá de la presente invención es solventar los inconvenientes que presentan los elementos modulares conocidos en la técnica, proporcionando una serie de ventajas que se describen a continuación.

El elemento modular para sofá, objeto de la presente invención, es del tipo que comprende un asiento, un respaldo, al menos un reposabrazos, y una bandeja amovible, y se caracteriza por el hecho de que dicha bandeja está integrada en la parte superior del al menos un reposabrazos, siendo dicha bandeja susceptible de ser desplazada según un plano sensiblemente horizontal hasta alcanzar una posición de uso cercana al usuario que esté sentado en dicho elemento modular.

De este modo, se obtiene un elemento modular para sofá provisto de una bandeja que realiza por una parte la función de reposabrazos al estar integrada en la zona superior del mismo, y por otra parte la función de bandeja propiamente dicha, una vez ha sido desplegada hacia una zona delante del usuario.

Asimismo, la colocación de la bandeja desde la zona superior del reposabrazos hasta su posición de uso, o viceversa, se lleva a cabo de manera rápida y sencilla, sin necesidad de mecanismos complejos de extracción y colocación de la bandeja como ocurría en el estado de la técnica.

Según una realización de la presente invención, la bandeja es susceptible de girar alrededor de un eje sensiblemente vertical solidario al reposabrazos.

Esta disposición estructural permite desplegar o recoger la bandeja de manera sencilla y cómoda, incluso con una única mano. Además, incluso cuando la bandeja contiene alimentos o bebidas, ésta puede ser desplazada sin peligro de volcar su contenido.

Ventajosamente, el al menos un reposabrazos comprende en su interior un alojamiento destinado a guardar objetos, quedando dicho alojamiento al descubierto cuando la bandeja es desplazada hacia la posición de uso.

De esta manera, la bandeja también realiza la función de tapa del alojamiento cuando está replegada sobre la parte superior del reposabrazos.

Alternativamente, el elemento modular, siendo preferentemente de tipo Chaise Longue, comprende en su asiento al menos un rebaje destinado a que el

usuario coloque una pierna apoyada en el suelo en el espacio definido por el correspondiente rebaje.

Es sabido que cuando un elemento modular de tipo Chaise Longue está acoplado adyacentemente a otro elemento modular, no queda espacio para que el usuario sentado en dicho Chaise Longue pueda bajar las piernas cuando esté cansado de tenerlas estiradas sobre la parte alargada del asiento. Gracias al rebaje practicado en el asiento el usuario puede colocar cómodamente una pierna apoyada en el suelo y sin molestar al usuario que esté sentado en el elemento modular adyacente.

### Breve descripción de los dibujos

Con el fin de facilitar la descripción de cuanto se ha expuesto anteriormente se adjuntan unos dibujos en los que, esquemáticamente y tan sólo a título de ejemplo no limitativo, se representa un caso práctico de realización del elemento modular para sofá de la invención, en los cuales:

la figura 1 es una vista en perspectiva lateral del elemento modular para sofá de la invención;

la figura 2 es una vista en perspectiva frontal del elemento modular para sofá de la invención;

la figura 3 es una vista en planta del elemento modular para sofá de la invención, mostrando la bandeja en una posición replegada sobre la zona superior del reposabrazos; y

la figura 4 es una vista en planta del elemento modular para sofá de la invención, mostrando la bandeja en una posición desplegada.

### Descripción de una realización preferida

Haciendo referencia a las figuras 1 y 2, el elemento modular 1 para sofá, que es del tipo Chaise Longue, comprende un asiento 2, un respaldo 3, un reposabrazos 4, y una bandeja amovible 5 que está integrada en la parte superior del reposabrazos 4.

Dicha bandeja 5 está montada giratoria alrededor de un eje 6 sensiblemente vertical solidario al reposabrazos 4, de modo es susceptible de ser desplazada según un plano sensiblemente horizontal hasta alcanzar una posición de uso cercana al usuario que esté sentado en dicho elemento modular 1, tal como puede apreciarse en las figuras 3 y 4. La colocación de la bandeja 5 desde la zona superior del reposabrazos (figura 3) hasta su posición de uso (figura 4), o viceversa, se lleva a cabo de manera rápida y sencilla, sin necesidad de mecanismos complicados de extracción y colocación de la bandeja.

Por tanto, la bandeja 5 realiza por una parte la función de reposabrazos al estar integrada en la zona superior del mismo, y por otra parte la función de bandeja propiamente dicha, una vez ha sido desplegada hacia una zona delante del usuario.

Tal como se muestra en la figura 4, el reposabrazos 4 comprende en su interior un alojamiento 7 destinado a guardar objetos, quedando dicho alojamiento 7 al descubierto cuando la bandeja 5 es desplazada hacia la posición de uso. De esta manera, la bandeja 5 también realiza la función de tapa del alojamiento 7 cuando está replegada sobre la parte superior del reposabrazos.

Por otra parte, el elemento modular 1 comprende en su asiento 2 al menos un rebaje 8 destinado a que el usuario coloque una pierna apoyada en el suelo en el espacio definido por el correspondiente rebaje 8.

De este modo, cuando el elemento modular de tipo Chaise Longue está acoplado adyacentemente a otro elemento modular, es posible por parte del usuario co-

locar cómodamente una pierna apoyada en el suelo cuando esté cansado de tenerla estirada sobre la parte

alargada del asiento, y sin molestar al usuario que esté sentado en el elemento modular adyacente.

5

10

15

20

25

30

35

40

45

50

55

60

65

### REIVINDICACIONES

1. Elemento modular (1) para sofá, que comprende un asiento (2), un respaldo (3), al menos un reposabrazos (4), y una bandeja amovible (5), **caracterizado** por el hecho de que dicha bandeja (5) está integrada en la parte superior del al menos un reposabrazos (4), siendo dicha bandeja (5) susceptible de ser desplazada según un plano sensiblemente horizontal hasta alcanzar una posición de uso cercana al usuario que esté sentado en dicho elemento modular (1).

2. Elemento modular (1), según la reivindicación 1, **caracterizado** por el hecho de que la bandeja (5) es susceptible de girar alrededor de un eje (6)

sensiblemente vertical solidario al reposabrazos (4).

3. Elemento modular (1), según la reivindicación 1, **caracterizado** por el hecho de que el al menos un reposabrazos (4) comprende en su interior un alojamiento (7) destinado a guardar objetos, quedando dicho alojamiento (7) al descubierto cuando la bandeja (5) es desplazada hacia la posición de uso.

4. Elemento modular (1), según la reivindicación 1, **caracterizado** por el hecho de que, siendo preferentemente de tipo Chaise Longue, comprende en su asiento (2) al menos un rebaje (8) destinado a que el usuario coloque una pierna apoyada en el suelo en el espacio definido por el correspondiente rebaje (8).

5

10

15

20

25

30

35

40

45

50

55

60

65

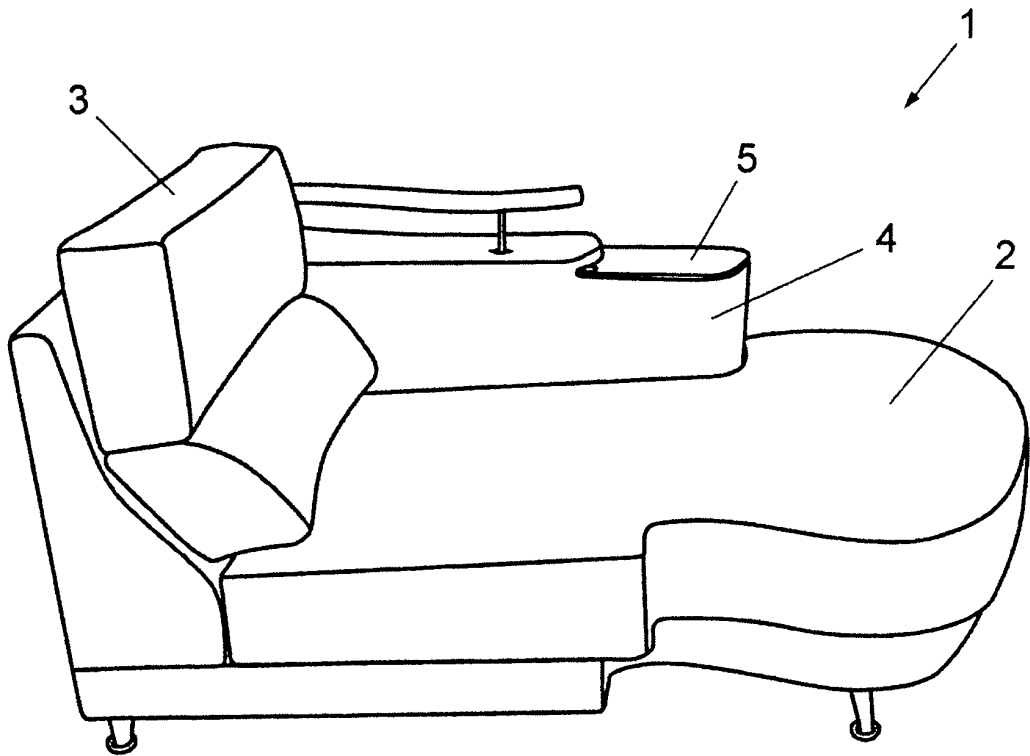

FIG. 1

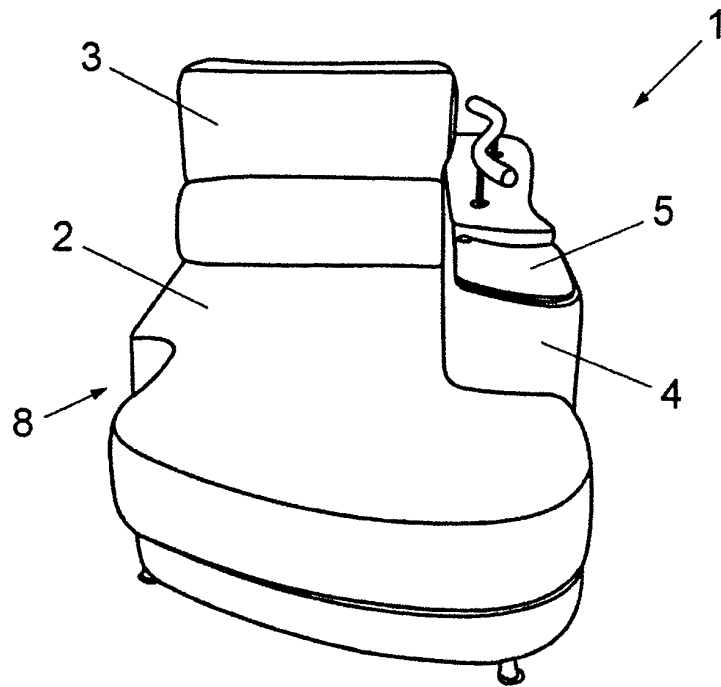

FIG. 2



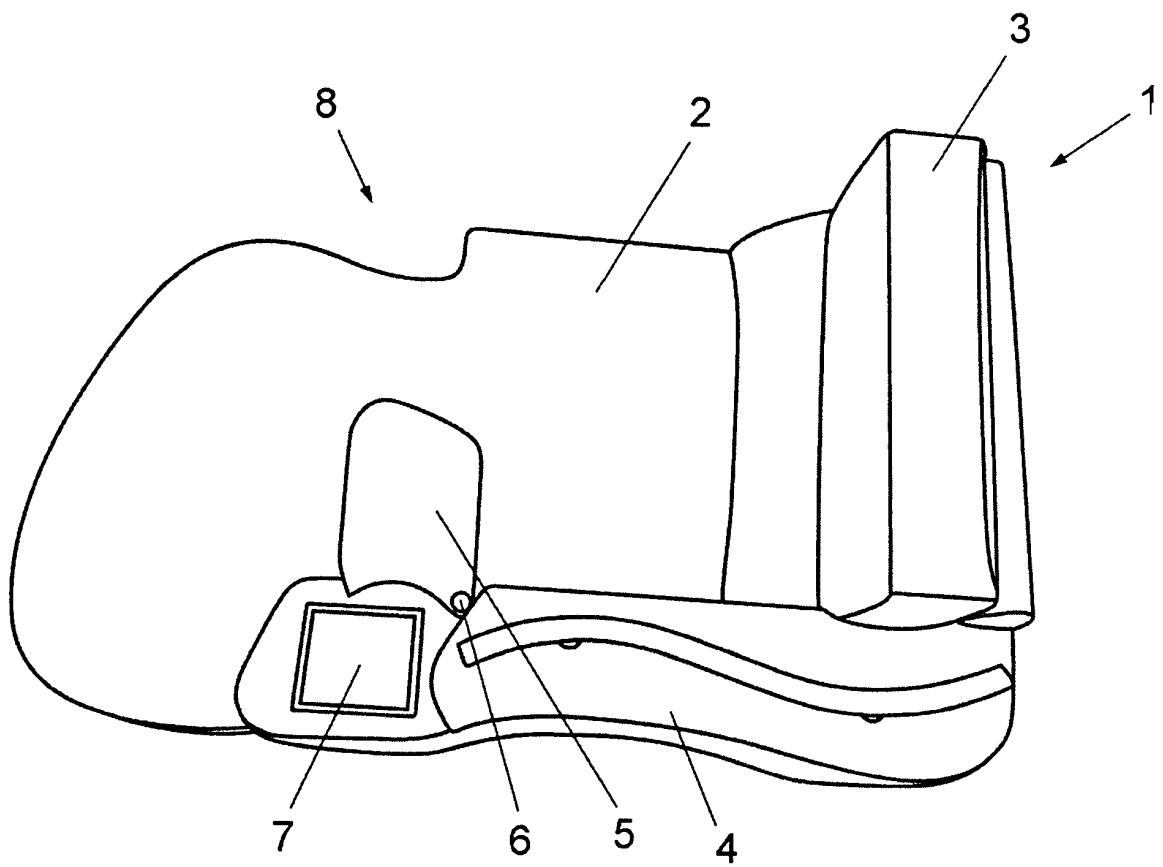

FIG. 4