



(12) **EUROPÄISCHE PATENTANMELDUNG**

(88) Veröffentlichungstag A3:
21.06.2017 Patentblatt 2017/25

(51) Int Cl.:
E04F 21/08^(2006.01) E04F 21/12^(2006.01)

(43) Veröffentlichungstag A2:
18.12.2013 Patentblatt 2013/51

(21) Anmeldenummer: **13002940.8**

(22) Anmeldetag: **07.06.2013**

(84) Benannte Vertragsstaaten:
AL AT BE BG CH CY CZ DE DK EE ES FI FR GB GR HR HU IE IS IT LI LT LU LV MC MK MT NL NO PL PT RO RS SE SI SK SM TR
Benannte Erstreckungsstaaten:
BA ME

(71) Anmelder: **Neufang, Gerald**
97631 Bad Koenigshofen (DE)

(72) Erfinder: **Neufang, Gerald**
97631 Bad Koenigshofen (DE)

(30) Priorität: **16.06.2012 DE 102012012019**

(74) Vertreter: **Gosdin, Michael**
Adam-Stegerwald-Strasse 6
97422 Schweinfurt (DE)

(54) **Fördervorrichtung für Schüttgut und/oder Fasermaterial**

(57) Die Erfindung betrifft eine Fördervorrichtung (1) für Schüttgut und/oder Fasermaterial (2), insbesondere Einblasdämmstoff-Fördervorrichtung, umfassend eine Auflockerungsvorrichtung (3) zur Auflockerung des Schüttguts und/oder Fasermaterials (2), wobei die Auflockerungsvorrichtung (3) aufweist: ein Gehäuse (4) mit einer Längsachse (L), die der Förderrichtung (F) des zu fördernden Schüttguts und/oder Fasermaterials (2) entspricht, und mindestens ein Auflockerungselement (5), das eine Welle (6) umfasst, die im Gehäuse (4) um eine Achse (a) drehbar angeordnet und von einem Motor (7) angetrieben ist, wobei die Achse (a) senkrecht zur Längsachse (L) angeordnet ist, wobei an der Welle (6) eine Anzahl Schlagelemente (8) drehfest angebracht sind. Um das Schüttgut bzw. das Fasermaterial, insbesondere

Holzfasern, verbessert auflockern und fördern zu können, sieht die Erfindung vor, dass das Gehäuse (4) als Rohr mit kreisförmigem Querschnitt ausgebildet ist, wobei im Gehäuse (4) in Förderrichtung (F) aufeinander folgend mindestens zwei Auflockerungselemente (5), vorzugsweise drei Auflockerungselemente (5), angeordnet sind, wobei zwei in Förderrichtung (F) aufeinander folgende Auflockerungselemente (5) zum gegensinnigen Rotieren ausgebildet sind, wobei sich die Schlagelemente (8) von der Welle (6) bis an den Innenumfang des rohrförmigen Gehäuses (4) erstrecken, wobei in Förderrichtung (F) vor und/oder hinter dem letzten Schlagelement (8) eine Einrichtung (11) zum Einblasen von Luft angeordnet ist.

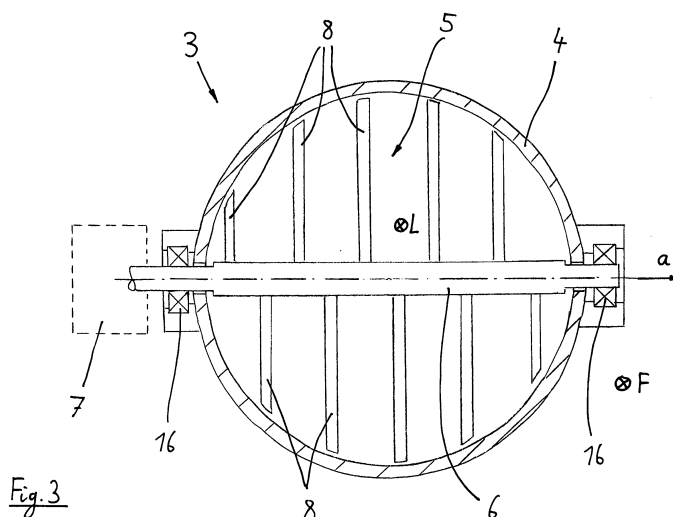



EUROPÄISCHER RECHERCHENBERICHT

Nummer der Anmeldung
EP 13 00 2940

5

10

15

20

25

30

35

40

45

50

55

EINSCHLÄGIGE DOKUMENTE			
Kategorie	Kennzeichnung des Dokuments mit Angabe, soweit erforderlich, der maßgeblichen Teile	Betrifft Anspruch	KLASSIFIKATION DER ANMELDUNG (IPC)
A,D	US 5 829 649 A (HORTON PAUL H [US]) 3. November 1998 (1998-11-03) * Spalte 2, Zeile 51 - Spalte 4, Zeile 18; Abbildungen 1-3 *	1-7	INV. E04F21/08 E04F21/12
A	US 2006/231651 A1 (EVANS MICHAEL E [US] ET AL) 19. Oktober 2006 (2006-10-19) * Zusammenfassung; Abbildungen 1-3 *	1-7	
A,D	US 3 051 398 A (BABB MARVIN O) 28. August 1962 (1962-08-28) * Zusammenfassung; Abbildungen 1, 2 *	1-7	
A,D	US 2003/234264 A1 (LANDAU OFER [IL]) 25. Dezember 2003 (2003-12-25) * Zusammenfassung; Abbildung 2 *	1-7	
			RECHERCHIERTE SACHGEBIETE (IPC)
			E04F
Der vorliegende Recherchenbericht wurde für alle Patentansprüche erstellt			
Recherchenort München		Abschlußdatum der Recherche 26. April 2017	Prüfer Weißbach, Mark
KATEGORIE DER GENANNTEN DOKUMENTE X : von besonderer Bedeutung allein betrachtet Y : von besonderer Bedeutung in Verbindung mit einer anderen Veröffentlichung derselben Kategorie A : technologischer Hintergrund O : nichtschriftliche Offenbarung P : Zwischenliteratur		T : der Erfindung zugrunde liegende Theorien oder Grundsätze E : älteres Patentdokument, das jedoch erst am oder nach dem Anmeldedatum veröffentlicht worden ist D : in der Anmeldung angeführtes Dokument L : aus anderen Gründen angeführtes Dokument & : Mitglied der gleichen Patentfamilie, übereinstimmendes Dokument	

EPO FORM 1503 03.82 (P04C03)

**ANHANG ZUM EUROPÄISCHEN RECHERCHENBERICHT
 ÜBER DIE EUROPÄISCHE PATENTANMELDUNG NR.**

EP 13 00 2940

5 In diesem Anhang sind die Mitglieder der Patentfamilien der im obengenannten europäischen Recherchenbericht angeführten Patentdokumente angegeben.
 Die Angaben über die Familienmitglieder entsprechen dem Stand der Datei des Europäischen Patentamts am
 Diese Angaben dienen nur zur Unterrichtung und erfolgen ohne Gewähr.

26-04-2017

10
15
20
25
30
35
40
45
50
55

Im Recherchenbericht angeführtes Patentdokument	Datum der Veröffentlichung	Mitglied(er) der Patentfamilie	Datum der Veröffentlichung
US 5829649	A	03-11-1998	KEINE
US 2006231651	A1	19-10-2006	KEINE
US 3051398	A	28-08-1962	KEINE
US 2003234264	A1	25-12-2003	KEINE

EPO FORM P0461

Für nähere Einzelheiten zu diesem Anhang : siehe Amtsblatt des Europäischen Patentamts, Nr.12/82