

1

, , , , ,

1

2 1

3 1

4 2

*

1 : 1 1a,1b :

2 : 2 3 :

4 :

1

.

,

.

, , , , , , , , , , , , , , ,

가

가

,

1

가 가

,

,

,

가

, ,

, , , , ,

,

가

가
(消和)()
가 가

CaCO₃ MgCO₃ , , ,

가

가

가

2 가

가 가 60 - 80%가 가 (1) 가
가 1 가 가 가

(1) (1a)가 1 2
30 - 50 %

1 가

1) 1 2 (2) 5%, 5%, 10%, 10%, 20%
20 40 10 15

2) 1 2 (2) , , , , ,
20 % 20 40 5 15

3) 1 2 5%, 5%, 20%, 5%, 5%
 20 40 2 3 (4)
 가 10 % 가 10

가 가

가 가 가 가
 가

(2000m²/g)

(57)

1.

가 60 - 80% 가 가 1

1 2 (2) 5%, 5%, 10%, 10%, 20
 %

1 2 (2) , , , , , 20
 %

1 2 5%, 5%, 20%, 5%, 5%,
 가 , , ,

2.

1 30 - 50 % 1

3.

1

30 - 50 %

1

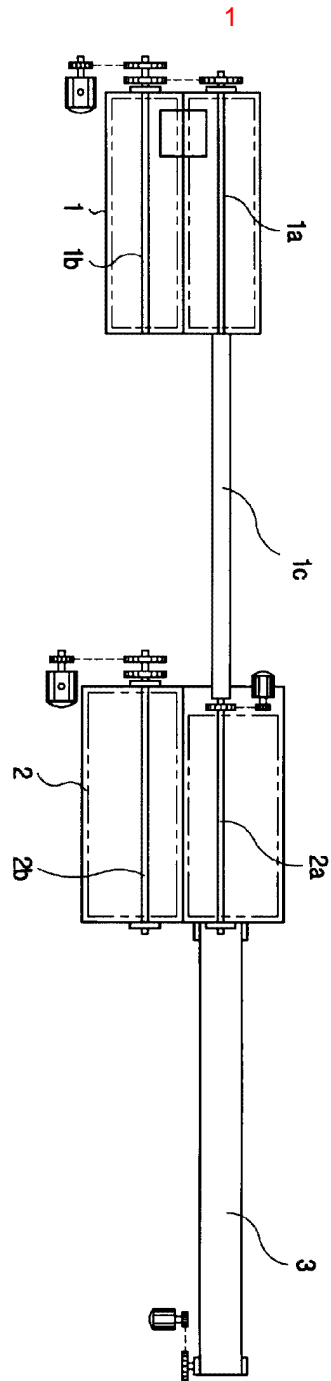

2

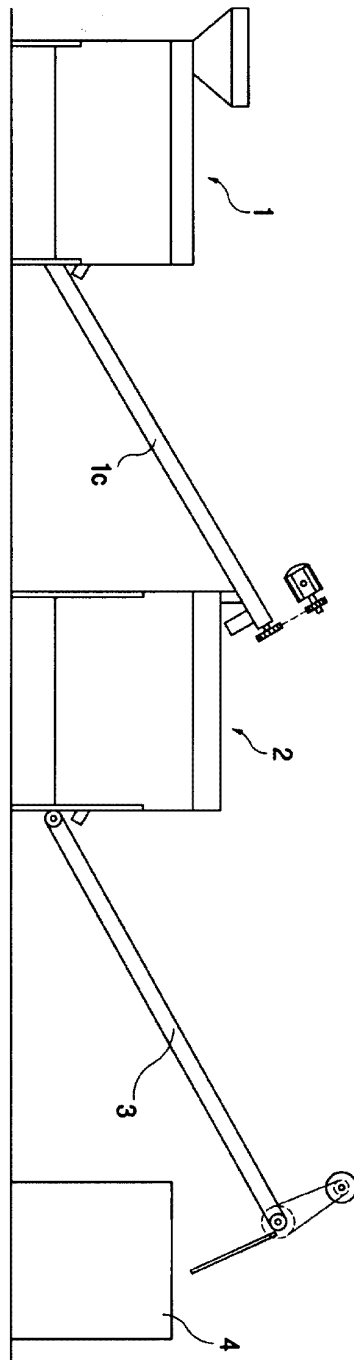

3

