

RZECZPOSPOLITA
POLSKA



Urząd Patentowy
Rzeczypospolitej Polskiej

(12)

OPIS OCHRONNY WZORU PRZEMYSŁOWEGO

(19) **PL** (11) **10162**

(21) Numer zgłoszenia: **8813**

(22) Data zgłoszenia: **10.11.2005**

(51) Klasyfikacja:
20-03

(54)

Element reklamowy

(45) O udzieleniu prawa z rejestracji ogłoszono:
31.08.2006 WUP 08/2006

(73) Uprawniony z rejestracji wzoru przemysłowego:
**„Art – BRO” S.J. Wojciech Babik,
Filip Kochański, Łomianki, (PL)**

(72) Twórca(y) wzoru przemysłowego:
Babik Wojciech, Łomianki, (PL)

PL 10162

Nr Rp. 10162

Klasa 20-03

Element reklamowy

Przedmiotem wzoru przemysłowego jest element reklamowy, wykonany z tworzywa sztucznego, metalu, drewna lub tkaniny, posiadający zarys tarczy o czołowej płaskiej, wklęsłej lub wypukłej zewnętrznej powierzchni reklamowej oraz bocznej walcowej zewnętrznej powierzchni reklamowej, który usytuowany jest swobodnie w środku geometrycznym na dowolnym stałym lub obrotowym elemencie oraz posiadający w dolnej części obciążnik umożliwiający stałą pozycję elementu reklamowego.

Istotę wzoru przemysłowego stanowi nowa postać przedmiotu przejawiająca się w kształcie powierzchni reklamowych oraz możliwości jego umieszczania na dowolnych, stałych lub ruchomych elementach tak, że nie ulega zmianie pozycja elementu reklamowego.

Przedmiot wzoru przemysłowego nadaje się do wielokrotnego odtwarzania

Przedmiot wzoru przemysłowego stanowiący element reklamowy przedstawiony został na załączonym rysunku, na którym fig.1 – przedstawia widok czołowy elementu reklamowego ukazujący kołową czołową zewnętrzną reklamową powierzchnię 1 oraz miejsce 2 swobodnego mocowania na dowolnym elemencie stałym lub obrotowym oraz umieszczony w dolnej części obciążnik 3; fig.2 – przedstawia widok boczny elementu reklamowego z fig.1 ukazujący jego boczny zarys o obwodowej walcowej reklamowej powierzchni 4 i o płaskiej powierzchni reklamowej 1 oraz umieszczony w dolnej części obciążnik 3; fig.3 – przedstawia widok boczny elementu reklamowego z fig.1 ukazujący jego boczny zarys o obwodowej walcowej reklamowej powierzchni 4 i o wklęsłym zarysie powierzchni reklamowej 1 oraz umieszczony w dolnej części obciążnik 3; fig.4 - przedstawia widok boczny elementu reklamowego z fig.1 ukazujący jego boczny zarys o obwodowej walcowej reklamowej powierzchni 4 i o wypukłym zarysie powierzchnię reklamową 1 oraz umieszczony w dolnej części obciążnik 3.

Element reklamowy, wykonany z tworzywa sztucznego, metalu, drewna lub tkaniny, według wzoru przemysłowego, posiada istotne cechy przejawiające się tym, że ma zarys tarczy o czołowej i bocznej walcowej zewnętrznej powierzchni reklamowej, przy czym czołowa powierzchnia reklamowa posiada zarys płaski, wklęsły lub wypukły, przy czym element reklamowy usytuowany jest swobodnie w jego środku geometrycznym na dowolnym stałym lub obrotowym elemencie, a w dolnej części element reklamowy posiada obciążnik, umożliwiającą stałą pozycję elementu reklamowego.

Pierwsza odmiana elementu reklamowego, uwidoczniiona na rysunku fig.1 i fig.2, posiada tarczę o płaskim kołowym zarysie powierzchni reklamowej 1 oraz bocznej walcowej powierzchni reklamowej 4 i umieszczony w dolnej części obciążnik 3 pionowego usytuowania oraz miejsce 2 swobodnego mocowania na dowolnym elemencie obrotowym lub stałym.

Druga odmiana elementu reklamowego, uwidoczniiona na rysunku fig.1 i fig.3, posiada tarczę o wklęsłym kołowym zarysie powierzchni reklamowej 1 oraz bocznej walcowej powierzchni reklamowej 4 i umieszczony w dolnej części obciążnik 3 pionowego usytuowania oraz miejsce 2 swobodnego mocowania na dowolnym elemencie stałym lub obrotowym.

Trzecia odmiana elementu reklamowego, uwidoczniiona na fig.1 i fig.4, posiada tarczę o wypukłym kołowym zarysie powierzchni reklamowej 1 oraz bocznej walcowej powierzchni reklamowej 4 i umieszczony w dolnej części obciążnik 3 pionowego usytuowania. oraz miejsce 2 swobodnego mocowania na dowolnym elemencie stałym lub obrotowym.

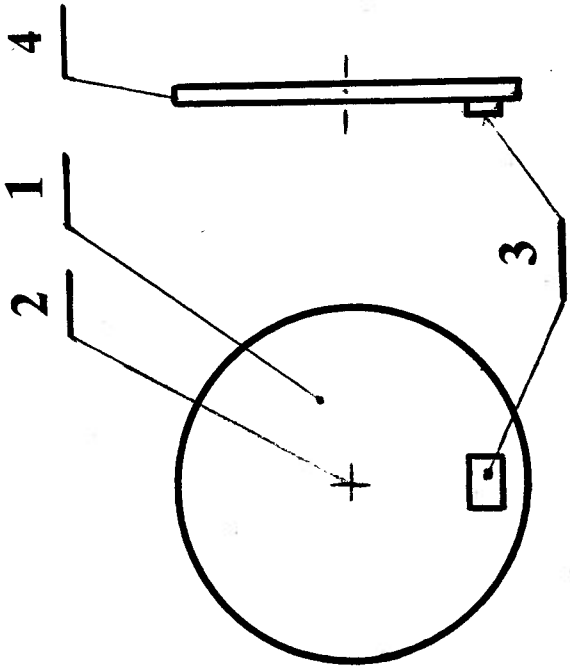

Fig.1

Fig.2

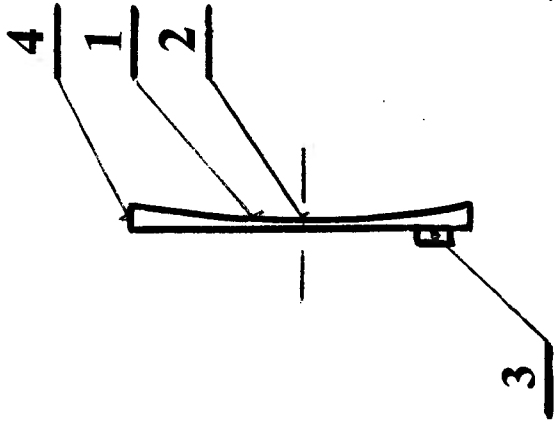

Fig.3

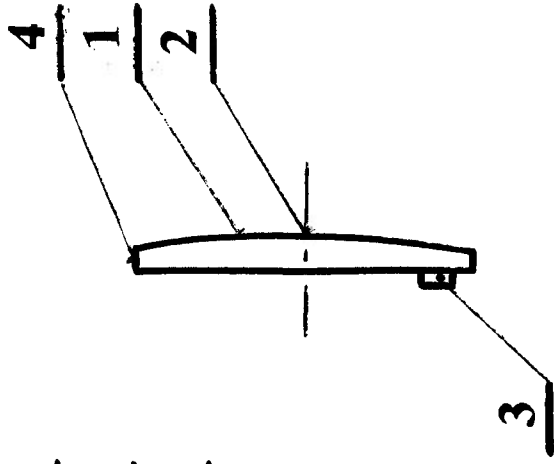

Fig.4