

1. 一种遮阳帘的导轨,其特征在于:所述导轨的截面包括一功能区,所述功能区包括有供滑块运行的滑块运行区以及供导轨端部的固定块安装的固定区,所述固定区位于滑块运行区的一侧,滑块运行区的另一侧设置有供滑块伸入的开口,所述固定区和滑块运行区连通,所述导轨位于固定区的侧壁上设置有安装紧固件的安装位。

2. 根据权利要求1所述的遮阳帘的导轨,其特征在于:所述功能区中设置有第一横板,所述第一横板的上方形成拉绳安装区,所述滑块运行区位于第一横板的下方。

3. 根据权利要求2所述的遮阳帘的导轨,其特征在于:所述固定区被第一横板分隔成上固定区和下固定区。

4. 根据权利要求2所述的遮阳帘的导轨,其特征在于:所述功能区还包括遮阳帘运行区,所述遮阳帘运行区位于滑块运行区的下方。

5. 根据权利要求4所述的遮阳帘的导轨,其特征在于:所述导轨的功能区内设置有L型板,所述L型板将遮阳帘运行区与滑块运行区隔开,且L型板将遮阳帘运行区与固定区隔开,所述L型板包括第二横板和竖板,所述竖板的外侧壁形成限制固定块向滑块运行区一侧移动的限位壁。

6. 根据权利要求5所述的遮阳帘的导轨,其特征在于:所述导轨包括底板、顶板以及设置在底板和顶板之间并连接底板和顶板一端的侧板,所述底板、顶板以及侧板之间形成功能区,所述功能区远离侧板一侧开口,所述第一横板设置在底板和顶板之间且第一横板的一端与侧板连接,所述L型板的一端与底板连接,L型板的另一端向功能区的开口一侧延伸。

7. 根据权利要求6所述的遮阳帘的导轨,其特征在于:所述导轨的两端分别设置有固定块安装位,所述导轨的中间位置设置有拉绳换向轮安装位以及限位块安装位;

所述拉绳换向轮安装位设置在顶板或第一横板上,所述限位块安装位设置在第一横板上或者侧板上。

8. 根据权利要求1-7任一权利要求所述的遮阳帘的导轨,其特征在于:所述导轨为型材件且沿长度方向弯曲设置,导轨的截面整体为矩形。

9. 一种采用权利要求4-7任一权利要求所述导轨的遮阳帘框架结构,其特征在于:包括两个间隔设置的所述导轨和和设于导轨端部的固定块,所述导轨的固定区被第一横板分隔成上固定区和下固定区;

所述固定块包括固定块主体以及设置在固定块主体一侧的两个插接件,所述固定块主体上设置有遮阳帘卷轴安装位,两个插接件分别从导轨的端部插入导轨的上固定区和下固定区。

10. 根据权利要求9所述的遮阳帘框架结构,其特征在于:所述插接件上方还设置有安装件,安装件与插接件之间形成避让导轨侧壁的避让位,安装件上安装有插板。

一种遮阳帘的导轨及遮阳帘框架结构

技术领域

[0001] 本实用新型涉及汽车天窗遮阳帘技术领域,尤其是一种遮阳帘的导轨及遮阳帘框架结构。

背景技术

[0002] 现有汽车、特别是新能源汽车,通常采用大幅面的玻璃天窗,为了达到较好的防晒效果,会在天窗底部安装遮阳帘。现有的遮阳帘,其两侧的导轨结构不够紧凑,导致遮阳帘整体厚度较大,影响了车内的空间,因此,需要改进。

发明内容

[0003] 本实用新型目的是一种遮阳帘的导轨及遮阳帘框架结构,具有结构紧凑、成本较低的特点,对车内的高度方向的空间影响较小,且能降低材料成本。为达到上述目的,本实用新型采用如下技术方案:

[0004] 一种遮阳帘的导轨,所述导轨的截面包括一功能区,所述功能区包括有供滑块运行的滑块运行区以及供导轨端部的固定块安装的固定区,所述固定区位于滑块运行区的一侧,滑块运行区的另一侧设置有供滑块伸入的开口,所述固定区和滑块运行区连通,所述导轨位于固定区的侧壁上设置有安装紧固件的安装位。

[0005] 进一步的,所述功能区中设置有第一横板,所述第一横板的上方形成拉绳安装区,所述滑块运行区位于第一横板的下方。

[0006] 进一步的,所述固定区被第一横板分隔成上固定区和下固定区。

[0007] 进一步的,所述功能区还包括遮阳帘运行区,所述遮阳帘运行区位于滑块运行区的下方。

[0008] 进一步的,所述导轨的功能区内设置有L型板,所述L型板将遮阳帘运行区与滑块运行区隔开,且L型板将遮阳帘运行区与固定区隔开,所述L型板包括第二横板和竖板,所述竖板的外侧壁形成限制固定块向滑块运行区一侧移动的限位壁。

[0009] 进一步的,所述导轨包括底板、顶板以及设置在底板和顶板之间并连接底板和顶板一端的侧板,所述底板、顶板以及侧板之间形成功能区,所述功能区远离侧板一侧开口,所述第一横板设置在底板和顶板之间且第一横板的一端与侧板连接,所述L型板的一端与底板连接,L型板的另一端向功能区的开口一侧延伸。

[0010] 进一步的,所述导轨的两端分别设置有固定块安装位,所述导轨的中间位置设置有拉绳换向轮安装位以及限位块安装位;所述拉绳换向轮安装位设置在顶板或第一横板上,所述限位块安装位设置在第一横板上或者侧板上。

[0011] 进一步的,所述导轨为型材件且沿长度方向弯曲设置,导轨的截面整体为矩形。

[0012] 一种采用前述导轨的遮阳帘框架结构,包括两个间隔设置的所述导轨和和设于导轨端部的固定块,所述导轨的固定区被第一横板分隔成上固定区和下固定区;所述固定块包括固定块主体以及设置在固定块主体一侧的两个插接件,所述固定块主体上设置有遮阳

帘卷轴安装位,两个插接件分别从导轨的端部插入导轨的上固定区和下固定区。

[0013] 进一步的,所述插接件上方还设置有安装件,安装件与插接件之间形成避让导轨侧壁的避让位,安装件上安装有插板。

[0014] 采用上述技术方案,导轨的截面包括滑块运行区、设于滑块运行区一侧的固定区,滑块运行区的另一侧设置有供滑块伸入的开口,固定区和滑块运行区连通设置,相对于传统的通过隔板分隔设置,能够更加紧凑且节约铝合金原料,且固定块设置在固定区后通过紧固件就能快速、稳固的安装到位,连接的稳定性和可靠性均有保障。

附图说明

[0015] 图1为实用新型的示意图。

[0016] 图2为图1中A处放大示意图。

[0017] 图3为图1中B处放大示意图。

[0018] 图4为导轨的截面示意图。

[0019] 图5为固定块的示意图。

[0020] 图6为拉绳换向轮的示意图。

具体实施方式

[0021] 下面结合附图和具体实施例,对本实用新型进行说明。

[0022] 如图1-6所示,一种遮阳帘框架结构,包括两个间隔设置的导轨1和和设于导轨1端部的固定块2,两个导轨1之间供卷轴3运行,固定块2用于安装遮阳帘16的卷轴3,本实施例为对开式遮阳帘,每个导轨1的两端均设置有固定块2,可以理解的,在某些单开式遮阳帘的实施例中,导轨1只有一端设置有固定块2。

[0023] 导轨1的结构如下:

[0024] 导轨1的截面包括一功能区,功能区包括有供遮阳帘把手4的滑块5运行的滑块运行区6以及供导轨1端部的固定块2安装的固定区,固定区位于滑块运行区6的一侧,滑块运行区6的另一侧设置有供滑块5伸入的开口7,固定区和滑块运行区6连通,导轨1位于固定区的侧壁上设置有安装紧固件的安装位。

[0025] 采用上述技术方案,导轨1的截面包括滑块运行区6、设于滑块运行区6一侧的固定区,滑块运行区6的另一侧设置有供滑块5伸入的开口7,固定区和滑块运行区6连通设置,相对于传统的通过隔板分隔设置,能够更加紧凑且节约铝合金原料,且固定块2设置在固定区后通过紧固件就能快速、稳固的安装到位,连接的稳定性和可靠性均有保障。

[0026] 优选的方案,导轨1为型材件且沿长度方向弯曲设置,导轨1的截面整体为矩形,导轨1包括底板8、顶板9以及设置在底板8和顶板9之间并连接底板8和顶板9一端的侧板10,底板8、顶板9以及侧板10之间形成功能区,功能区远离侧板10一侧开口7,功能区中设置有第一横板11,第一横板11设置在底板8和顶板9之间且第一横板11的一端与侧板10连接,第一横板11的上方形成拉绳安装区12,滑块运行区6位于第一横板11的下方。固定区被第一横板11分隔成上固定区13和下固定区14。

[0027] 另外,功能区还包括遮阳帘运行区15,用于容纳遮阳帘16的边缘,避免遮阳帘16与导轨1之间留缝,影响遮阳效果和美观性。遮阳帘运行区15位于滑块运行区6的下方。导轨1

的功能区内设置有L型板17,L型板17的一端与底板8连接,L型板17的另一端向功能区的开口7一侧延伸,L型板17将遮阳帘运行区15与滑块运行区6隔开,且L型板17将遮阳帘运行区15与固定区隔开,L型板17包括第二横板和竖板,竖板的外侧壁形成限制固定块2向滑块运行区6一侧移动的限位壁18,限位壁18可以对固定块2进行横向的限位。

[0028] 导轨1的两端分别设置有固定块安装位,导轨1的中间位置设置有拉绳换向轮安装位以及限位块安装位。拉绳换向轮安装位设置在顶板9或第一横板11上,用于固定拉绳换向轮19,在本实施例中,拉绳换向轮19安装在第一横板11上,拉绳换向轮19位于拉绳安装区12,限位块安装位设置在第一横板11上或者侧板10上,用于安装限位块20,在本实施例中,限位块20安装在第一横板11上,限位块20伸入到滑块运行区6,限位块20对遮阳帘把手4的中间位置进行限位。本实施例中,遮阳帘16采用拉绳随停系统,在拉绳随停系统中,拉绳的一端绕设在卷轴3两端的收卷盘22上,另一端绕过拉绳换向轮并与滑块5连接,实现遮阳帘16的随停,该技术为现有技术,此处不再赘述。

[0029] 固定块2包括固定块主体以及设置在固定块主体一侧的两个插接件23,固定块主体上设置有遮阳帘卷轴安装位21,两个插接件23分别从导轨1的端部插入导轨1的上固定区13和下固定区14,设置有两个插接件23可以提高连接的稳固性。

[0030] 为了进一步提升固定块2安装的稳固性,两个插接件23与导轨1之间均连接有紧固件,紧固件为螺栓,螺栓穿过导轨侧壁上的通孔并与固定块2上的螺纹孔螺纹连接。

[0031] 另外,插接件23上方还设置有安装件24,安装件24与插接件23之间形成避让导轨侧壁的避让位,安装件24上安装有插板25,插板25用于插入到汽车天窗处的缝隙,用于将遮阳帘框架结构吊装在天窗的下方。以上是插板25安装的其中一个实施方式,插板25根据实际情况安装在固定块2的不同位置,目的是伸出插入到汽车天窗处的缝隙处。

[0032] 以上仅为本实用新型的优选实施例而已,并不用于限制本实用新型,对于本领域的技术人员来说,本实用新型可以有各种更改、组合和变化。凡在本实用新型的精神和原理之内,所作的任何修改、等同替换、改进等,均应包含在本实用新型的权利要求范围之内。



图1

A

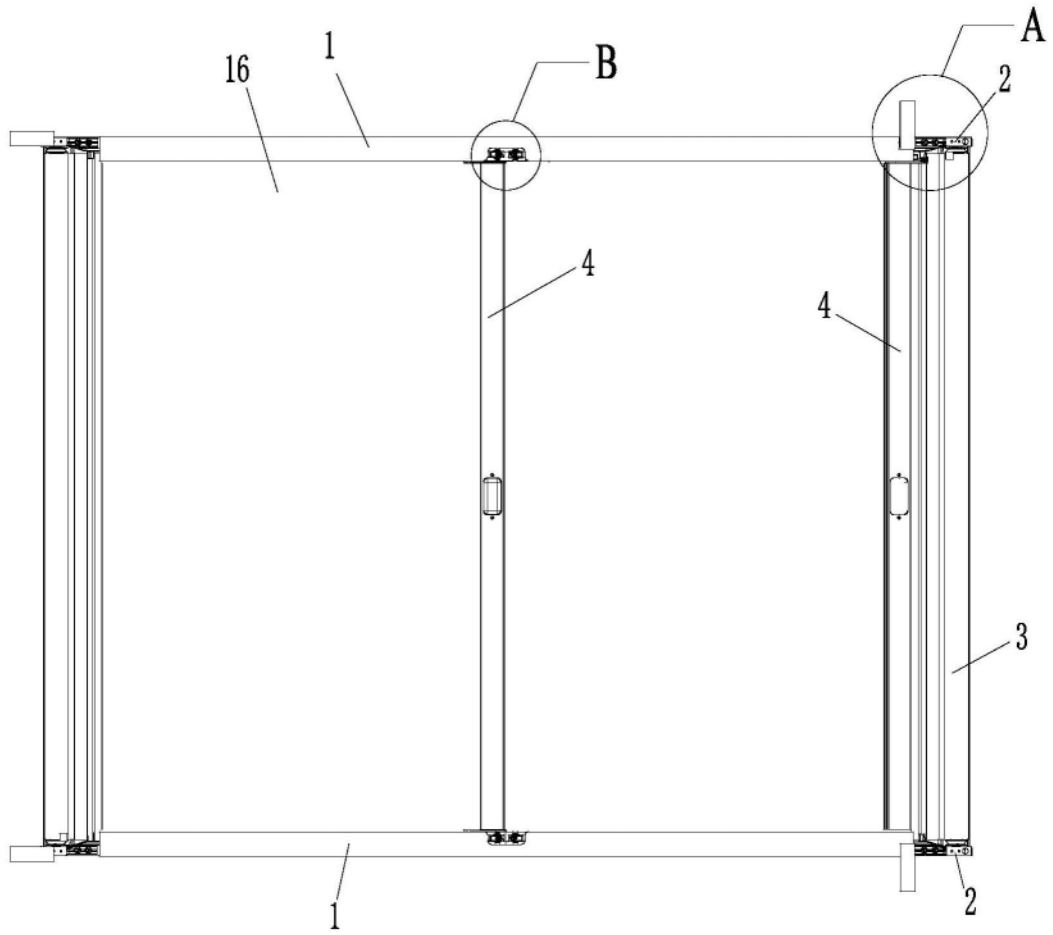

图2

B



图3

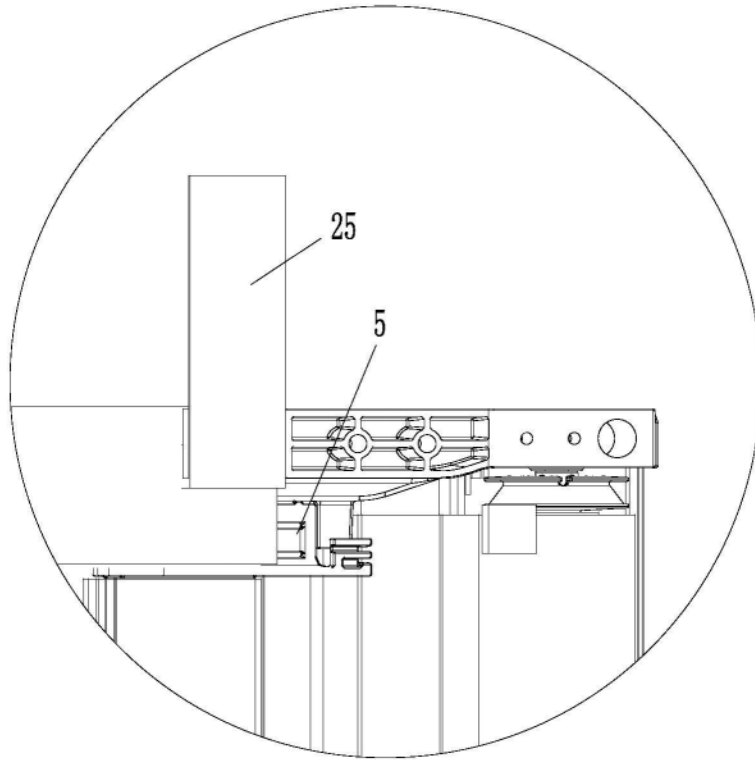

图4

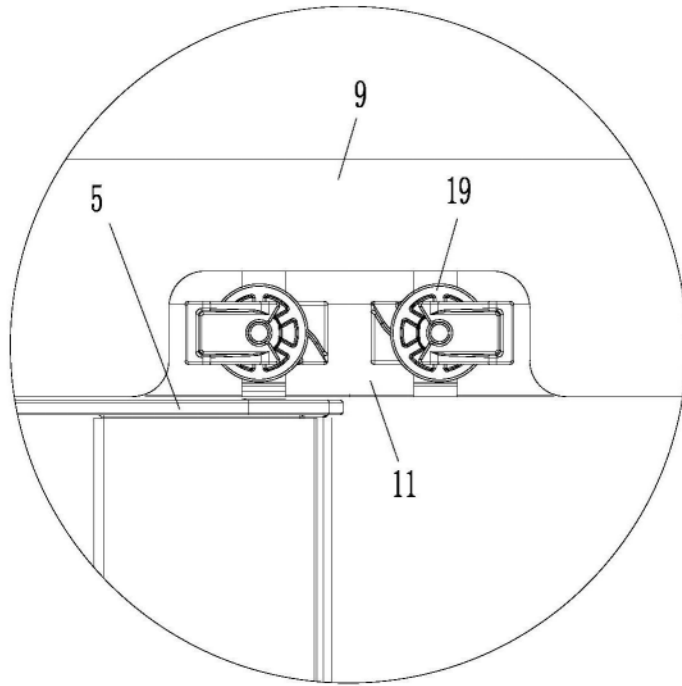

图5

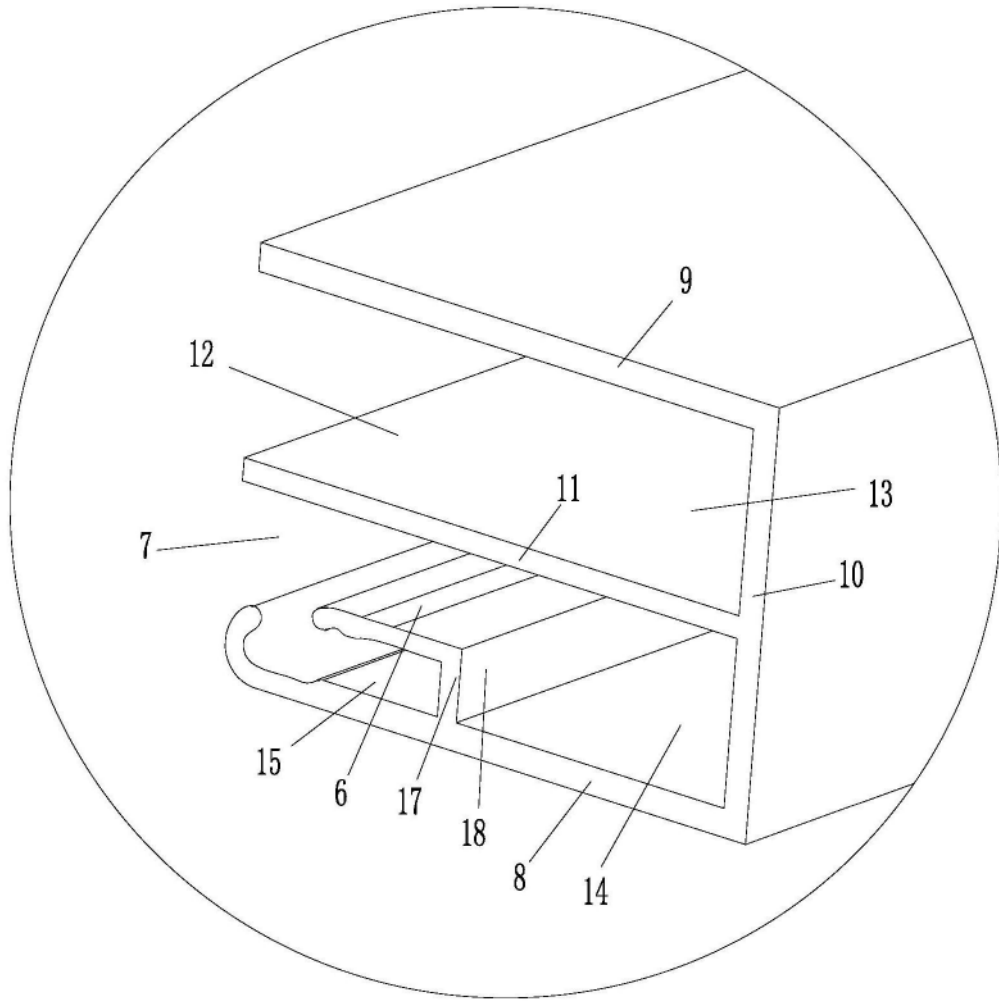
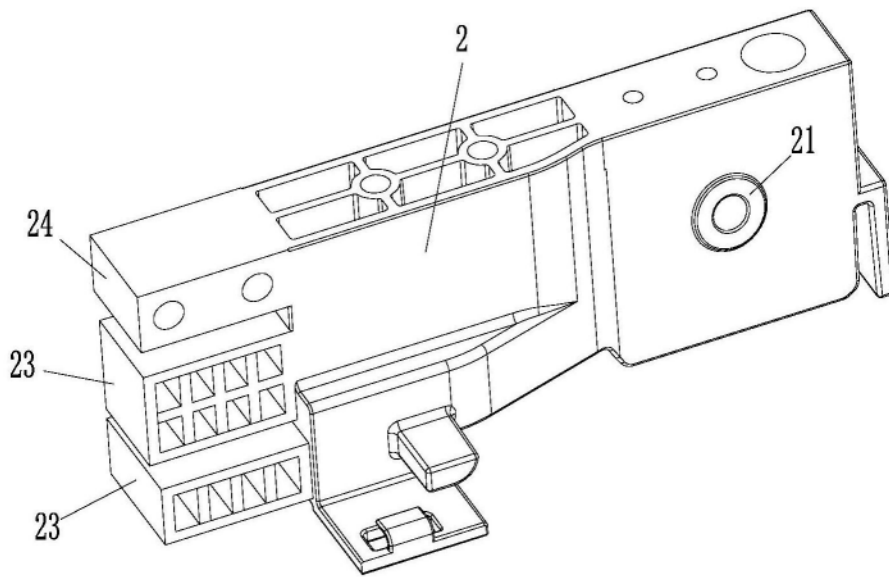
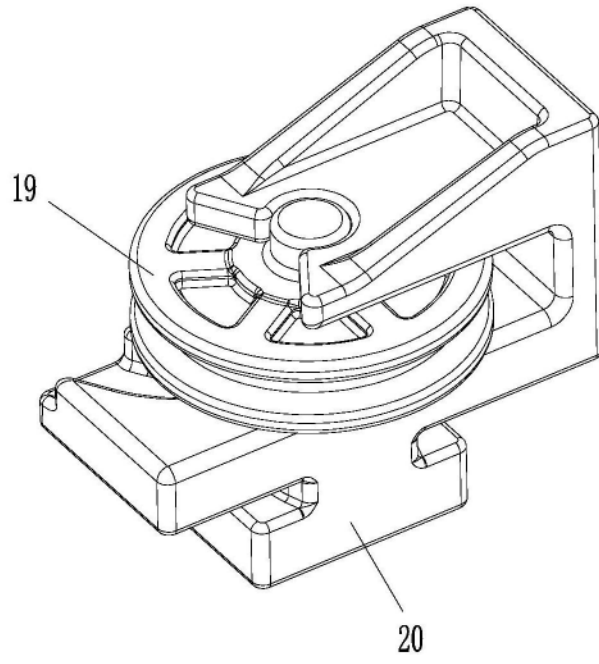

图6