



## (12) 实用新型专利

(10) 授权公告号 CN 217728438 U

(45) 授权公告日 2022. 11. 04

(21) 申请号 202221157031.4

(22) 申请日 2022.05.13

(73) 专利权人 陈启雷

地址 563000 贵州省遵义市遵义县三岔镇  
红光村前卫组

(72) 发明人 陈启雷

(74) 专利代理机构 北京细软智谷知识产权代理  
有限责任公司 11471

专利代理师 张肖

(51) Int. Cl.

B25B 7/22 (2006.01)

权利要求书1页 说明书4页 附图2页

(54) 实用新型名称

一种复合工具钳

(57) 摘要

本实用新型属于五金工具技术领域,具体涉及一种复合工具钳;其包括左钳体和右钳体;所述左钳体包括工作段A、铰接部A以及抓握段A,所述工作段A上设置有剪刀部A和夹持部A;所述右钳体包括工作段B、铰接部B以及抓握段B,所述工作段B上设置有剪刀部B和夹持部B,所述左钳体与所述右钳体通过所述铰接部A与所述铰接部B铰接,所述剪刀部A和所述剪刀部B相向设置,所述夹持部A和所述夹持部B相向设置,使所述工作段A与所述工作段B具有剪切及夹持功能。该复合工具钳具有多种功能以供使用者使用,以减少所需工具的数量,从而节省大量的工具搜寻以及更换工具的时间,以提高模型制作以及手工制作的效率。

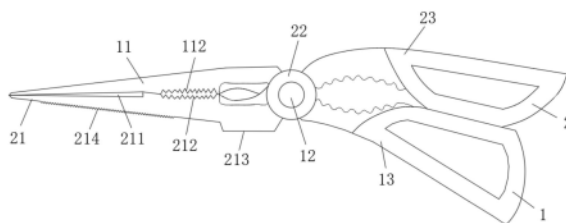

1. 一种复合工具钳,其特征在于:包括左钳体(1)和右钳体(2);

所述左钳体(1)包括工作段A(11)、铰接部A(12)以及抓握段A(13),所述工作段A(11)上设置有剪刀部A(111)和夹持部A(112);

所述右钳体(2)包括工作段B(21)、铰接部B(22)以及抓握段B(23),所述工作段B(21)上设置有剪刀部B(211)和夹持部B(212),所述左钳体(1)与所述右钳体(2)通过所述铰接部A(12)与所述铰接部B(22)铰接,所述剪刀部A(111)和所述剪刀部B(211)相向设置,所述夹持部A(112)和所述夹持部B(212)相向设置,使所述复合工具钳具有剪切及夹持功能。

2. 根据权利要求1所述的复合工具钳,其特征在于:所述工作段B(21)上设置有锤头(213),所述锤头(213)位于所述工作段B(21)背离所述夹持部B(212)的一侧。

3. 根据权利要求2所述的复合工具钳,其特征在于:所述剪刀部A(111)通过所述夹持部A(112)与所述铰接部A(12)连接,所述剪刀部A(111)的厚度小于所述夹持部A(112)的厚度,所述剪刀部A(111)靠所述夹持部A(112)的一侧设置;

所述剪刀部B(211)通过所述夹持部B(212)与所述铰接部B(22)连接,所述剪刀部B(211)的厚度小于所述夹持部B(212)的厚度,所述剪刀部B(211)的位置与所述剪刀部A(111)位置相对应。

4. 根据权利要求3所述的复合工具钳,其特征在于:所述工作段B(21)上还设置有锯齿(214),所述锯齿(214)位于所述工作段B(21)背离所述剪刀部B(211)的一侧。

5. 根据权利要求1至4中任一项所述的复合工具钳,其特征在于:所述抓握段A(13)包括连接部A(131)和抓握部A(132),所述抓握部A(132)通过所述连接部A(131)与所述铰接部A(12)连接,所述连接部A(131)朝向所述右钳体(2)的一侧为圆弧面,且圆弧面上设置有卡齿A;

所述抓握段B(23)包括连接部B(231)和抓握部B(232),所述抓握部B(232)通过所述连接部B(231)与所述铰接部B(22)连接,所述连接部B(231)朝向所述左钳体(1)的一侧为圆弧面,且圆弧面上设置有卡齿B。

6. 根据权利要求5所述的复合工具钳,其特征在于:所述抓握部A(132)和所述抓握部B(232)上均套设有保护层。

7. 根据权利要求6所述的复合工具钳,其特征在于:所述连接部B(231)远离所述铰接部B(22)的一端向所述左钳体(1)的一侧弯折。

8. 根据权利要求1所述的复合工具钳,其特征在于:所述工作段A(11)、所述铰接部A(12)以及所述抓握段A(13)为一体成型构件。

9. 根据权利要求8所述的复合工具钳,其特征在于:所述工作段B(21)、所述铰接部B(22)以及所述抓握段B(23)为一体成型构件。

## 一种复合工具钳

### 技术领域

[0001] 本实用新型属于五金工具技术领域,具体涉及一种复合工具钳。

### 背景技术

[0002] 钳子是一种用于夹持、固定加工工件或者扭转、弯曲、剪断金属丝线的手工工具。

[0003] 由于钳子的功能较为单一,在模型制作、手工制作以及日常生活中,还需要准备多种具有不同功能的工具,由于工具数量的增加,使得使用者在需要使用工具时要花费大量的时间来搜寻合适的工具,导致其工作效率降低。因此,发明一种多功能的复合工具钳,是本领域技术人员亟待解决的技术问题。

### 实用新型内容

[0004] 为了解决现有技术存在的上述问题,本实用新型提供一种复合工具钳,以解决现有技术中存在的钳子的功能较为单一,影响使用者的工作效率的技术问题。

[0005] 本实用新型通过以下技术方案具体实现:

[0006] 一种复合工具钳,包括左钳体和右钳体;

[0007] 所述左钳体包括工作段A、铰接部A以及抓握段A,所述工作段A上设置有剪刀部A和夹持部A;

[0008] 所述右钳体包括工作段B、铰接部B以及抓握段B,所述工作段B上设置有剪刀部B和夹持部B,所述左钳体与所述右钳体通过所述铰接部A与所述铰接部B铰接,所述剪刀部A和所述剪刀部B相向设置,所述夹持部A和所述夹持部B相向设置,使所述工作段A与所述工作段B具有剪切及夹持功能。

[0009] 为了更好的实现本实用新型,在上述结构中作进一步的优化,所述工作段B上设置有锤头,所述锤头位于所述工作段B背离所述夹持部B的一侧。

[0010] 为了更好的实现本实用新型,在上述结构中作进一步的优化,所述剪刀部A通过所述夹持部A与所述铰接部A连接,所述剪刀部A的厚度小于所述夹持部A的厚度,所述剪刀部A靠所述夹持部A的一侧设置;

[0011] 所述剪刀部B通过所述夹持部B与所述铰接部B连接,所述剪刀部B的厚度小于所述夹持部B的厚度,所述剪刀部B的位置与所述剪刀部A位置相对应。

[0012] 为了更好的实现本实用新型,在上述结构中作进一步的优化,所述工作段B上还设置有锯齿,所述锯齿位于所述工作段B背离所述剪刀部B的一侧。

[0013] 为了更好的实现本实用新型,在上述结构中作进一步的优化,所述抓握段A包括连接部A和抓握部A,所述抓握部A通过所述连接部A与所述铰接部A连接,所述连接部A朝向所述右钳体的一侧为圆弧面,且圆弧面上设置有卡齿A;

[0014] 所述抓握段B包括连接部B和抓握部B,所述抓握部B通过所述连接部B与所述铰接部B连接,所述连接部B朝向所述左钳体的一侧为圆弧面,且圆弧面上设置有卡齿B。

[0015] 为了更好的实现本实用新型,在上述结构中作进一步的优化,所述抓握部A和所述

抓握部B上均套设有保护层。

[0016] 为了更好的实现本实用新型,在上述结构中作进一步的优化,所述连接部B远离所述铰接部B的一端向所述左钳体的一侧弯折。

[0017] 为了更好的实现本实用新型,在上述结构中作进一步的优化,所述工作段A、所述铰接部A以及所述抓握段A为一体成型构件。

[0018] 为了更好的实现本实用新型,在上述结构中作进一步的优化,所述工作段B、所述铰接部B以及所述抓握段B为一体成型构件。

[0019] 综上所述,本实用新型具有以下技术效果:

[0020] 该复合工具钳具有多种功能以供使用者使用,以减少所需工具的数量,从而节省大量的工具搜寻以及更换工具的时间,以提高模型制作以及手工制作的效率。

### 附图说明

[0021] 为了更清楚地说明本实用新型实施例或现有技术中的技术方案,下面将对实施例或现有技术描述中所需要使用的附图作简单地介绍,显而易见地,下面描述中的附图仅仅是本实用新型的一些实施例,对于本领域普通技术人员来讲,在不付出创造性劳动的前提下,还可以根据这些附图获得其他的附图。

[0022] 图1是本实用新型一种复合工具钳的结构示意图;

[0023] 图2是本实用新型一种复合工具钳的立体图;

[0024] 图3是本实用新型一种复合工具钳中左钳体的结构示意图;

[0025] 图4是本实用新型一种复合工具钳中右钳体的结构示意图。

[0026] 附图标记:

[0027] 1、左钳体;11、工作段A;111、剪刀部A;112、夹持部A;12、铰接部A;13、抓握段A;131、连接部A;132、抓握部A;

[0028] 2、右钳体;21、工作段B;211、剪刀部B;212、夹持部B;213、锤头;214、锯齿;22、铰接部B;23、抓握段B;231、连接部B;232、抓握部B。

### 具体实施方式

[0029] 为使本实用新型的目的、技术方案和优点更加清楚,下面将对本实用新型的技术方案进行详细的描述。显然,所描述的实施例仅仅是本实用新型一部分实施例,而不是全部的实施例。基于本实用新型中的实施例,本领域普通技术人员在没有做出创造性劳动的前提下所得到的所有其它实施方式,都属于本实用新型所保护的范围。

[0030] 在本实用新型的描述中,需要说明的是,除非另有说明,“多个”的含义是两个或两个以上;术语“上”、“下”、“左”、“右”、“内”、“外”、“前端”、“后端”、“头部”、“尾部”等指示的方位或位置关系为基于附图所示的方位或位置关系,仅是为了便于描述本实用新型和简化描述,而不是指示或暗示所指的装置或元件必须具有特定的方位、以特定的方位构造和操作,因此不能理解为对本实用新型的限制。此外,术语“第一”、“第二”、“第三”等仅用于描述目的,而不能理解为指示或暗示相对重要性。

[0031] 在本实用新型的描述中,还需要说明的是,除非另有明确的规定和限定,术语“安装”、“相连”、“连接”应做广义理解,例如,可以是固定连接,也可以是可拆卸连接,或一体地

连接;可以是机械连接,也可以是电连接;可以是直接相连,也可以通过中间媒介间接相连。对于本领域的普通技术人员而言,可视具体情况理解上述术语在本实用新型中的具体含义。

[0032] 实施例:

[0033] 如图1至图4所示:

[0034] 一种复合工具钳,其包括左钳体1和右钳体2;其中,

[0035] 左钳体1包括工作段A11、铰接部A12以及抓握段A13,工作段A11上设置有剪刀部A111和夹持部A112;

[0036] 右钳体2包括工作段B21、铰接部B22以及抓握段B23,工作段B21上设置有剪刀部B211和夹持部B212,左钳体1与右钳体2通过铰接部A12与铰接部B22铰接,剪刀部A111和剪刀部B211相向设置,夹持部A112和夹持部B212相向设置,使工作段A11与工作段B21具有剪切及夹持功能。

[0037] 该复合工具钳具有多种功能以供使用者使用,以减少所需工具的数量,从而有效的节省大量工具的搜寻以及更换工具的时间,以提高模型制作以及手工制作的效率。

[0038] 优化的,上述的工作段B21上设置有用于捶打物品的锤头213;其中,

[0039] 锤头213位于工作段B21背离夹持部B212的一侧,使得该复合工具钳在捶打物品时更加的方便,且锤头213的设置能够增加该复合工具锤的功能,以更好的满足使用者的需求。

[0040] 优选的,上述的锤头213与工作段B21为一体成型构件,使得该复合工具钳的结构更加的稳固。

[0041] 优化的,上述的剪刀部A111通过夹持部A112与铰接部A12连接,剪刀部A111的厚度小于夹持部A112的厚度,剪刀部A111靠夹持部A112的一侧设置;

[0042] 上述的剪刀部B211通过夹持部B212与铰接部B22连接,剪刀部B211的厚度小于夹持部B212的厚度,剪刀部B211的位置与剪刀部A111位置相对应;

[0043] 上述的设置方式使得剪刀部A111与剪刀部B211能够更好的剪切物品,以使该复合工具锤的使用更加的方便。

[0044] 优化的,上述的工作段B21上还设置有锯齿214;其中,

[0045] 锯齿214位于工作段B21背离剪刀部B211的一侧,使用者可以利用工作段B21上的锯齿214来锯断较难切割的物品,以使该复合工具钳的使用更加的方便。

[0046] 优选的,上述的锯齿214的数量为多个,多个锯齿214在工作段B21的两侧设置形成双排锯的结构,以使该复合工具钳在锯物品时更加的方便、快捷。

[0047] 优化的,上述的夹持部A112上设置有剪切部A,剪切部A位于夹持部A112靠近铰接部A12的一侧设置,夹持部B212上设置有剪切部B,剪切部B位于夹持部B212靠近铰接部B22的一侧设置,且剪切部A与剪切部B的刀口相向设置,其可以用于剪切金属线,以使该复合工具钳的使用更加的方便。

[0048] 优化的,上述的抓握段A13包括连接部A131和抓握部A132;其中,

[0049] 抓握部A132通过连接部A131与铰接部A12连接,连接部A131朝向右钳体2的一侧为圆弧面,且圆弧面上设置有卡齿A;

[0050] 抓握段B23包括连接部B231和抓握部B232,抓握部B232通过连接部B231与铰接部

B22连接,连接部B231朝向左钳体1的一侧为圆弧面,且圆弧面上设置有卡齿B。

[0051] 在使用过程中,使用者可以抓握在抓握部A132以及抓握部B232上来开合该复合工具钳,以实现该复合工具钳的剪切、夹持功能,使得该复合工具钳的使用更加的方便;

[0052] 此外,使用者还可以利用连接部A131以及连接部B231上的圆弧面来夹持核桃或者其他坚果,然后便可以用力闭合抓握部A132以及抓握部B232来实现对核桃或者其他坚果的破壳。

[0053] 需要说明的是,上述的卡齿A以及卡齿B能够有效的增加连接部A131以及连接部B231上的粗糙程度,避免在给坚果破壳过程中,坚果由连接部A131以及连接部B231上脱出的情况发生,以使该复合工具钳的使用更加的方便。

[0054] 优选的,上述的抓握部A132和抓握部B232上均套设有保护层,该保护层能够提高抓握部A132以及抓握部B232表面舒适度,并起到良好的保护作用,以使该复合工具钳的使用更加的安全。

[0055] 优化的,上述的连接部B231远离铰接部B22的一端向左钳体1的一侧弯折。

[0056] 优化的,上述的工作段A11、铰接部A12以及抓握段A13为一体成型构件;上述的工作段B21、铰接部B22以及抓握段B23为一体成型构件,使该复合工具钳的结构更加的稳固。

[0057] 以上所述,仅为本实用新型的具体实施方式,但本实用新型的保护范围并不局限于此,任何熟悉本技术领域的技术人员在本实用新型揭露的技术范围内,可轻易想到变化或替换,都应涵盖在本实用新型的保护范围之内。因此,本实用新型的保护范围应以所述权利要求要求的保护范围为准。



图1



图2

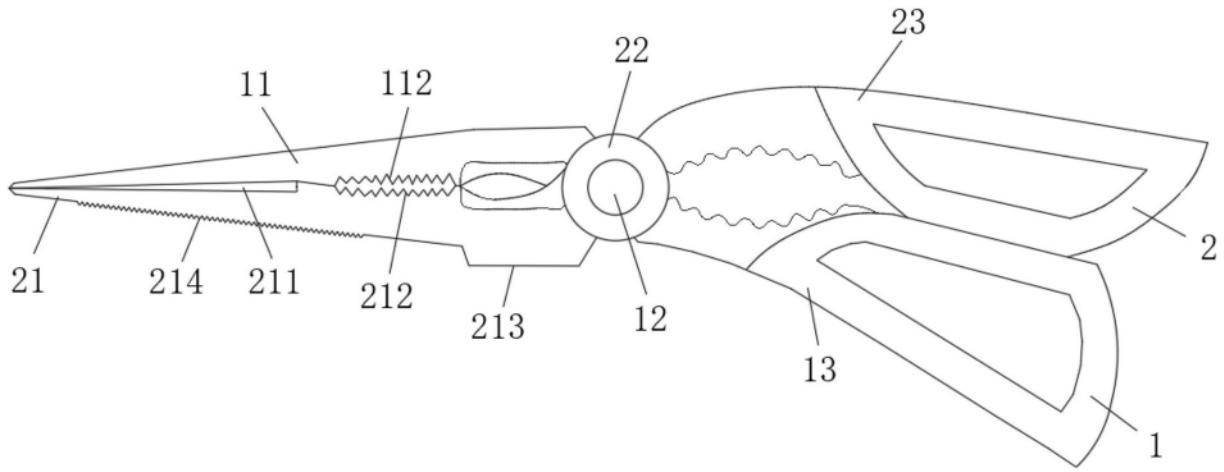

图3

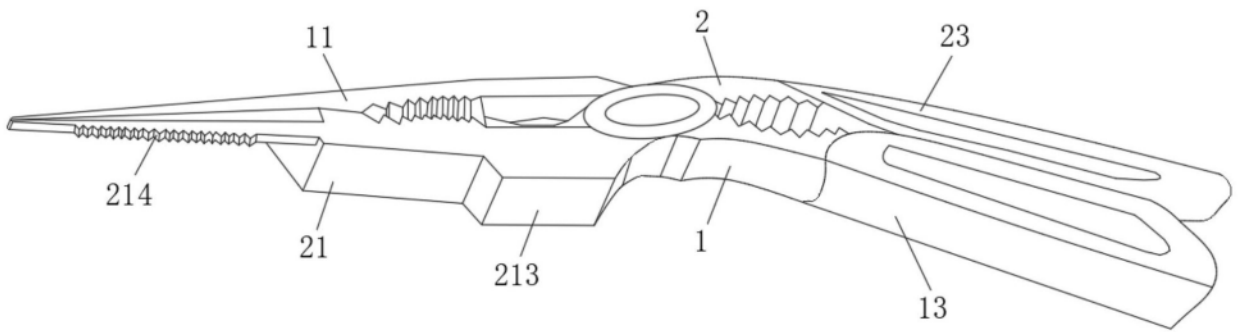
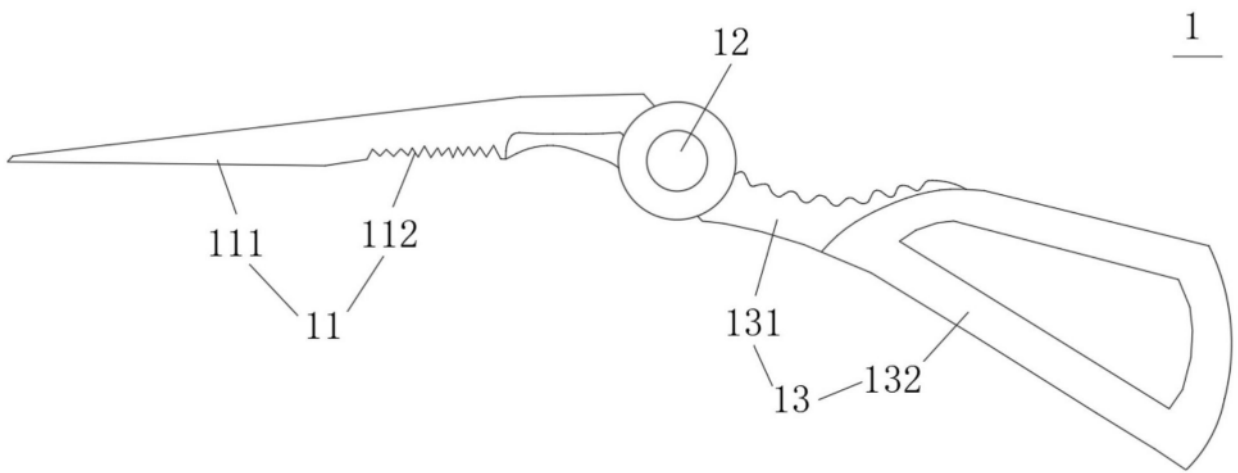
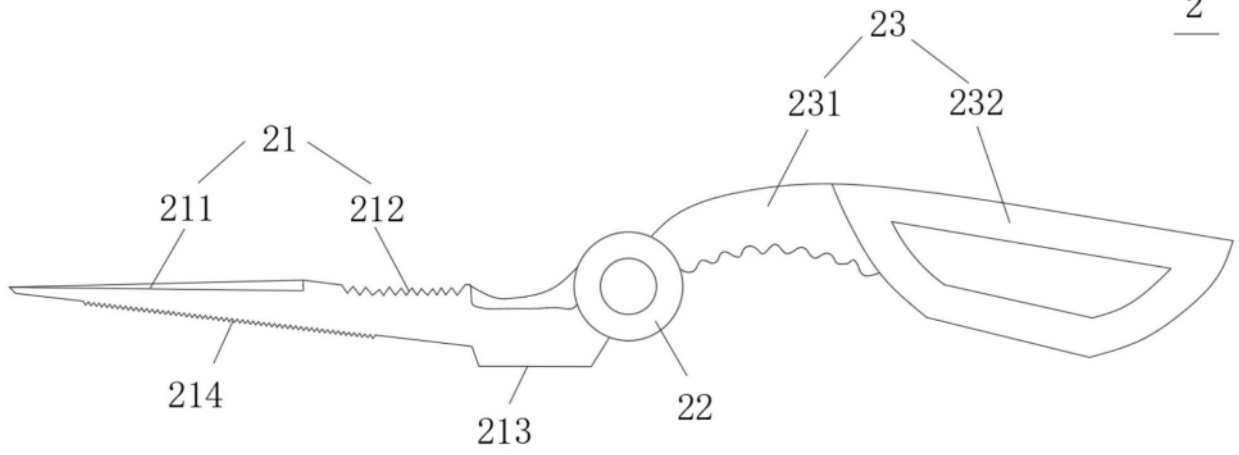

图4