

(19)
(12)

(KR)
(A)

(51) 。 Int. Cl.7
H04N 5/91
H04N 1/387

(11)
(43)

10-2004-0111092
2004 12 31

(21) 10-2004-0044786
(22) 2004 06 17

(30) JP-P-2003-00176855 2003 06 20 (JP)

(71) 가 가 3 30 2

(72) 3 30 2 가 가

3 30 2 가 가

3 30 2 가 가

(74)

:

(54) ,

3

1 1 ()

2

3 1 (110)

4 1 (110)가

5A 5F 1

6A 6D 1

7 3 (110)

8 3 (110)가

9 3

10 4 (110)

11 4 (110)가

12A 12B 4

13

< >

100: TV 101:

102: 103: /

104: 105:

106: 107:

108: 109:

110: 111:

112: 113:

114:

(high-vision)
가

가

가

가 / 가
가
가 , 2002-281450
가

가 가
가

(,)

1 ;

2 ; 가 ;

3 ; ; 가 ;

가
4 ; ;
; 가

가
가 가 가

(1)

()

1 . 1 (100)

1, (101) (101), (transport stream) (descramble)

(101), (102) (TS) (102) (101) 가 (EPG)

(102), (101) / (103) / (103) (107) (108) (112) (104)

(109) 가 (109) (105) (105) (106) (107)

(110), (105) ; (106) ; (107) ; (108) ; (113) (110) (111) (114) (110)

(105) (110)가, (110)가 (113) (4) (110) (114) 2, 2

2, (114), (100) (111) (203); (UP key)(204): (201); / (202); (205); 1 9 0 가 (206); (207)

(114), (100) (view key)(209) (208) (2) (JPEG) JPEG

가 () () 가 (100) 가 (109) (110)

3, (110)

3

()

가 2 (110) 3

(/)

(110) (105) (109) Exif
(S302 S303). (S301). (110) 1

Exif '가 (S304), 4
' '200%' (S305). '가' '4

Exif '가 '150%'
(S306).

(110) (105) (S307);
(106) (S308);
(S309).

()

(110) (108)
(S310). 5 (108)

'가' '200%' 5A

(10) 100% ; 1 (11) 150%

2 (12) 200%
(10) (, 2 (12)) () 2

2 가 1 () 2

'가' '200%' 5B

'가' '200%' 5C

가 '가' '150%' 5D '가' '1500%' 5F
(150%) 5E

(110) ,1 ,2 가

()

(110)

6A 가 6B 가

(110) , 4 , 가 ' , 6C '200%' , 6D

가
(zooming up)

가

가

가

(110)
가

가, ' ' ' 가 2

1

가

가

(zoom-in)

(zoom-out)

가

13

가

가

Exif

가

1

가

가

(2)

1

, Exif

가

, Exif

가,

1

가

(3)

()

3

1 가

가

(, (wide)/ (high)) , ' ' ' ' (') , ' ()

()

(100)

가

(109)

가' (S1009), (S1010).
, C가 (110) 12A (107) (108)
)
()

12B 가' S1004 (S1011). 12B
, 가
(S1010). (S1012), 11 (110)가
()

(110)
(110) 가 , Exif 가 , 12A
가
, 가 4 1
, 가
가 (110) 가

, 12 25
, 가 (110) 가
, 가
, 10 S1004 11 가 (, 5m)
가
, () 가 , 가

12A , 가 가
, 가
(5)

3 , Exif 가 GPS
, Exif 가 , 11 C

'12/10 1/31' '11/10 2/30' 가 .

(57)

1.

;

;

2.

;

;

가

;

3.

1

4.

3

1

5.

4

oming out)

(zooming ing)

(zo

6.

2

7.

6

1

8.

7

ming out)

(zooming in)

(zoo

9.

;

;

10.

;

;

가

;

,

11.

;

;

;

;

12.

;

;

;

;

가

,

1

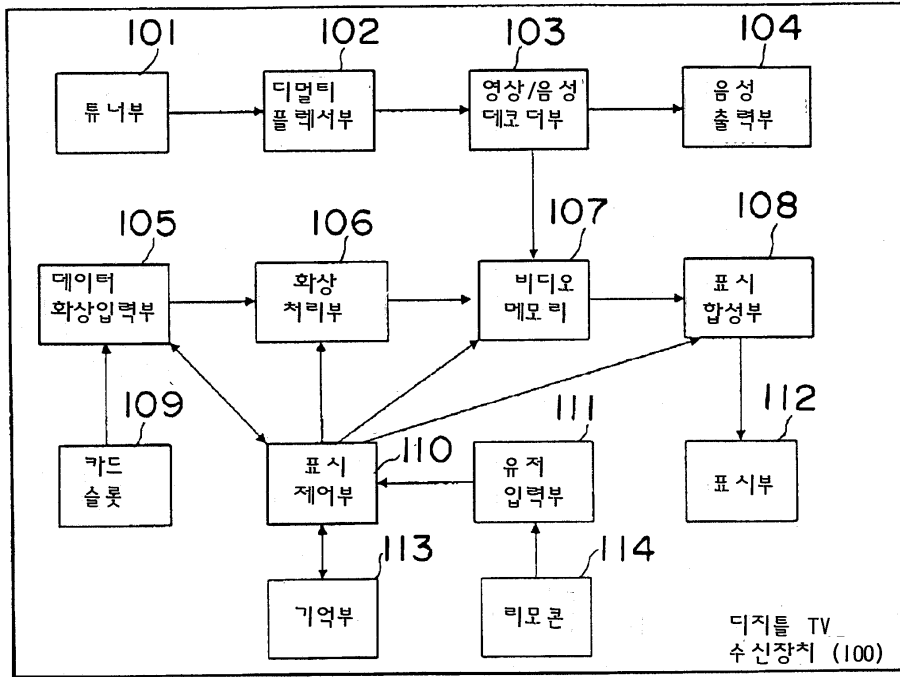

2

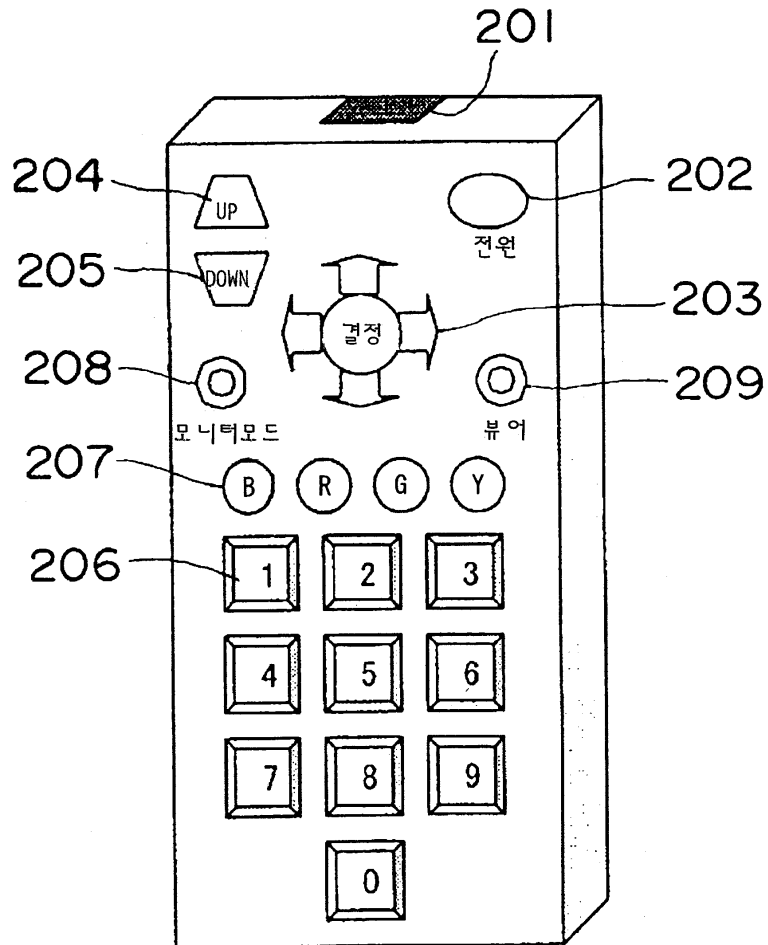

3

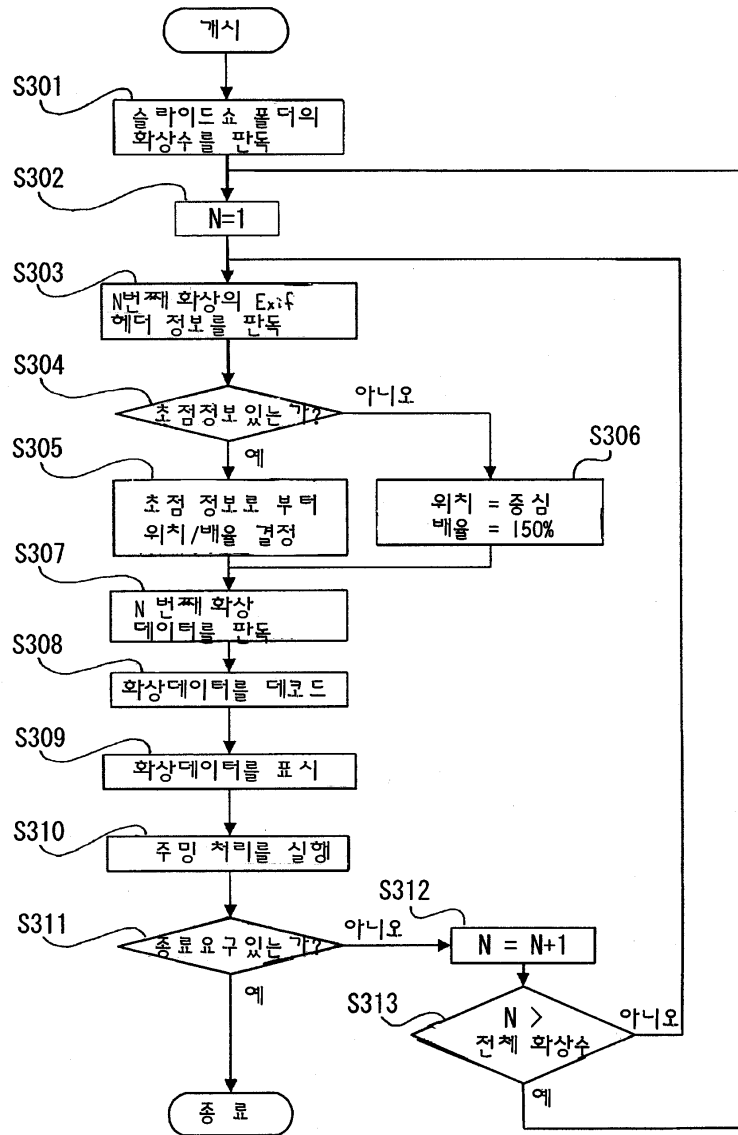

4

초점 위치	줌 위치	줌 배율
왼쪽	왼쪽 끝	200%
중앙	중심	200%
오른쪽	오른쪽 끝	200%
왼쪽, 중앙	왼쪽 끝	150%
중앙, 오른쪽	오른쪽 끝	150%
왼쪽, 중앙, 오른쪽	중심	150%
왼쪽, 오른쪽	중심	150%

5

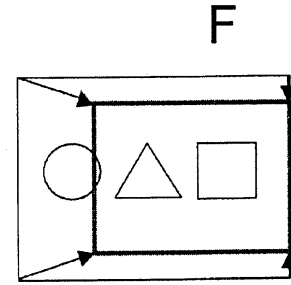
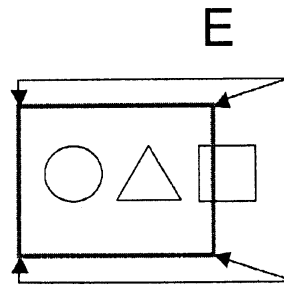
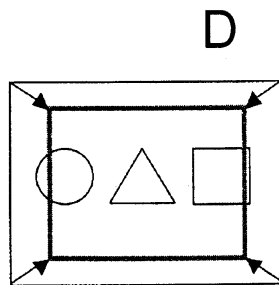
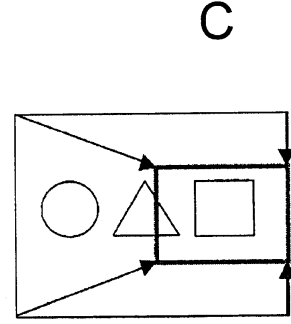
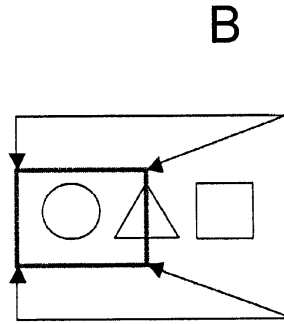
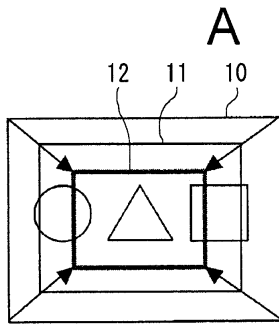

6

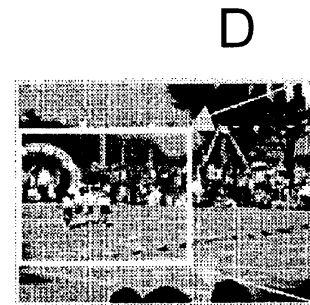
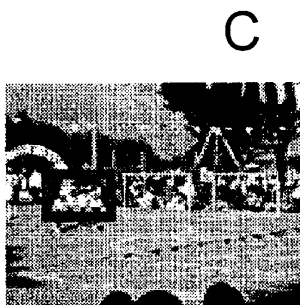
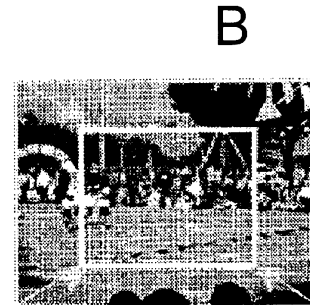
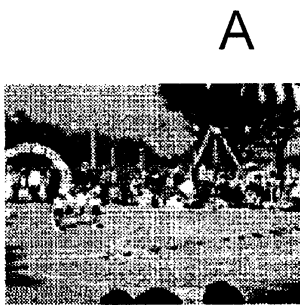

초점 위치 : 왼쪽



줌 위치 : 왼쪽 끝
 줌 배율 : 200 %



7

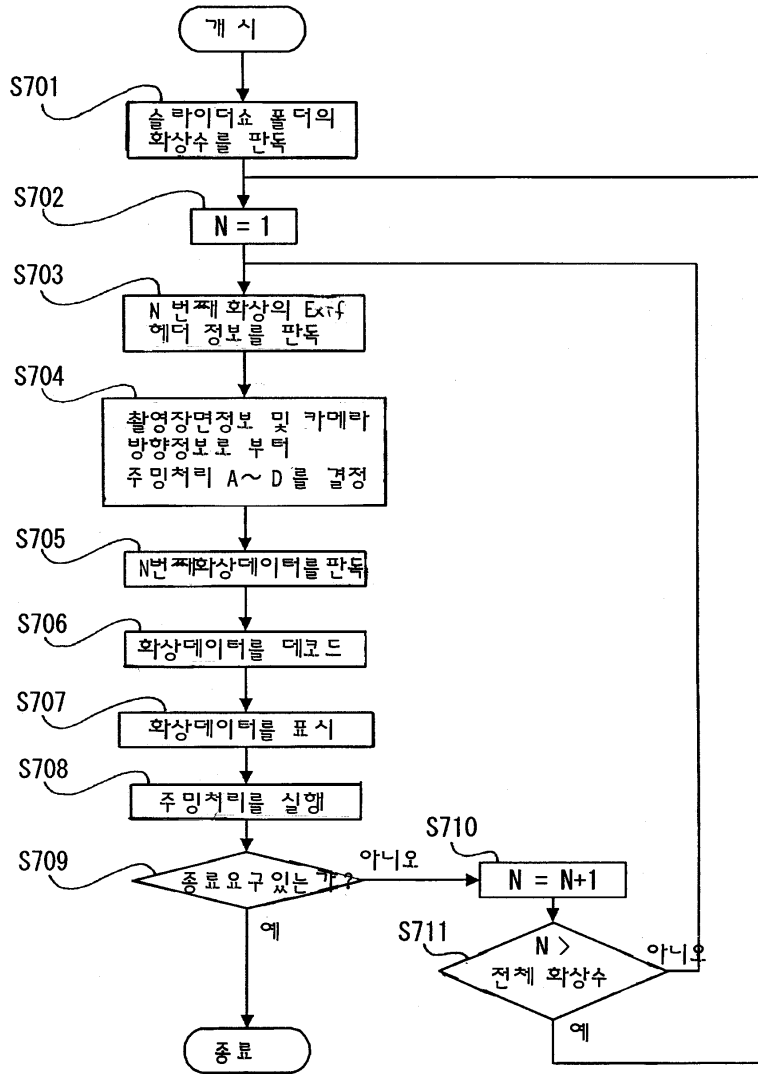

8

촬영 장면 모드	조 건	표시 효과
풍경	하이	주밍 C
	와이드	주밍 B
인물 (포트레이트)	하이	주밍 D
	와이드	주밍 A
야경 (나이트)	하이	주밍 C
	와이드	주밍 B
오토 / 설정없음	하이	주밍 B
	와이드	주밍 A

9

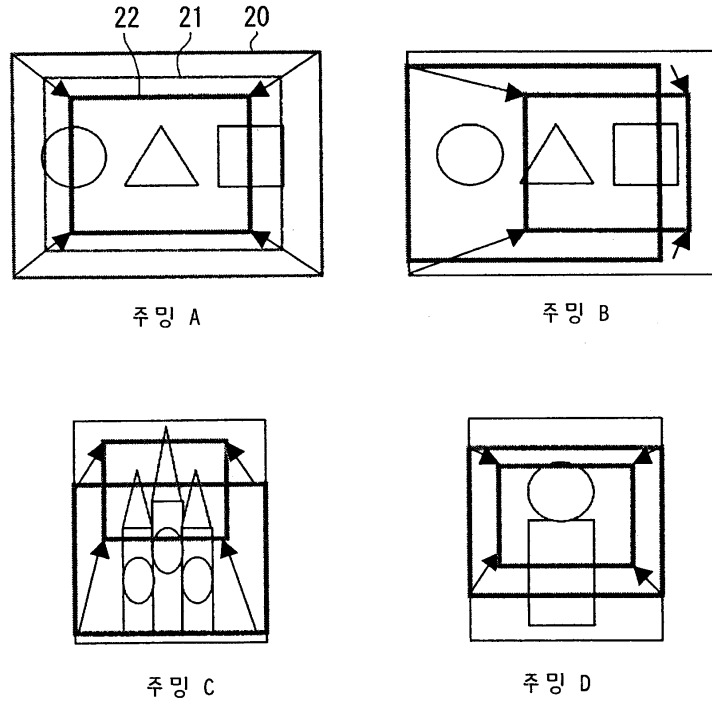

10

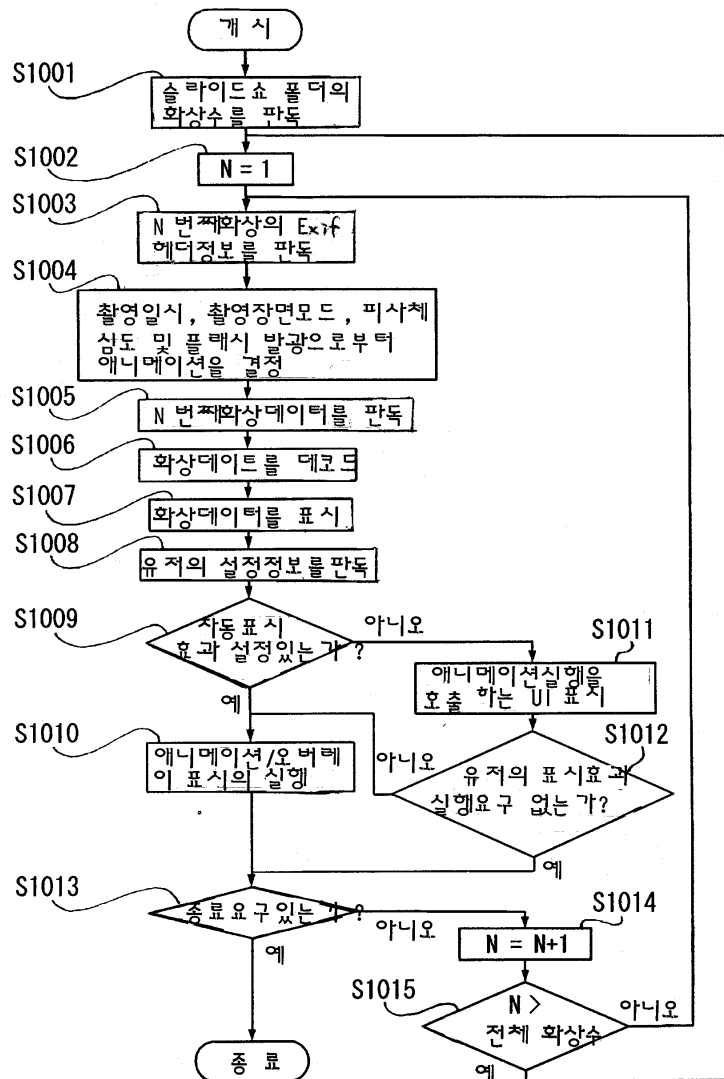

11

촬영 장면 모드	조건	표시 효과
풍경/인물/오토	3/24-4/10 8:00-16:00 피사체 심도 $\geq 5M$ 플래시 없음	애니메이션 A (벚꽃)
	10/10-10/30 9:00-16:00 피사체 심도 $\geq 5M$ 플래시 없음	애니메이션 B (낙엽)
	12/10-1/31 피사체 심도 $\geq 5M$	애니메이션 C (강설)
야경 (나이트)	12/10-1/31 피사체 심도 $\geq 5M$	애니메이션 C (강설)

12

A

B

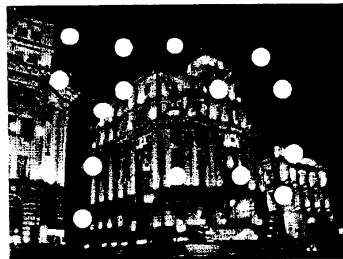

13

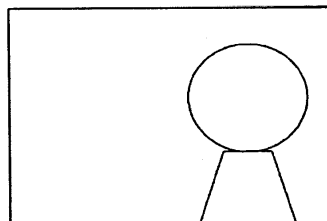

인물 오른쪽

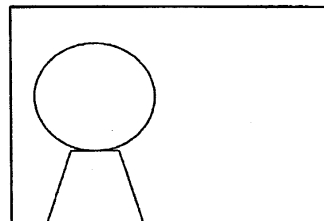

인물 왼쪽