

F 16 L 17

B 29 C 45

Ans.nr.: 0170/86

Indleveret: 14 jan 1986

Løbedag: 14 jan 1986

Alm. tilgængelig: 15 jul 1986

Prioritet: 14 jan 1985 NL 8500073

14 jan 1985 NL 8500074

14 jan 1985 NL 8500075

01 apr 1985 EP 85200496

***WAVIN B.V.; Em Zwolle, NL.**

Opfinder: Johannes Hendrikus *Beune; NL.

Fuldmægtig: Firmaet Chas. Hude

Plastrørstamme af termoplastisk materiale, som er forbundet med et tætningsorgan af en termoplastisk elastomer, og en rørdel eller en fitting, som er forbundet med en sådan plastrørstamme

SAMMENDRAG

0170-86

Et ringformet tætningsorgan (2,12) af en termoplastisk elastomer er fysisk bundet til en plastrørstamme (1,11,4,5,6) bestående f.eks. af en rørpart (1) eller en låsering (11) eller et mufferrør (4,5,6) ved sprøjttestøbning af elastomeren på det termoplastiske materiale i rørparten (1), låseringen (11) eller mufferrøret (4,5,6). Den termoplastiske elastomer indeholder en bestanddel baseret på en termoplastisk polymer, der er forlignelig med det termoplastiske materiale i plastrørstammen (1,11). Fortrinsvis består plastrørstammen (1,11) af en polyolefin, f.eks. polypropylen eller polyethylen, og den termoplastiske elastomer af en sammenhængende fase af polypropylen inkorporerende tværbundet ethylenpropylendiengummi eller af en polystyren-polyethylenpropylen-polystyren-gummi. Den nære forbindelse mellem tætningsorganet (2,12) og rørstammen (1,11,4,5,6) er dannet ved en sammensmeltning af tætningsorganets overflade og den modstående overflade af rørstammen (1,11,4,5,6). Låseringen (11) er forsynet med midler til dannelse af en smækpasningsforbindelse med en muffe (4,5,6).

0170-86

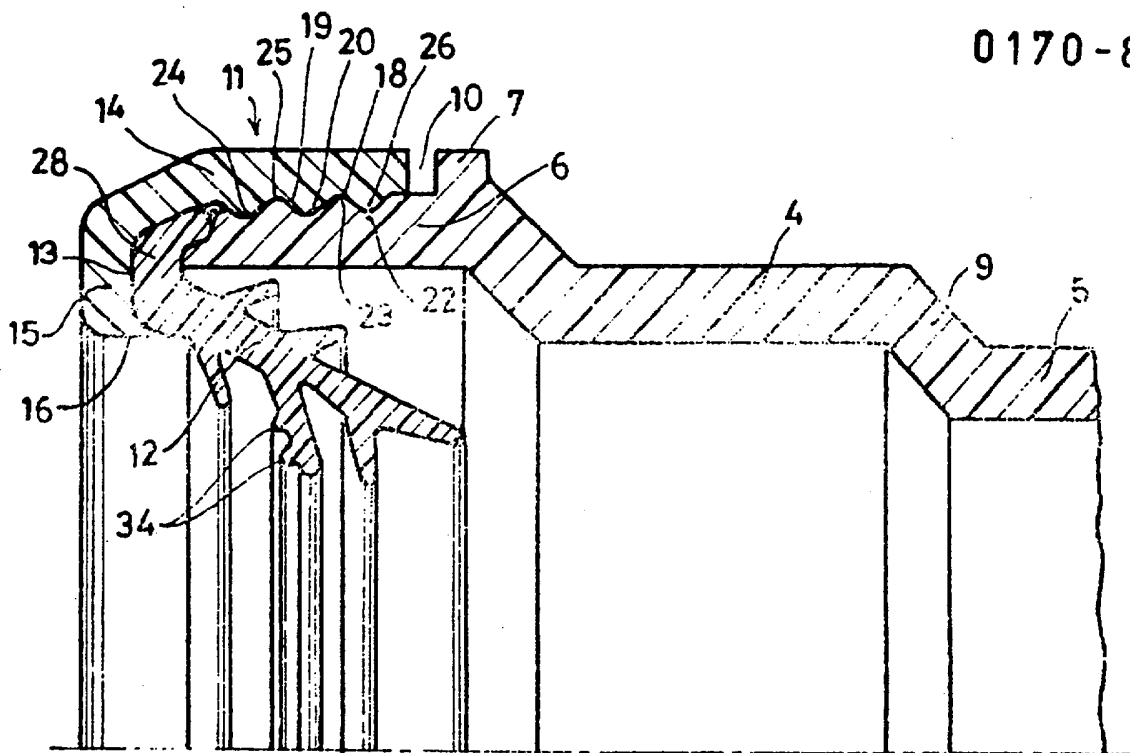

FIG. 5.