

[19] 中华人民共和国国家知识产权局

[51] Int. Cl⁷

B65D 75/52

A61F 13/15 A61F 15/00

B65D 75/38 B65D 85/16



[12] 发明专利申请公开说明书

[21] 申请号 02823404.9

[43] 公开日 2005年3月9日

[11] 公开号 CN 1592703A

[22] 申请日 2002.11.27 [21] 申请号 02823404.9

[30] 优先权

[32] 2001.12.7 [33] US [31] 10/011,192

[86] 国际申请 PCT/US2002/038016 2002.11.27

[87] 国际公布 WO2003/050011 英 2003.6.19

[85] 进入国家阶段日期 2004.5.25

[71] 申请人 宝洁公司

地址 美国俄亥俄州辛辛那提

[72] 发明人 利尔卡·Z·莫利纳

约翰·T·米尔比

[74] 专利代理机构 北京市柳沈律师事务所

代理人 李晓舒 魏晓刚

权利要求书1页 说明书9页 附图2页

[54] 发明名称 包含窗口和性能特性指示器的包装

[57] 摘要

本发明涉及一种具有带有层(29)的容器(27)的包装。所述层具有内表面和外表面。所述层形成一个内部空间。所述内部空间具有多个吸收制品(6)，所述吸收制品在容器的内部空间内形成一叠。每个吸收制品具有一种厚度并被单独包装成片包装(9)。每个吸收制品的片包装具有不同颜色(7)。容器的外表面具有填充不同颜色的图形和在容器中的第一窗口(10)。第一窗口显示至少一个吸收制品的至少一部分厚度和片包装的至少一部分不同颜色。

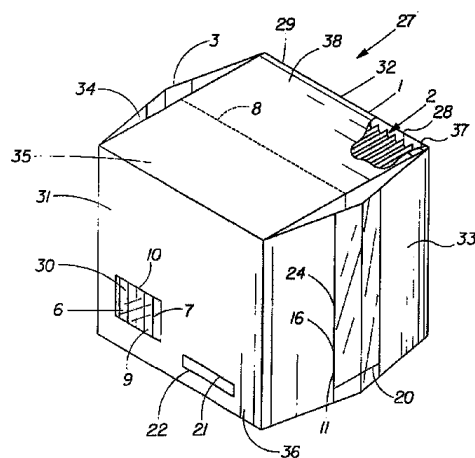

ISSN 1008-4274

1. 一种包装，所述包装包括：
包括层的容器，所述层具有内表面和外表面；所述层形成内部空间，
5 一叠吸收制品，所述吸收制品包含在所述内部空间内，每个所述吸收制品具有厚度并被单独地包装成片包装，所述吸收制品的所述片包装提供信号来指示预定的吸收制品性能特性；
所述预定的性能特性的所述信号被显示为在每个所述吸收制品的所述片包装和所述容器的所述外表面上的不同颜色，
10 所述容器中的窗口，所述窗口显示所述吸收制品的至少一部分所述厚度和所述片包装的至少一部分所述不同颜色。
2. 如权利要求 1 所述的包装，其中所述吸收制品包括月经制品。
3. 如权利要求 1 所述的包装，其中所述吸收制品包括卫生巾和唇间装置。
- 15 4. 如权利要求 1 所述的包装，所述包装还包括第二窗口，其中所述第二窗口为再购买窗口。
5. 如权利要求 1 所述的包装，其中对于所述吸收制品的所述片包装和对于所述容器的所述外表的所述预定性能特性的所述信号用信号指示相同的所述预定性能特性。
- 20 6. 如权利要求 1 所述的包装，其中所述预定性能特性的所述信号包括所述同一色调的不同颜色强度。
7. 如权利要求 1 所述的包装，所述包装包括至少两种具有不同和相异的预定的制品性能特性的吸收制品，其中所述预定的制品性能特性是吸收能力。
- 25 8. 如权利要求 1 所述的包装，其中所述层的所述外表面还包括具有与所述片包装的颜色基本匹配的彩色区域，来用信号指示所述制品的所述性能特性。
9. 如权利要求 1 所述的包装，其中每个所述制品还被包装成单独的制品片包装，其中所述片包装也用信号指示所述预定制品性能特性。

30

包含窗口和性能特性指示器的包装

5 技术领域

本发明涉及一种用于容纳和分配吸收制品的包装。通过利用与制品和其包装相关的同一种不同颜色码系统和一个显示制品厚度的窗口，来传递正确选择和使用这种制品的讯息。在优选的实施方案中，本发明涉及用于吸收身体流体特别是月经的吸收制品。

10

背景技术

令人惊讶的是，与这种制品的选择和使用相关的某些问题源于用于改进消费者满意度技术的现代发展。在努力增加使用时的舒适性和消费者满意度的过程中，对现代吸收制品所作的改进已经导致在吸收制品领域例如
15 女性护理制品的尺寸、形状、构造和品牌的激增。由于在一次性吸收制品领域尺寸、形状、构造和品牌的激增，消费者难以在这些制品类型中将制品的很多种类和制品特性的差异区分开来。

由于在这些制品类型中制品种类繁多和制品特性的差异，使消费者难以在购物时区分和选择在货架上的制品。当包装的图形、颜色和/或形状改
20 变时，区分和选择制品也尤其困难。此外，由于在制品的吸收性例如微吸收性、标准吸收性和超级吸收性和构造形式上例如有日间用制品、夜间用制品、带护翼制品等等存在很多选择，当购物时在货架上区分和选择月经制品尤其困难。

消费者做不出合适的选择，因为她们不能确定吸收制品的尺寸、形状
25 和容量。当消费者不能够通过目测来估计吸收制品例如婴儿尿布、卫生巾和成人失禁制品的尺寸、形状和容量时，便产生了造成消费者不确定性的因素。由于消费者的不确定性，消费者可能无意中选择一个低吸收性的月经制品供高流量的日子使用，这可能产生相当的不满。不管是哪种原因，当设计优良的制品被看成是性能次优的产品时，尽管真正的问题源于选择
30 错误导致的误用，但对生产商而言都是一个问題。

因此，消费者可以通过不受欢迎的方法解决无法进行视觉检查这一问题。例如，在包装不能可视地显示制品的情况下，消费者可能会采取打开包装的方法来对制品进行视觉检查。尽管消费者满足于对制品进行了视觉检查，但制品的包装已被打开，并且可能不再适于出售。因此，使消费者能够透过包装对制品进行视觉检查对于商家和/或店主而言是一个优点。

要想正确地选择消费制品，那么消费制品上就需要清楚地贴上标签和/或说明。尽管对这类事情给予了相当的重视，但消费者还是犯错误。在某些情况下，消费者挑选特定制品时可能会精力不太集中、或无法确定制品的薄厚或可能时间有限。在其它的情况下，语言障碍可能造成不正确的选择和使用。

有关正确选择和使用吸收制品的典型的指导材料通常包括印刷文字、图画、图表、标签及其组合。所有最适宜的指导材料的目的是只有一个，即以这样一种清楚、简洁和准确的方式传递有关正确选择和使用的相关信息，使基本上任何使用者，不管是在分心还是不利的条件下，都可得到提示来帮助正确地选择和使用制品。

常常用颜色来传递某一个特定制品的独特性能特性的信息。例如，至少有一个月经卫生棉塞的生产商使用该卫生棉塞的外包装和片包装上的基于颜色的信号来表示吸收能力。在此种制品中，不同的颜色被用来代表不同的制品特性级别(在该例中为吸收性)。例如，在卫生棉塞的包装和片包装上的绿色带可表示“超级”吸收性卫生棉塞，而蓝色带可表示“标准”吸收性卫生棉塞。

此外，妇女的月经周期典型地特征在于开始为“微流量”日，接着为“中等流量”日，并以“低流量”日来结束。为了满足在整个序列期间女性保护的需要，至少有一个制造商已经开始销售套盒，其包含分别具有超级、标准和微吸收能力的多种一次性吸收月经制品。因此，在整个经期内，尽可能地减少使用者的不适，满足进行保护的需要。可供选择地，微、标准和超级吸收性制品被单独出售或以全套系列制品出售。

要想成功完成任何多阶段进程，遵照所规定的使用顺序是一个先决条件。这也适用于前述的套盒。

因此，超级、标准或微吸收能力的制品的正确使用始于对这种制品的正确选择。本发明提供一种便利和直观的包装以便于选择正确的吸收性，其给消费者带来了益处并确保带回家里的是所需要的制品。

5 发明内容

本发明主要涉及一种包括一个容器的包装，所述容器包括具有一个内表面和一个外表面的一个层。该层形成一个内部空间。多个吸收制品在容器的内部空间内部组成一叠。每个吸收制品具有一个厚度并被单独地包装在片包装中。每个吸收制品的包装具有不同的颜色。容器的外表面具有一个具有不同颜色的图形，并且在容器内具有一个第一窗口。第一窗口显示至少一个吸收制品的至少一部分厚度和至少一部分包装的不同颜色。

该吸收制品可包括月经制品。具体地讲，该吸收制品可包括卫生巾和唇间装置。

另外，本包装可包括一个第二窗口，其中所述第二窗口是一个再购买指示器。

本发明也可包括一种包括一个容器的包装，所述容器包括一个具有一个内表面和一个外表面的层。该层形成一个内部空间。在所述内部空间中包含一叠吸收制品。每个吸收制品都具有一个厚度并被单独地包装成一个片包装。吸收制品的片包装提供一个信号，所述信号显示一个预定的吸收制品性能特性。所述预定性能特性的信号被显示为在每个吸收制品的片包装和所述容器外表面上的不同颜色。

容器包括一个窗口。所述窗口显示吸收制品的至少一部分厚度和片包装的至少一部分不同颜色。代表吸收制品的片包装和容器外表面的预定性能特性的信号用信号指示相同的预定性能特性。而且，预定性能特性的信号可包括同一色调的不同颜色强度。具体地讲，该包装可包括至少两种具有截然不同的和相异的预定制品性能特性的不同吸收制品，其中预定制品性能特性为吸收能力。该包装也可具有层的外表面，所述层还包括具有颜色基本与片包装的颜色相配的彩色区来用信号指示制品的性能特性。

在另一种实施方案中，包装包括一个具有一个层的容器，该层具有一个内表面和一个外表面。该层形成一个内部空间。在该内部空间内包含一叠吸收制品。每个吸收制品都具有一个厚度和一种颜色。颜色提供一个信

号, 该信号指示吸收制品的一种预定性能特性。预定性能特性的信号被显示在制品和容器的外表面上。容器包括一个窗口。该窗口显示吸收制品的至少一部分厚度和制品的性能特性的信号。此外, 每个制品的包装还包装成一个单独的制品片包装, 其中片包装也用信号指示制品的预定性能特性。

5

附图说明

虽然本说明书通过特别指出并清楚地要求保护本发明的权利要求作出结论, 但据信由下列说明和附图可更好地理解本发明, 其中:

图 1 为白色、灰色和黑色颜色行。

10

图 2 为薄的最大量卫生巾容器的前视图。

图 3 为用于包含最大量卫生巾、薄的最大量卫生巾和超级卫生巾的套盒的容器的前视图。

具体实施方式

15

主要参见图 2, 图示的包装是一个由层 29 制成的柔韧性容器 27。层 29 具有内表面和外表面。层 29 被折叠起来并固定到一起。容器 27 具有长度、宽度、高度尺寸。该容器具有前面 31、后面 32、侧面 33、侧面 34、顶面 35 和底面 36。该容器可为本领域已知的任何形状。例如, 该容器可具有有限定或形成多面封装的多面形状。

20

容器 27 的内部 28 限定用于包含吸收制品 6 的内部空间 2。吸收制品 6 可彼此完全相同或可以是不同的吸收制品 6。

在容器 27 的内部空间 2 内, 吸收制品 6 被排列成一叠 30。制品 6 可在任何方向上堆叠。本发明所用的术语“叠”意指整齐的一堆。例如, 制品在容器 27 的内部 2 之内可被垂直地、水平地或以任何角度堆叠。

25

主要参见图 1, 为方便使用制品 6, 容器 27 可包括与至少一个侧面 33 或侧面 34 整体地形成的至少一个角撑板 3 和一个用于进入内部空间 2 的部件。用于进入内部空间 2 的机构或部件可以是一排孔眼 8。在其它的备选实施方案中, 用于进入内部空间 2 的部件可以是突出部和粘着的开口。用于进入内部空间 2 的机构或部件可以是本领域已知的任何部件。

30

层 29 可由不同的材料组成或可由基本上同一类型的材料组成。层 29 可以由一个层 29 或层压材料组成。材料可包括低密度聚乙烯(polyethylene)

和直链低密度聚乙烯(poliethylene)的共混物中的溶吹或注塑薄膜、茂金属、
乙烯乙酸乙烯酯、沙林、聚对苯二甲酸乙二醇酯(PET)、双向拉伸聚丙烯和/
或尼龙。

5 最广义地讲, 本发明涉及用于吸收制品和吸收制品的相应包装的颜色
指示器。本发明所用的术语“颜色”涉及视觉现象, 这种视觉现象能够帮助人们
区分完全相同的物体。颜色可用“色调”来表示, 即, 使它们被分成红色、
黄色、绿色、蓝色等或被分成在任何相邻颜色对之间的中间色的颜色属性。
尽管本发明可使用很多颜色的调色板, 优选地使用一种选自橙色、紫色、
淡紫色、红色、绿色、蓝色、黄色、紫罗兰色、灰色和黑色的颜色。

10 在制品6的片包装9上的信号色7和在容器27外表上的信号色21是基本
上类似或相同的颜色。如果颜色彼此非常相似或如果一种颜色具有被错
看成是另一种颜色的可能性, 则颜色基本相似。如果颜色非常接近以至于
无法区别, 则颜色“相同”。而且, 使用不同的颜色可用来用信号指示吸收性
或其它的制品性能特性, 例如尺寸和强度。

15 一种制品的性能特性是消费者对该制品的特有特性实现的识别。本发
明所用的术语“特性”是指制品的任何特有的品质、质量或性能。在本说明书
的范围内, 制品的性能特性可用制品的颜色、形状、尺寸等表示。例如,
一个外包装包含单独地包封在一个橙色片包装中的超吸收性卫生护垫。片
包装的橙色是性能特性的指示器, 其代表超吸收性。片包装的橙色使消费
20 者容易识别制品。在外包装上的窗口显示橙色片包装的任何部分和/或卫生
中的厚度。产品的厚度也是产品性能的一个指示器。

信号色7被置于制品6的片包装9和/或外部容器1的制品6和外表面
38二者上。可以任何图形或形状如小滴、圆、平行六面体等放置信号色7。
信号色7可以具有任何方便的尺寸。例如, 信号色7可环绕制品6的整个
25 片包装9或可环绕制品6的片包装9的一部分。

当如此使用时, 信号色7为选择正确的吸收制品6(例如, 其具有所需
要的吸收性)提供了一种便利和直观的方法。当信号色7被用在制品6的片
包装9上时, 该信号色为选择正确的吸收制品6提供了一种方法。此外,
当从容器27中取出吸收制品6并将其置于浴室抽屉、皮包中时, 信号色帮
30 助消费者识别吸收制品。信号色7和容器27的外表面38二者具有同样的

或基本同样的颜色的一个重要的优点是，给使用者提供了所需要的直观性、选择性和使用方法，这正是本发明的目的。

吸收制品的很多实施方案已为本领域所熟知。卫生巾、卫生短裤、唇间装置、阴道内装置(卫生棉塞)、成人失禁制品、婴儿尿布、短裤护垫和类似的物品已在大量的专利文献中描述，并且很多这样的制品处于商业流通中。例如：参见有关卫生巾的美国专利：授予 Ahr 等人的 4,463,045 和授予 Swanson 等人的 4,556,146；例如有关卫生棉塞的美国专利：授予 Beastall 等人的 5,087,239 和授予 Frayman 等人的 5,279,541；和例如有关尿布的美国专利：授予 Minetola 等人的 4,573,986；授予 Lawson 的 4,695,278；授予 Buell 的 4,081,301 和授予 Kievit 的 4,515,595。此种制品包含一种典型地呈“芯”或垫的形式的吸收性结构。各种流体可渗透的顶层、流体不可渗透的底层、保护女裤的“护翼”、带子紧固件等等，可任选地被用来构造用于此类制品的元件，并且全部在本领域的普通技术人员的经验范畴之内。

同样地，具有不同吸收能力的这种制品(此处为了简单起见，称为“超级型”、“标准型”和“微型”)的制造也只是例行的程序的问题。作为实施例而非有意限制本发明，现代的“超级型”吸收制品将典型地具有包括与纤维质的纤维絮相结合的吸收凝胶材料(“AGM”)的吸收芯。相反，“微型”吸收制品可能只包括纤维絮，而没有吸收凝胶材料。“标准型”吸收制品可包含一些中间含量的吸收凝胶材料。

此外，非有意限制本发明，以下分别称为“超级型”、“标准型”和“微型”的吸收能力(对于月经)将典型地但非定量地属于这些范围之内。

对于超薄护垫

尺寸	保留下来的容量
标准型长度	25 - 30 克
加长型长度	30 克
加长夜间用型	34 - 35 克

对于唇间装置：

30

制品	制品	保留下来的	容量
----	----	-------	----

尺寸	长度(mm)	厚度(mm)	g @ .25 psi	g @ 1.0 psi
微型	76 (-16%)	4.5	3.7 (-35%)	2.7 (-32%)
标准型	91 (基数)	5.5	5.7 (基数)	4.0 (基数)
加长型	106 (+16%)	6.5	10.5 (+84%)	6.7 (+67%)

对于卫生棉塞:

尺寸 保留下来的容量

- 5 低吸收性: <6 克
 标准吸收性: 6 - 9 克
 超吸收性: 9 - 12 克
 超大吸收性: 12 - 15 克

对于一次性尿布(处理尿液):

- 10 没有用于尿布的强制性吸收性范围。尿布根据体重在市场上销售:
 早产儿
 新生儿
 小号
 小 - 中号
 15 大号
 超大号

- 当然, 所述容量的吸收性数值可由生产商进行调整, 如以下事实所证明的那样, 作为根据使用者所期望的吸收性能概念选择和认知需求的指导,
 20 用不同的描述性的而非定量的术语如“袖珍型”、“标准型”、“超级型”、“最大量型”、“夜用型”等等指明吸收性已经变得很平常。

以下的实施例说明本发明的实践, 而非有意对本发明进行限制。

实施例 I

- 25 尽管吸收制品型号的数目可随需要而变, 在图 3 中只显示了三种类型的卫生巾。如图 3 所示, 准备了一个包括微、标准和超级吸收性卫生巾的“多种包装”套盒 12。该套盒 12 由三种不同的信号色 14、15 和 16 组成, 表示在套盒内微、标准和超级吸收性卫生巾的各自的吸收性。白色信号色 14 表

示微吸收性。白色信号色 14 显示在制品的片包装 17 和容器 22 外表的图形 23 上。灰色信号色 15 表示标准吸收性。灰色信号色 15 显示在制品的片包装 18 和容器 22 的外表图形 24 上。黑色信号色 16 表示超级吸收性。黑色信号色显示在制品 19 的片包装和容器 22 的外表图形 25 上。“多种包装”套盒的容器有三个窗口 17、18 和 19，其通过使消费者通过窗口看到吸收制品而展现每种卫生巾的厚度。

在一种备选的模式中，套盒 12 可包括短裤护垫、卫生巾和唇间装置的组合，每种都适当地标色用于以上述的方式显示其在吸收性方面的各自差别。图 1 为有关白色、黑色和灰色的颜色图例。

10 实施例 II

另一种实施例是具有尺寸性能特性的尿布。多个尿布被单独地包装于薄膜单元的片包装中，片包装具有以下颜色：绿色、粉红色、紫色、蓝色和黄色。早产儿尺寸的尿布包装在绿色的片包装中。新生儿尺寸的尿布包装在粉红色的片包装中。小尺寸的尿布包装在紫色的片包装中。小至中尺寸 15 的尿布包装在蓝色片包装中。大尺寸的尿布包装在黄色片包装中。

如图 2 所示，通过使在容器 27 外表上的性能特性颜色与制品 6 的片包装 9 的性能特性颜色、或与制品 6 本身的颜色相匹配，窗口 10 被用来显示和增强性能特性。窗口 10 使消费者预先知道容器 27 内部的产品 6 的质量和特性。窗口 10 使消费者能够迅速地挑选合适的制品 6，这又与制品 6 的价值预期是相称的。 20

主要参见图 2，一个或多个窗口 10 可以如小滴、圆、平行六面体或诸如此类的任何形状置于其包装上。窗口 10 可环绕所有制品 6 或可环绕部分制品 6。具体地讲，窗口 10 可被置于容器 27 上的任何位置，例如，在顶面、侧面或底面或所有三个面上。此外，制品总的商业装饰可以多种方式利用 25 窗口 10。当如此应用时，窗口 10 为识别和选择合适的制品 6（例如，其具有所需要的吸收性）提供了一种便利和直观的方法。窗口的另一个有益效果是帮助消费者通过颜色识别来选择合适的制品 6 并确定制品 6 的合适的厚度。另外，消费者能够肉眼检查制品，减少了消费者在商店里打开包装的必要。因此，窗口改善了对于容器 27 内部制品 6 的消费者的交流情况。

30 如图 2 所示，窗口 10 必须透明或基本透明以便能够看到制品的性能特性或一部分制品性能特性。在本说明书的范围内，如果窗口 10 赋予消费者

透过其观察制品 6 或制品的一部分的性能特性的能力, 则窗口 10 为“透明的”。术语“透明的”是指传送光线的材料能力, 以便可以清楚地看见部件或部件的一部分, 就如同在部件和观察者之间没有中间材料一样。此外, “透明度”显示透过薄膜看到的物体的失真度。(见 Wiley 的“包装技术百科全书”(Encyclopedia of Packaging Technology))。当光线容易通过时, 窗口 10 的材料是透明的或“基本透明的”, 其使得可用肉眼观察到处于该透明材料对面的性能特性。当窗口经过毛面处理或没有经过毛面处理成为无光泽或光泽罩面时, 窗口 10 为“基本透明的”。

溶吹、注塑、共挤出和层压可用于挤出透明的薄膜, 薄膜给印刷提供方便条件并且留下一个作为窗口的无图区域。可能的窗口材料可以是任何不加颜料的聚合物的共混物。

如图 2 所示, 也可在容器 27 的外表的任何部分设置一个另外的窗口 11 作为再购买指示器。具体地讲, 一个再购买指示器给消费者提供了一个可视部件来显示在包装内产品的数量。该窗口 11 可设置在容器 27 上的任何位置。窗口 11 可以是整个的容器 27 或容器 27 的任何部分。在容器 1 上, 窗口 11 可具有一个制品 6 的计量部件, 其显示在容器 27 中剩下的制品数量。计量部件可以是本领域已知的任何部件。该计量部件可以是一个线型指示器 20。窗口 11 使消费者容易确定在容器内剩下的制品 6 的数量。因此, 消费者可决定获得更多的特别制品的需求。例如, 如图 2 所示, 线型指示器 20 向消费者显示在容器 27 中剩下八个卫生巾。

在本说明书中提及的所有专利、专利申请(和针对其公布的任何专利, 以及任何相应出版的外国专利申请)和出版物的公开内容均引入本发明以作参考。然而, 明确否认引入本发明以作参考的任何文件提出或公开了本发明。

尽管已用具体实施方案来说明和描述了本发明, 但显而易见的是, 本领域的那些技术人员可在不背离本发明的精神和范围的情况下作出许多其它的变化和修改。



图1



图2

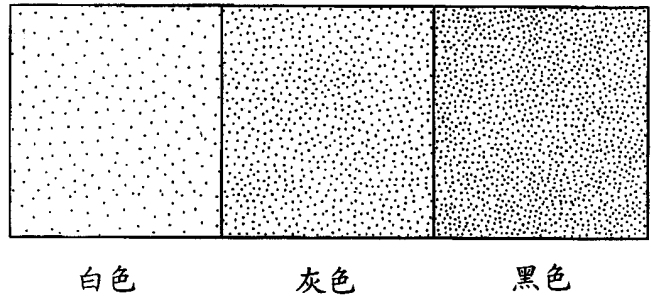
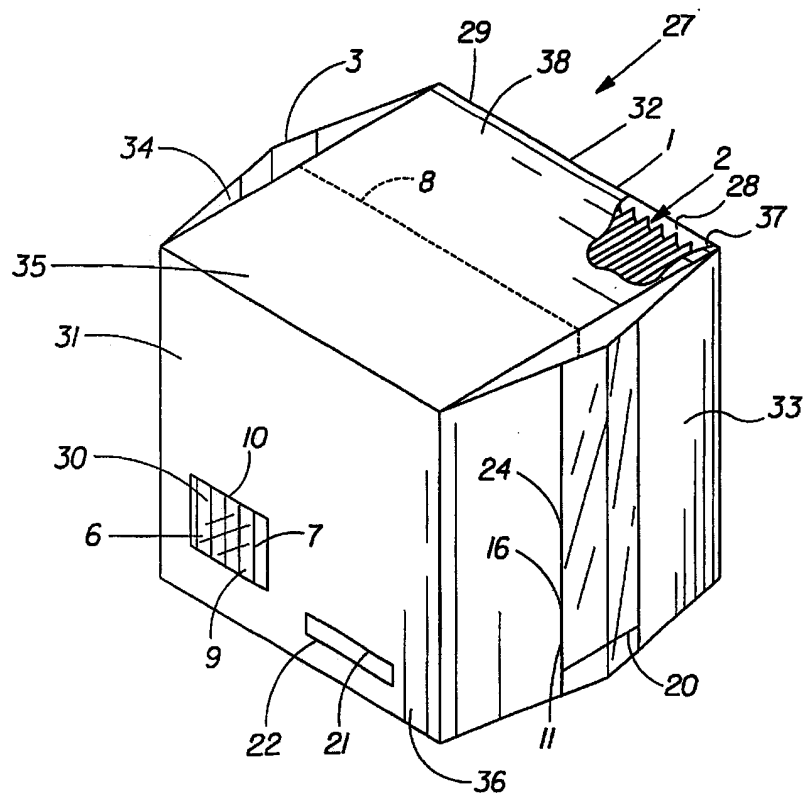
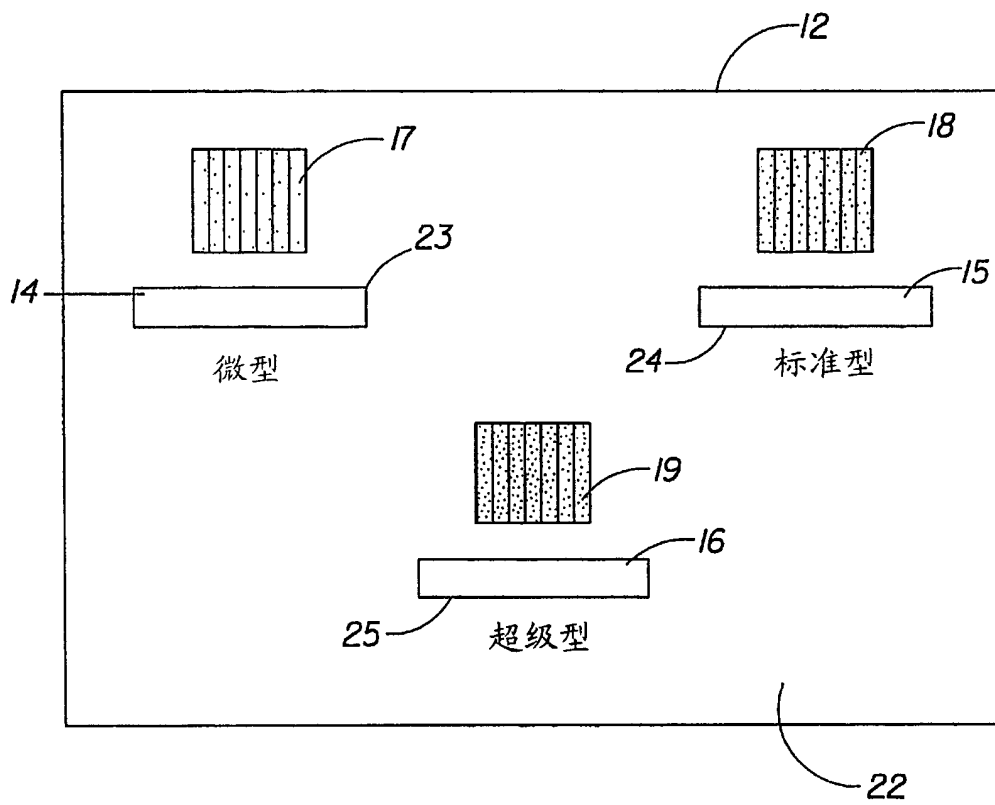

图3