

RZECZPOSPOLITA  
POLSKA



Urząd Patentowy  
Rzeczypospolitej Polskiej

(12) **OPIS OCHRONNY**  
**WZORU UŻYTKOWEGO** (19) **PL** (11) **71842**

(21) Numer zgłoszenia: **128813**

(13) **Y1**

(22) Data zgłoszenia: **20.12.2019**

(51) Int.Cl.  
**E01F 9/60 (2016.01)**  
**G09F 11/02 (2006.01)**  
**G09F 15/00 (2006.01)**  
**A47F 5/02 (2006.01)**

(54)

**Słup reklamowy**

(43) Zgłoszenie ogłoszono:  
**07.09.2020 BUP 19/20**

(45) O udzieleniu prawa ochronnego ogłoszono:  
**06.04.2021 WUP 07/21**

(73) Uprawniony z prawa ochronnego:  
**POLITECHNIKA LUBELSKA, Lublin, PL**

(72) Twórca(y) wzoru użytkowego:  
**ŁUKASZ SKOWRON, Lublin, PL**  
**MARCIN GAŚSIOR, Motycz, PL**  
**MAGDALENA RZEMIENIAK, Lublin, PL**  
**JOANNA WYRWISZ, Lublin, PL**

**PL 71842 Y1**

## Opis wzoru

Przedmiotem wzoru użytkowego jest słup reklamowy. Wpisuje się to w obszar dyscypliny nauki o zarządzaniu i jakości.

Dotychczas istniejące rozwiązania stosowane w zakresie wykorzystania jako nośników reklamy zewnętrznej różnego rodzaju słupów obecnych w przestrzeni miejskiej, takich jak w szczególności słupy latarni mają charakter wyłącznie statyczny, zaś sama powierzchnia służąca do ekspozycji komunikatu reklamowego jest płaska. Obecnie wykorzystywane są wyłącznie tablice, płaskie, głównie prostokątne, mocowane do słupa od strony krawędzi, bądź z tyłu – znane są one między innymi z: Janiak P., Efekty reklamy zewnętrznej i ich pomiar, Marketing i Rynek, 2018, nr 1; Tomczku Piotr; Jaskowski Piotr. Pomiar luminancji wybranych reklam usytuowanych w pasie drogowym. Prace Naukowe Politechniki Warszawskiej Transport (108), 2015; Michniowska, Maria. „Estetyka współczesnego miasta – problem visual i light pollution”. Pisma Humanistyczne XIII (2015): 373–390; czy Deluga W., Pabisiak K., „Ambient marketing jako niekonwencjonalna forma komunikacji z otoczeniem”, Zeszyty Naukowe Wydziału Nauk Ekonomicznych 1.21 (2017): 9–23 oraz zgłoszeń wzorów użytkowych W.109292, W.115727, dotyczących słupa reklamowego uchylnego oraz słupa reklamowego z wewnętrzną kolumną mocowaną do podłoża. Celem wzoru użytkowego jest wypełnienie luki występującej obecnie na rynku umieszczając proponowane rozwiązanie techniczne pomiędzy aktualnie występującymi w publicznej przestrzeni użytkowej formami konkurencyjnych nośników realizujących proces komunikacji marketingowej, w szczególności zagospodarowanie przestrzeni dotychczas niewykorzystywanej, bądź wykorzystywanej w niewielkim stopniu.

Istotą słupa reklamowego posiadającego silnik elektryczny prądu stałego z wałkiem silnika składający się z cylindrycznej obudowy, zawierającej wewnątrz stojan z magnesem trwałym, wewnątrz którego na wałku silnika umieszczony jest wirnik z uzwojeniem twornika, które zasilane jest poprzez obracający się komutator stykający się z zasilanymi z zewnętrznego źródła prądu szczotkami oraz tuleją mimośrodową współpracującą z korbowodem składającym się z posiadającej otwór stopy korbowodu, trzonu oraz głowy korbowodu, według wzoru użytkowego, jest to, że słup w części środkowej posiada na swojej powierzchni zewnętrznej tuleję wewnętrzną, która w dolnej i górnej części przymocowana jest rozłącznie do powierzchni zewnętrznej słupa śrubami mocującymi przechodzącymi przez tuleję wewnętrzną i dociskającymi ją do płaszczyzny słupa. Do środkowej części tulei wewnętrznej zamocowany jest silnik elektryczny z wałkiem silnika, na którym osadzona jest połączeniem na wcisk tuleja mimośrodowa w formie metalowego walca z otworem na wałek silnika położonym poza środkiem okręgu będącego przekrojem przez tuleję mimośrodową, umieszczona wewnątrz stopy korbowodu, którego głowa przymocowana jest do tulei zewnętrznej. W górnej części słupa umocowany jest za pomocą śrub mocujących okap. Pomędzy okapem a słupem umieszczone są uszczelki.

Korzystnym skutkiem wzoru użytkowego jest to, że wprowadza się do istniejącego zestawu narzędzi komunikacji marketingowej nową i innowacyjną formę nośnika do zastosowań zewnętrznych, w postaci tuby poruszającej się ruchem posuwisto-zwrotnym – „góra-dół”, umieszczanej na słupach zewnętrznych, na ścianach której zostaje przygotowana przestrzeń do umieszczania plakatów reklamowych. Nośnik ten, dzięki nietypowej formie oraz zastosowaniu mechanizmu posuwisto-zwrotnego zapewni wysoki poziom zauważalności oraz przykuje uwagę potencjalnych odbiorców przekazu. Proponowane nowe narzędzie komunikacji marketingowej poszerza aktualnie dostępny zakres zewnętrznych nośników komunikatów promocyjnych. Nowatorstwo rozwiązania wynika między innymi z zastosowania rozwiązań wprowadzających element dynamiczny – komunikat reklamowy jest w ruchu, po drugie – wykorzystanie większej powierzchni do ekspozycji komunikatu, niż miałyby to miejsce w rozwiązaniu płaskim. Zwiększa to możliwości w zakresie ilości treści w przekazie reklamowym, jak również poprawia percepcję komunikatu poprzez element dynamiczny.

Wzór użytkowy został przedstawiony na rysunku w przekroju poprzecznym.

Słup reklamowy posiada silnik elektryczny 6 prądu stałego z wałkiem silnika składający się z cylindrycznej obudowy, zawierającej wewnątrz stojan z magnesem trwałym, wewnątrz którego na wałku silnika umieszczony jest wirnik z uzwojeniem twornika, które zasilane jest poprzez obracający się komutator stykający się z zasilanymi z zewnętrznego źródła prądu szczotkami oraz tuleją mimośrodową 7 współpracującą z korbowodem 8 składającym się z posiadającej otwór stopy korbowodu, trzonu oraz głowy korbowodu. Słup 1 w części środkowej posiada na swojej powierzchni zewnętrznej tuleję wewnętrzną 2. Tuleja wewnętrzna 2 w dolnej i górnej części przymocowana jest rozłącznie do powierzchni zewnętrznej słupa 1 śrubami mocującymi 3 przechodzącymi przez tuleję wewnętrzną 2 i dociskającymi

ją do płaszczyzny słupa 1. Do środkowej części tulei wewnętrznej 2 zamocowany jest silnik elektryczny z wałkiem 6 silnika, na którym osadzona jest połączeniem na wcisk tuleja mimośrodowa 7 w formie metalowego walca z otworem na wałek silnika położonym poza środkiem okręgu będącego przekrojem przez tuleję mimośradową, umieszczona wewnątrz stopy korbowodu 8. Głowa korbowodu 8 przymocowana jest do tulei zewnętrznej 4. W górnej części słupa 1 umocowany jest za pomocą śrub mocujących 9 okap 5. Pomiędzy okapem 5 a słupem 1 umieszczone są uszczelki 10.

Po uruchomieniu silnika elektrycznego 6 następuje ruch obrotowy tulei mimośrodowej 7, która poprzez korbowód 8 wprowadza w ruch posuwisto-zwrotny – „góra-dół” tuleję zewnętrzną 4, na której umieszczone są komunikaty promocyjne lub informacyjne.

#### Wykaz oznaczeń

- 1 – słup
- 2 – tuleja wewnętrzna
- 3 – śruby mocujące
- 4 – tuleja zewnętrzna
- 5 – okap
- 6 – silnik elektryczny
- 7 – tuleja mimośrodowa
- 8 – korbowód
- 9 – śruba mocująca
- 10 – uszczelki

### Zastrzeżenie ochronne

1. Słup reklamowy posiadający silnik elektryczny (6) prądu stałego z wałkiem silnika składający się z cylindrycznej obudowy, zawierającej wewnątrz stojan z magnesem trwałym, wewnątrz którego na wałku silnika umieszczony jest wirnik z uzwojeniem twornika, które zasilane jest poprzez obracający się komutator stykający się z zasilanymi z zewnętrznego źródła prądu szczotkami oraz tuleję mimośradową (7) współpracującą z korbowodem (8) składającym się z posiadającej otwór stopy korbowodu, trzonu oraz głowy korbowodu, **znamienny tym**, że słup (1) w części środkowej posiada na swojej powierzchni zewnętrznej tuleję wewnętrzną (2), która w dolnej i górnej części przymocowana jest rozłącznie do powierzchni zewnętrznej słupa (1) śrubami mocującymi (3) przechodzącymi przez tuleję wewnętrzną (2) i dociskającymi ją do płaszczyzny słupa (1), zaś do środkowej części tulei wewnętrznej (2) zamocowany jest silnik elektryczny (6) z wałkiem silnika, na którym osadzona jest połączeniem na wcisk tuleja mimośrodowa (7) w formie metalowego walca z otworem na wałek silnika położonym poza środkiem okręgu będącego przekrojem przez tuleję mimośradową, umieszczona wewnątrz stopy korbowodu (8), którego głowa przymocowana jest do tulei zewnętrznej (4), przy czym w górnej części słupa (1) umocowany jest za pomocą śrub mocujących (9) okap (5), zaś pomiędzy okapem (5) a słupem (1) umieszczone są uszczelki (10).

Rysunek

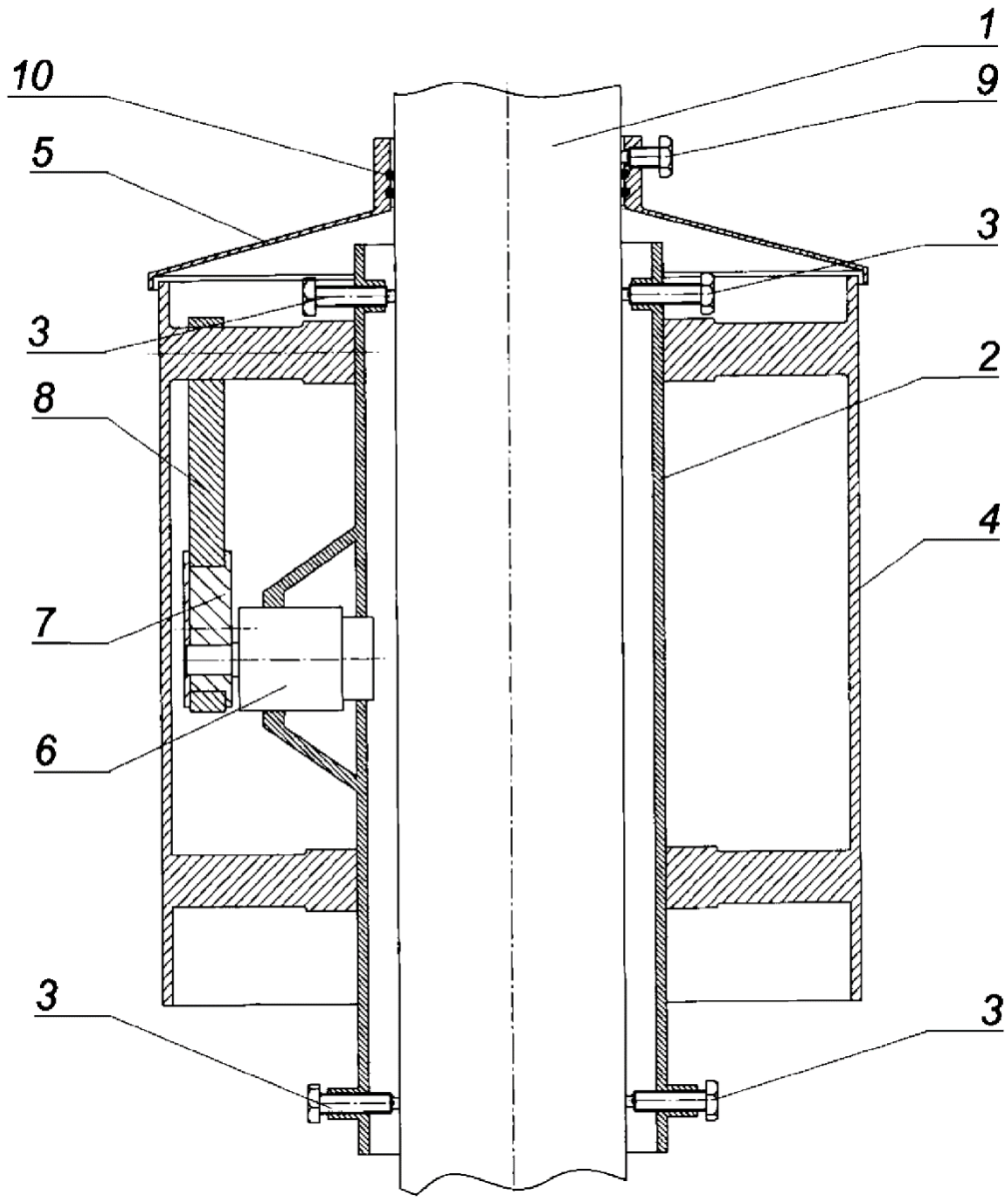

A-A