

(19)  
(12)

(KR)  
(A)

(51) 。 Int. Cl.7  
F25B 1/10

(11)  
(43)

10-2004-0084792  
2004 10 06

(21) 10-2004-0020174  
(22) 2004 03 25

(30) JP-P-2003-00085755 2003 03 26 (JP)

(71) 가 가  
가 2 1

(72) 28-3

(74)

:

(54)

1 가 ,  
.

, 가 (13) 가 (5)  
, 가 (13)  
, (5) , (5) 가  
, (3) (4, 8)  
.

1

, , , ,

1 1 가 .

2 1 가 .

3 1 가 1

4 가

5 2 가

6 3 가

< >

1 :

3 :

4 : 2

5 :

8 : 1

9 :

14 : ( )

17 : ( )

13 :

19 :

20 :

52 :

53 : ( , 가 )

가

1

가

[ 1 ]

10-220886





가 (14) (1c), (100), (101) (14) (100)  
 가 (101) (18) (63), (65A), (1d), (17n)  
 b), (17m) (17) (17) (17)  
 (67), (1e), (65B), (1f), 4 (62) 3 (62c), 4 (62) 2 (62)  
 (12) (1h) (12) 가 (12c) (12) (12)  
 (11) (13)가 (1) (12) 가 가 (12) 가 (12a)  
 3) (1x) (20) (13) (1a), (61) (62) 3 (62c) (1f), (1)  
 (65B), (1e) (17) (17) (17) (62c) (1f), (61)  
 가 가 가 가 가 가 가 가 가 가 가 가  
 (17) (17m) (18) (18)  
 (17n) (1d), (65A), (63'), (101), (1c)  
 (14) (12) 4 (62) 1 (62a), 2 (62b), (12) (67),  
 (1h) 가 (12) (12c) 가 1 (5)가  
 (5) (5) 가 (13) 가 가 (5)가  
 1 (5) (1) (1) (1c) (101) 가 (101a)  
 5) (102), 2 (103), 1 (8), (10)  
 (9) 2 (103) 가 (8) 2  
 1 (8) 가 (ON/OFF) 0 % 100 % , 2  
 (5) 가 가 1 (8)  
 가 (5)가 (1) (1c) (101) 가 (101a)  
 가 가 (13) 가 가 가 (13)  
 가 (1) (13) 가 ( ) 가 (11) 가 ,  
 가 (1) ( ) (5) 1 (8)  
 가 (8)가 , 2 (103) )가 (5) (5)  
 (105), 1 (9) 가 (13) (19) (13) 가 (8)  
 가 가 (1) 가 가 1 (8)  
 , 2 (4) 가 가 가 가 가 가 가 가 가 가 가 가  
 가 , 1 (3)가 (3)  
 가 가 (13) (13) (3)  
 가 (12)

1 (12b) , (3) 가 (13) (19) (12) (12b) (12)

(12) (3) (12b) 2 (4) 1 2 (4) (13) 가 (19)

가 (1) ( ) , (3) 2 가 (4)

(13) (3) (12) (1) (13) (19), (9) (1)

(13) (13) (12b) .

, 2 (4) , 1 (4)

가 가 (5) (3) , 1 (8) 2 (4)

가 (5) (3) , (13)

2 (13) (13)

1 (131) , 가 1 (133) 2 (132) , 1 (131) 2 (132)

2 (133) 2 (134) (20) 가 1 (133) 2 (134) 가 , 1

(19) (19) 가 (9) (5) (3) , 2

(19) 2 (134) (19) (9) 1 (133) (9) 1 (19a) ,

2 (134) (9) 2 (19b) .

가 (5) (3)가

(9) 1 (5) (19a) , (4) (5) (3) 2 (103) 가 (8)

2 (134) (5) 가 1 (133) , 2 (9) 2 가 (19b)

, (5) 가 , 1 (133) 2 (134) 가 .

2 (4) 가 1 (8) (5)

(9) (4) (3) (3) , 1 (133) 가 (5) 가 1 (19a),

(9) (3) (3) , 2 (134) 가 가 2 (19b),

(3) , 가 , 1 (133) 2 (134) 가

, 가 (13) 1 (133) 2 (134)

, 가 4 가 가 가

, 1 (8) 2 가 (4) , (5)

(3) , 1 (8) 2 가 (4) ( ) ( )

, 1 (13) (13) 가

(13)

, (3) , (13) (133, 134) (5)  
 b) 가 (19)(19a, 19)  
 (3) , (13) (13) (19)(19a, 19b) (5)  
 , 가 (9)가

9b) 1 (133) 2 (134) (13) (19)(19a, 19b) (9)  
 가 , (9) (13) (19)(19a, 19b) (13)

9) , 1 (8) 2 (4) 가 (9)  
 가 가 , (9) 가

9) (5) (9) (3) , 가 (9) 가 , (9)  
 ) , (5) (5) , 가 (3) 가 , (9)

(8) , 3 (52)가 (5) (52) 1 (13)  
 (19)(19a, 19b) (9) (53) , 2 (103) 3

(53) , 가 (53) 2 (103) (9)  
 가 2 (103) (53) 1 (8)  
 (5x) , 가 (9) (5) (9) 가 , 가 (5)  
 , (53) 가 (9) 가 가

8) (53) 가 2 (53) (103) , 1 가 (5)  
 가

1 (8) 2 (4) 가 , 1  
 (8) (53) , 2 (103) (5) , 1  
 2 (4)가 (103) 1 (8) 가 ,  
 2 (5) (53) (5) (5x)

, (53) , (53) ,  
 , 1 (5) (9) (105)가 (9)  
 가 (5) (105) 1 (5) (9) , (9)  
 , 가 (9) 가 (5)



, 1 (13C) (13C) (133, 134) 가

( )

1 (52)가 1 (5) 1 (8) (3) 2 (4) (52) 가 (53) ( )

1 가 1 (9) 1 (8) 가 (5) (9) 2 (4) 가 가 (53)(가 ) (3), 가

, 1 가

(57)

1.

가

가

가

가

가

2.

1 2

1

3.

1 가

가



2

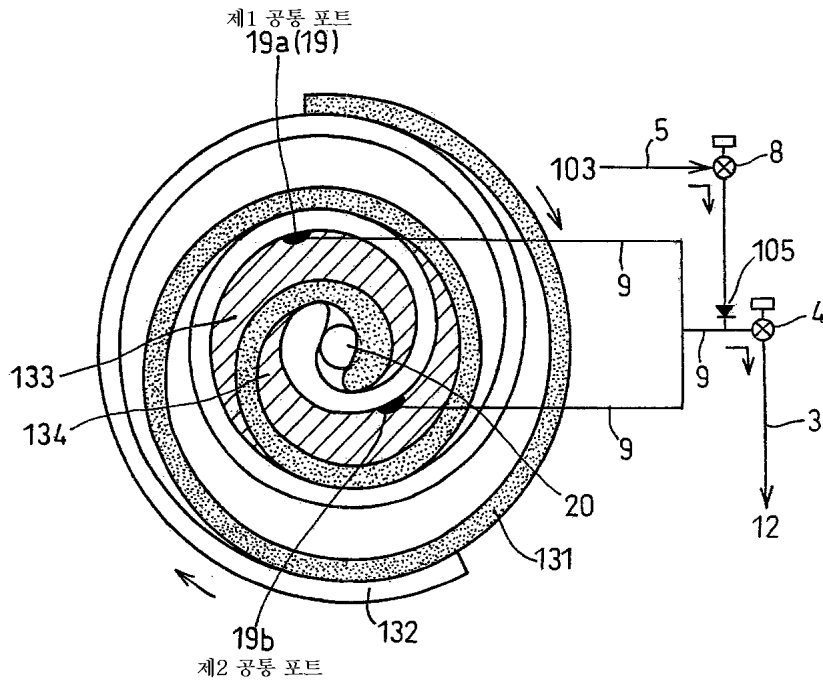

3

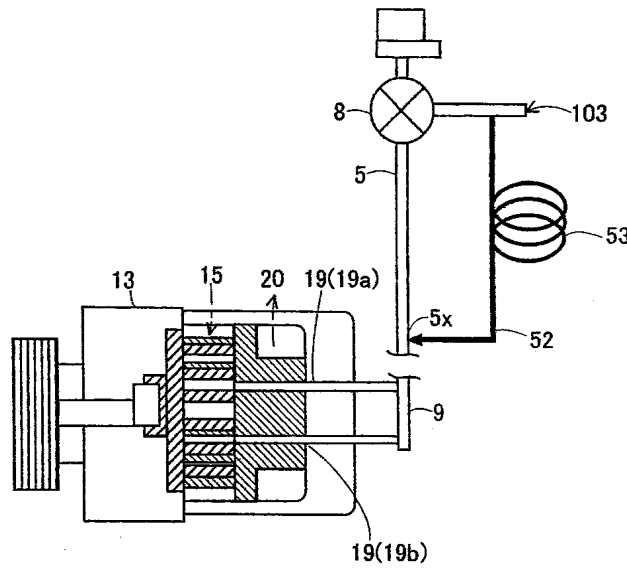

4

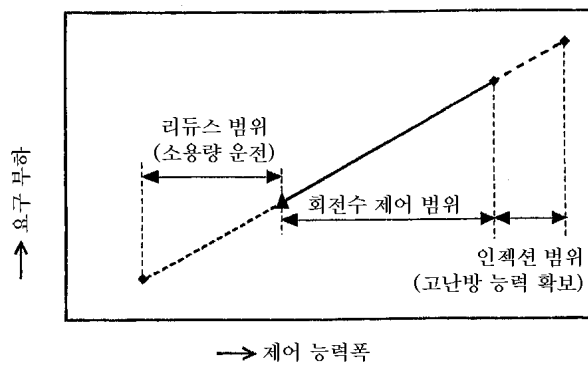

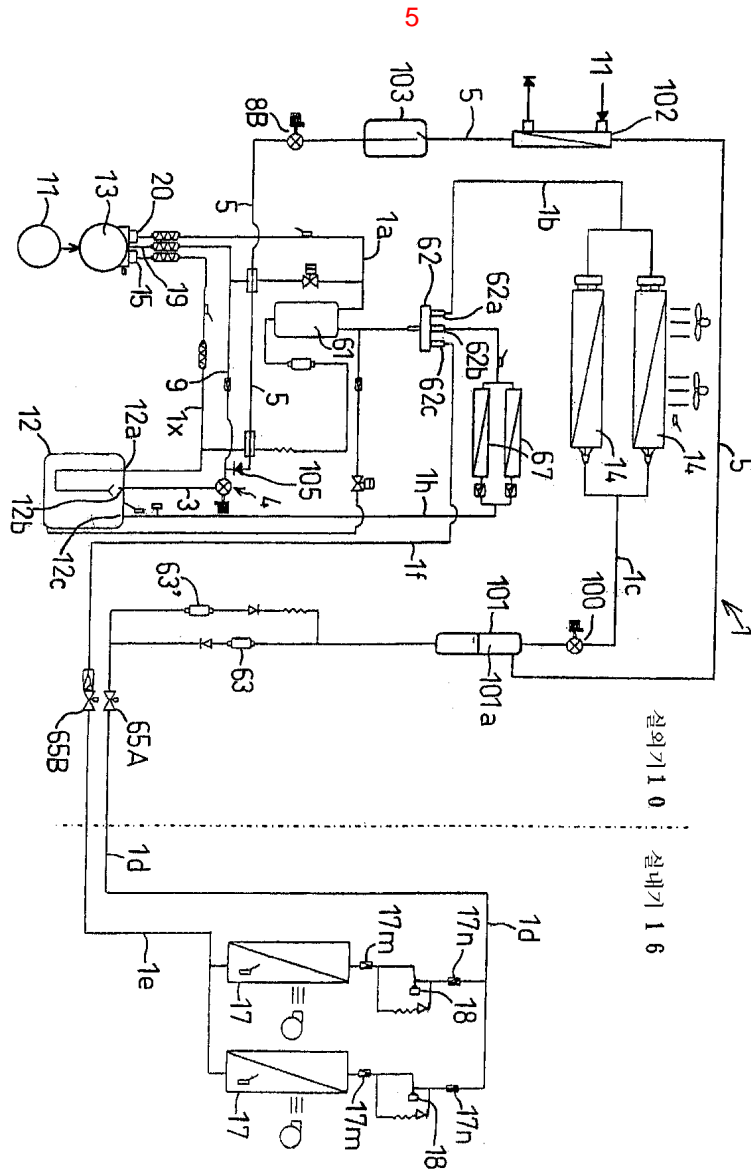

실외기 10      실내기 16

6

