



(12) 实用新型专利

(10) 授权公告号 CN 215518096 U

(45) 授权公告日 2022. 01. 14

(21) 申请号 202122012091.9

(22) 申请日 2021.08.25

(73) 专利权人 名博(惠州市)智能家居科技有限公司

地址 516223 广东省惠州市惠阳区新圩镇  
长布村周康围小组地段

(72) 发明人 廖文平 刘陈明 钟捷

(51) Int.Cl.

D06H 7/00 (2006.01)

权利要求书1页 说明书3页 附图2页

(54) 实用新型名称

一种复合沙发面料裁剪装置

(57) 摘要

本实用新型涉及家具制造领域,公开了一种复合沙发面料裁剪装置,包括底座,还包括:连接在底座上的夹紧机构,所述夹紧机构包括弹性升降组件以及连接在弹性升降组件上的弹性下压组件;连接在底座上的切断机构,所述切断机构包括连接在夹紧机构上的切断组件以及连接在底座上的驱动组件,本实用新型通过夹紧机构的设置对待裁剪面料进行弹性下压夹紧,之后通过切断机构的设置对待裁剪面料进行切断,所述切断机构通过驱动组件驱动切断组件进行升降,对待裁剪面料进行切断,实现了对面料的先夹紧,后切断,降低了因面料移动造成的裁剪失败,提高了装置的裁剪质量,提升了装置的实用性。

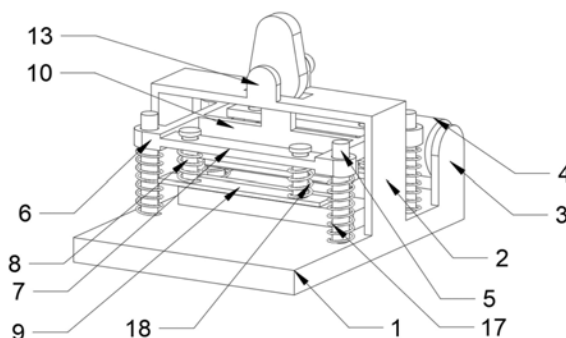

1. 一种复合沙发面料裁剪装置,包括底座,其特征在于,还包括:

连接在底座上的夹紧机构,所述夹紧机构包括弹性升降组件以及连接在弹性升降组件上的弹性下压组件,所述弹性升降组件用于带动弹性下压组件进行升降,并通过弹性下压组件对待裁剪面料进行压紧;

连接在底座上的切断机构,所述切断机构包括连接在夹紧机构上的切断组件以及连接在底座上的驱动组件,所述驱动组件用于驱动切断组件进行升降对待裁剪面料进行切断。

2. 根据权利要求1所述的一种复合沙发面料裁剪装置,其特征在于,所述弹性升降组件包括固定连接在底座上的固定杆,固定杆上滑动连接有滑块,所述滑块与底座之间设置有第一弹簧,第一弹簧套设在固定杆上,所述滑块上固定连接有固定架。

3. 根据权利要求2所述的一种复合沙发面料裁剪装置,其特征在于,所述弹性下压组件包括滑动连接在固定架上的滑竿,滑竿靠近底座的一端穿过固定架固定连接有压板,所述压板与固定架这件设置有第二弹簧,第二弹簧套设在滑竿上。

4. 根据权利要求2所述的一种复合沙发面料裁剪装置,其特征在于,所述切断组件包括固定连接在固定架上的连接板,连接板靠近底座的一端固定连接有切断刀,所述底座表面固定连接有切断台。

5. 根据权利要求4所述的一种复合沙发面料裁剪装置,其特征在于,所述驱动组件包括固定连接在底座上的支撑架,支撑架上固定连接有两组第二固定块,两组第二固定块之间转动连接有转轴,转轴上固定连接有凸轮,凸轮与连接板紧密贴合,所述转轴一端穿过第二固定块固定连接在电动机的输出轴上,电动机固定连接在第二固定块上。

## 一种复合沙发面料裁剪装置

### 技术领域

[0001] 本实用新型涉及家具制造领域,具体是一种复合沙发面料裁剪装置。

### 背景技术

[0002] 沙发面料是在沙发制造过程中所用到的各种主体覆盖物的统称或者简称,按照原材料成分分类,有全棉的、亚麻的和化纤的,裁剪是沙发面料在制版完成后的第一道工序,裁剪面料的准确率关系到沙发外貌的好坏及原料成本的节约,然而手工裁剪效率低下,且不够稳定,但现有的裁剪机才裁剪过程中,面料容易受到裁剪刀等因素的干扰,造成面料位置发生偏移,最终造成裁剪失败。

### 实用新型内容

[0003] 本实用新型的目的在于提供一种复合沙发面料裁剪装置,以解决上述背景技术中提出的问题。

[0004] 为实现上述目的,本实用新型提供如下技术方案:

[0005] 一种复合沙发面料裁剪装置,包括底座,还包括:

[0006] 连接在底座上的夹紧机构,所述夹紧机构包括弹性升降组件以及连接在弹性升降组件上的弹性下压组件,所述弹性升降组件用于带动弹性下压组件进行升降,并通过弹性下压组件对待裁剪面料进行压紧;

[0007] 连接在底座上的切断机构,所述切断机构包括连接在夹紧机构上的切断组件以及连接在底座上的驱动组件,所述驱动组件用于驱动切断组件进行升降对待裁剪面料进行切断。

[0008] 作为本实用新型进一步的方案:所述弹性升降组件包括固定连接在底座上的固定杆,固定杆上滑动连接有滑块,所述滑块与底座之间设置有第一弹簧,第一弹簧套设在固定杆上,所述滑块上固定连接有固定架。

[0009] 作为本实用新型进一步的方案:所述弹性下压组件包括滑动连接在固定架上的滑竿,滑竿靠近底座的一端穿过固定架固定连接有压板,所述压板与固定架这件设置有第二弹簧,第二弹簧套设在滑竿上。

[0010] 作为本实用新型进一步的方案:所述切断组件包括固定连接在固定架上的连接板,连接板靠近底座的一端固定连接有切断刀,所述底座表面固定连接有切断台。

[0011] 作为本实用新型再进一步的方案:所述驱动组件包括固定连接在底座上的支撑架,支撑架上固定连接有两组第二固定块,两组第二固定块之间转动连接有转轴,转轴上固定连接有凸轮,凸轮与连接板紧密贴合,所述转轴一端穿过第二固定块固定连接在电动机的输出轴上,电动机固定连接在第二固定块上。

[0012] 与现有技术相比,本实用新型的有益效果是:本实用新型通过夹紧机构的设置对待裁剪面料进行弹性下压夹紧,之后通过切断机构的设置对待裁剪面料进行切断,所述切断机构通过驱动组件驱动切断组件进行升降,对待裁剪面料进行切断,实现了对面料的先

夹紧,后切断,降低了因面料移动造成的裁剪失败,提高了装置的裁剪质量,提升了装置的实用性。

### 附图说明

[0013] 图1为本实用新型中一种复合沙发面料裁剪装置的结构示意图。

[0014] 图2为本实用新型中一种复合沙发面料裁剪装置的主视图。

[0015] 图3为本实用新型中一种复合沙发面料裁剪装置的剖面图。

[0016] 图中:1-底座、2-支撑架、3-第一固定块、4-料筒、5-固定杆、6-滑块、7-固定架、8-滑竿、9-压板、10-连接板、11-切断刀、12-切断台、13-第二固定块、14-转轴、15-凸轮、16-电动机、17-第一弹簧、18-第二弹簧。

### 具体实施方式

[0017] 下面将结合本发明实施例中的附图,对本发明实施例中的技术方案进行清楚、完整地描述,显然,所描述的实施例仅仅是本发明一部分实施例,而不是全部的实施例。基于本发明中的实施例,本领域普通技术人员在没有做出创造性劳动前提下所获得的所有其他实施例,都属于本发明保护的范围。

[0018] 参阅图1~3,本实用新型实施例中,一种复合沙发面料裁剪装置,包括底座1,还包括:连接在底座1上的夹紧机构,所述夹紧机构包括弹性升降组件以及连接在弹性升降组件上的弹性下压组件,所述弹性升降组件用于带动弹性下压组件进行升降,并通过弹性下压组件对待裁剪面料进行压紧;连接在底座1上的切断机构,所述切断机构包括连接在夹紧机构上的切断组件以及连接在底座1上的驱动组件,本实用新型通过夹紧机构的设置对待裁剪面料进行弹性下压夹紧,之后通过切断机构的设置对待裁剪面料进行切断,所述切断机构通过驱动组件驱动切断组件进行升降,对待裁剪面料进行切断。

[0019] 在本实施例的一种情况中,请参阅图1和图2,所述弹性升降组件包括固定连接在底座1上的固定杆5,固定杆5上滑动连接有滑块6,所述滑块6与底座1之间设置有第一弹簧17,第一弹簧17套设在固定杆5上,所述滑块6上固定连接有固定架7,当切断机构带动弹性固定架7进行下降时,固定架7通过滑块6对第一弹簧17进行压缩,并带动弹性下压组件进行下降,当切断机构失去下压力时,第一弹簧17进行复位,对滑块6进行顶起,滑块6带动固定架7进行复位。

[0020] 在本实施例的一种情况中,请参阅图1和图2,所述弹性下压组件包括滑动连接在固定架7上的滑竿8,滑竿8靠近底座1的一端穿过固定架7固定连接在压板9,所述压板9与固定架7这件设置有第二弹簧18,第二弹簧18套设在滑竿8上,当固定架7带动弹性下压组件进行下降时,弹性下压组件通过压板9对待裁剪面料进行下压,并通过第二弹簧18的弹性压力对待裁剪面料进行弹性夹紧。

[0021] 在本实施例的一种情况中,请参阅图3,所述切断组件包括固定连接在固定架7上的连接板10,连接板10靠近底座1的一端固定连接在切断刀11,所述底座1表面固定连接在切断台12,驱动组件推动连接板10进行下压,连接板10带动切断刀11进行下降,同时连接板10带动固定架7进行下降,切断刀11通过与切断台12的配合对待裁剪面料进行切断。

[0022] 在本实施例的一种情况中,请参阅图3,所述驱动组件包括固定连接在底座1上的

支撑架2,支撑架2上固定连接有两组第二固定块13,两组第二固定块13之间转动连接有转轴14,转轴14上固定连接有凸轮15,凸轮15与连接板10紧密贴合,所述转轴14一端穿过第二固定块13固定连接在电动机16的输出轴上,电动机16固定连接在第二固定块13上,驱动组件通过电动机16带动转轴14进行旋转,转轴14带动凸轮15进行旋转,凸轮15通过自身形状特征推动连接板10进行下降。

[0023] 本实用新型的工作原理是:本实用新型通过电动机16带动转轴14进行旋转,转轴14带动凸轮15进行旋转,凸轮15通过自身形状特征推动连接板10进行下降,连接板10带动固定架7进行下降,固定架7通过滑块6对第一弹簧17进行压缩,并带动滑竿8,滑竿带动压板9进行下降,压板9对待裁剪面料进行下压,并通过第二弹簧18的弹性压力对待裁剪面料进行弹性夹紧,同时连接板10带动切断刀11进行下降,切断刀11通过与切断台12的配合对待裁剪面料进行切断,当凸轮15回转至高点后,连接板10失去下压力时,第一弹簧17进行复位,对滑块6进行顶起,滑块6带动固定架7进行复位,固定架带动连接板10与切断刀11进行复位。

[0024] 以上所述仅为本实用新型的较佳实施例而已,并不用以限制本实用新型,凡在本实用新型的精神和原则之内,所作的任何修改、等同替换、改进等,均应包含在本实用新型的保护范围之内。



图1



图2

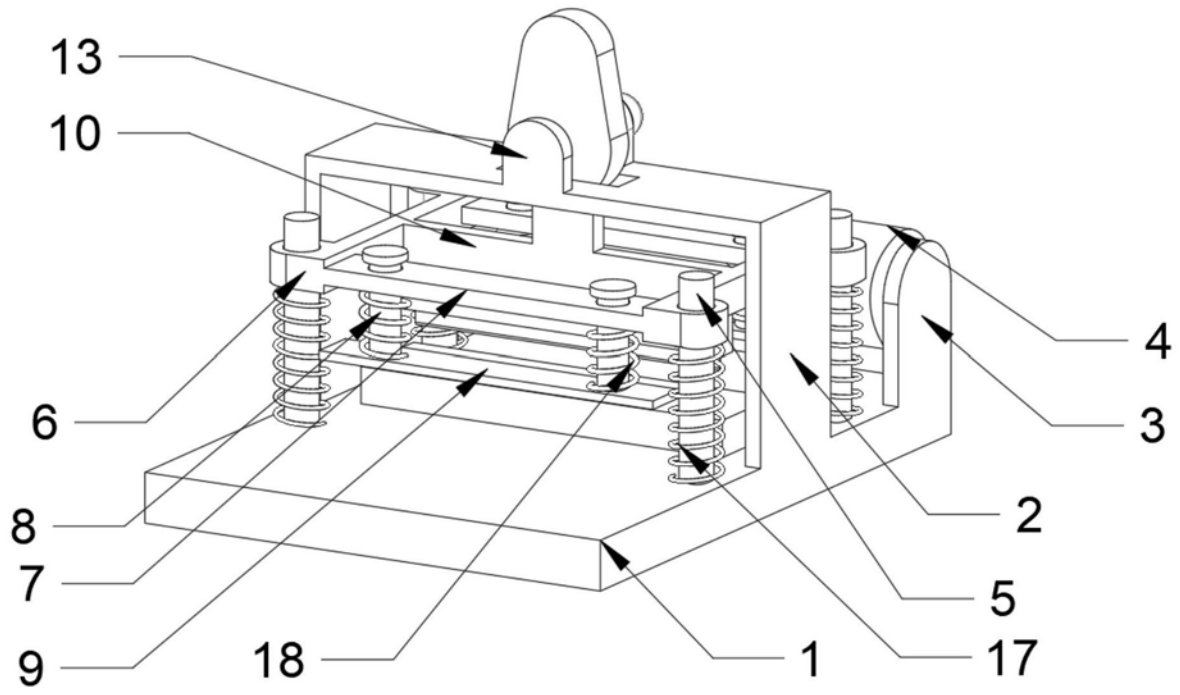
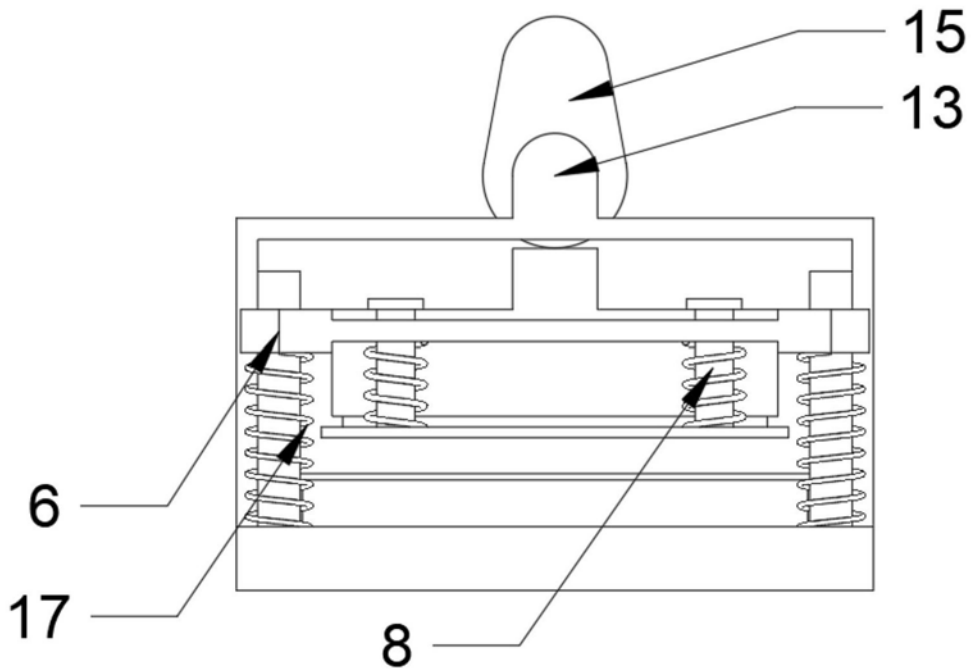
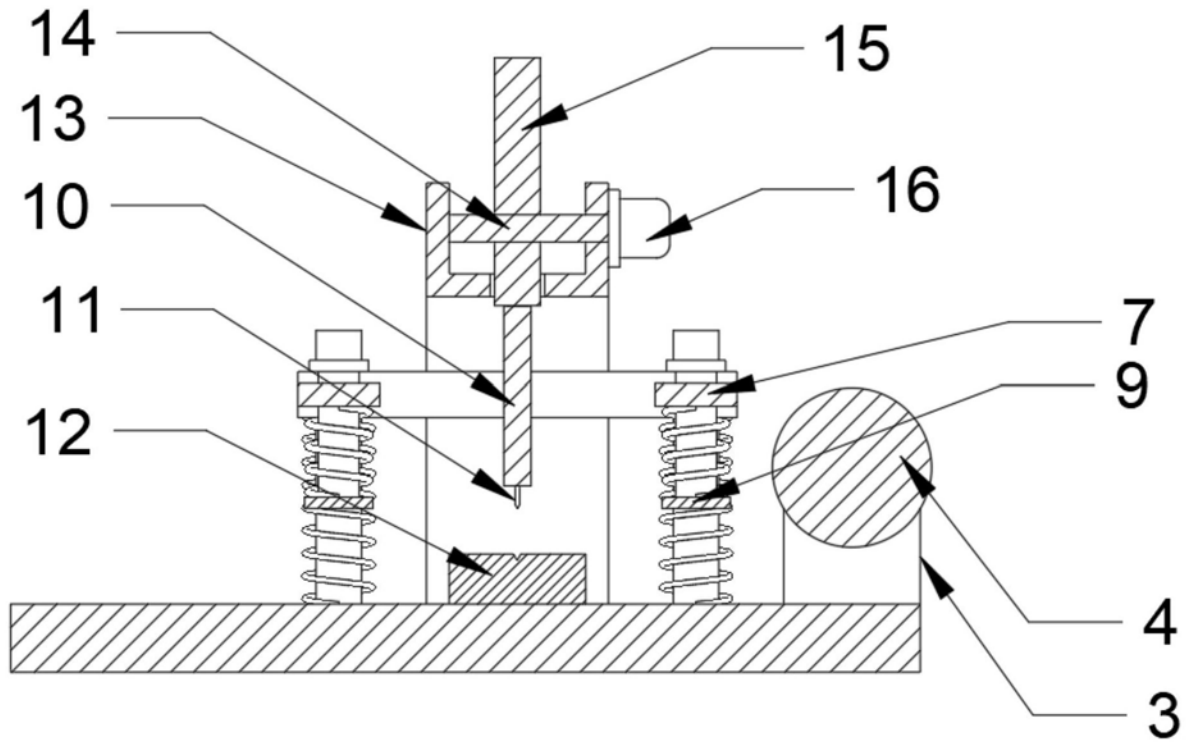

图3