



(12)发明专利申请

(10)申请公布号 CN 109436896 A

(43)申请公布日 2019.03.08

(21)申请号 201811312945.1

(22)申请日 2018.11.06

(71)申请人 周煜皓

地址 321199 浙江省金华市兰溪市云山街
道十里亭村十里亭163号

(72)发明人 宋芳 李少枝 周煜皓

(51)Int.Cl.

B65H 18/16(2006.01)

B65H 18/20(2006.01)

B65H 20/02(2006.01)

权利要求书1页 说明书4页 附图3页

(54)发明名称

一种带有防尘机构的织带卷袋机的使用方法

(57)摘要

本发明公开了一种带有防尘机构的织带卷袋机的使用方法,将需要加工的织带从主传动轴处依次放在在中轴的底端、连接支架内侧的传动轴的中间、动力轴和放置轴的中间处直至与放置轴(5)固定;将防护罩(9)与机体(3)进行安装;开始工作,对织带进行传动收卷;长时间工作中,将传动轴进行拆卸清理或者更换;清理或更换完成,组装后继续工作;本发明中将原有一体的传动轴替换为第一连接轴套和第二连接轴套,使得在清理和更换中更加方便,提高了工作效率,同时将第一连接轴套和第二连接轴套的连接方式进行改变,采用的固定柱和限位柱相比较市面常见的连接方式更加简单方便。

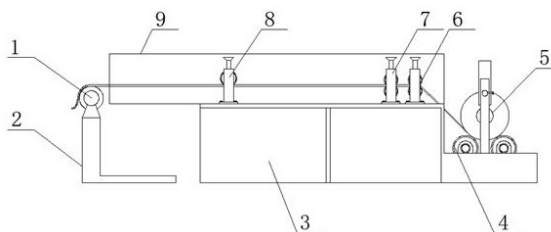

1. 一种带有防尘机构的织带卷袋机的使用方法, 织带卷袋机包括机体(3)等, 所述机体(3)的顶端一侧固定有连接支架(7), 所述连接支架(7)的内侧上下对称固定有传动轴, 其特征在于: 所述传动轴由第一连接轴套(6)和第二连接轴套(13)组成, 所述第一连接轴套(6)和第二连接轴套(13)的两端处均开设有固定孔(17), 所述固定孔(17)的底端内侧处开设有凹槽, 所述第一连接轴套(6)的外侧设置有限位柱(16), 所述限位柱(16)呈“C”型结构, 所述限位柱(16)的顶端对称开设有凹孔(15), 所述凹孔(15)的内侧设置有固定柱(14), 所述固定柱(14)的外侧中间处于凹孔(15)的内壁处连接有伸缩弹簧, 所述固定柱(14)的底端两侧对称固定有限位销(18), 所述固定柱(14)的内侧底端处连接有内置弹簧(19), 所述固定柱(14)底端的限位销(18)贯穿限位柱(16)的外表面, 所述限位柱(16)的底端分别插入固定孔(17)处与第一连接轴套(6)和第二连接轴套(13)固定, 所述限位销(18)通过贯穿限位柱(16)的表面与固定孔(17)内壁处开设的凹槽固定; 所述机体(3)的顶端另一侧设置有中轴架(8), 所述中轴架(8)的内侧连接有中轴(10), 所述机体(3)的顶端表面对称开设有多个插孔(12), 所述插孔(12)的底端内侧固定有磁块(20), 所述机体(3)的外部顶端设置有防护罩(9), 所述防护罩(9)的底端固定有卡柱(21), 所述防护罩(9)通过卡柱(21)插入插孔(12)处与机体(3)固定, 且磁块(20)与卡柱(21)的底端连接; 所述机体(3)的外部一侧设置有支架(2), 所述支架(2)的顶端设置有主传动轴(1), 所述机体(3)的外部另一侧设置有动力轴(4), 所述动力轴(4)设置有两个, 且所述两个动力轴(4)的中间位置处固定有支柱, 所述支柱的内侧相对于动力轴(4)的顶端处固定有放置轴(5); 其特征在于:

(1) 将需要加工的织带从主传动轴(1)处依次放在在中轴(10)的底端、连接支架(7)内侧的传动轴的中间、动力轴(4)和放置轴(5)的中间处直至与放置轴(5)固定;

(2) 将防护罩(9)与机体(3)进行安装, 将防护罩9底端的卡柱21插入插孔12内卡合固定, 随后通过磁块20与卡柱21再次通过磁连接;

(3) 开始工作, 通过动力轴带动传动轴, 传动轴带动织带运动, 此时另一个动力轴带动放置轴, 以此对织带进行收卷, 在整体的加工中, 通过防护罩进行防尘;

(4) 需要将传动轴表面进行清理时, 将固定柱14捏住, 使得固定柱14带动限位销18向限位柱16的内侧移动, 随后将限位柱16从固定孔17内抽出, 此时组成传动轴的第一连接轴套6和第二连接轴套13进行分离, 接着进行更换或者是清理;

(5) 清理或更换完成, 组装后继续工作。

2. 根据权利要求1所述的使用方法, 其特征在于: 所述动力轴(4)的一侧相对于放置轴(5)的底端处设置有底轴(11), 所述底轴(11)为圆柱体结构。

3. 根据权利要求1所述的使用方法, 其特征在于: 所述放置轴(5)一侧的动力轴(4)与连接支架(7)内侧的传动轴通过连接件传动连接, 所述放置轴(5)另一侧的动力轴(4)与放置轴(5)通过连接件传动连接。

4. 根据权利要求1所述的使用方法, 其特征在于: 所述连接支架(7)与中轴架(8)的顶端均设置有调节柱, 所述调节柱的顶端设置有支撑盘。

5. 根据权利要求1所述的使用方法, 其特征在于: 所述机体(3)的底端设置有橡胶垫, 所述橡胶垫为弹性材质构件。

一种带有防尘机构的织带卷袋机的使用方法

技术领域

[0001] 本发明属于织带卷袋机技术领域,具体涉及一种带有防尘机构的织带卷袋机的使用方法。

背景技术

[0002] 织带卷袋机是指通过外部设备对织带进行收卷,相比较人工,工作效率较高,加工质量也能够得到保证。

[0003] 现有的织带卷袋机在使用时仍然存在一些不足之处:现有的织带卷袋机在使用中,需要通过一定的摩擦力和传送力将织带进行传动,而织带一般有较多的纤维组成,容易在传动中粘附在传动轴上,清理起来较为不便,同时传动的织带品种不同,其厚度也不相同,而现有的卷袋机在调节传动轴之间的距离时,需要整体拆卸,操作起来十分的困难。

发明内容

[0004] 本发明的目的在于提供一种带有防尘机构的织带卷袋机,以解决上述背景技术中提出的现有的织带卷袋机在使用中,需要通过一定的摩擦力和传送力将织带进行传动,而织带一般有较多的纤维组成,容易在传动中粘附在传动轴上,清理起来较为不便,同时传动的织带品种不同,其厚度也不相同,而现有的卷袋机在调节传动轴之间的距离时,需要整体拆卸,操作起来十分困难的问题。

[0005] 为实现上述目的,本发明提供如下技术方案:一种带有防尘机构的织带卷袋机,包括机体,所述机体的顶端一侧固定有连接支架,所述连接支架的内侧上下对称固定有传动轴,所述传动轴由第一连接轴套和第二连接轴套组成,所述第一连接轴套和第二连接轴套的两端处均开设有固定孔,所述固定孔的底端内侧处开设有凹槽,所述第一连接轴套的外侧设置有限位柱,所述限位柱呈“C”型结构,所述限位柱的顶端对称开设有凹孔,所述凹孔的内侧设置有固定柱,所述固定柱的外侧中间处于凹孔的内壁处连接有伸缩弹簧,所述固定柱的底端两侧对称固定有限位销,所述固定柱的内侧底端处连接有内置弹簧,所述固定柱底端的限位销贯穿限位柱的外表面,所述限位柱的底端分别插入固定孔处与第一连接轴套和第二连接轴套固定,所述限位销通过贯穿限位柱的表面与固定孔内壁处开设的凹槽固定。

[0006] 优选的,所述机体的顶端另一侧设置有中轴架,所述中轴架的内侧连接有中轴,所述机体的顶端表面对称开设有多个插孔,所述插孔的底端内侧固定有磁块,所述机体的外部顶端设置有防护罩,所述防护罩的底端固定有卡柱,所述防护罩通过卡柱插入插孔处与机体固定,且磁块与卡柱的底端连接。

[0007] 优选的,所述机体的外部一侧设置有支架,所述支架的顶端设置有主传动轴。

[0008] 优选的,所述机体的外部另一侧设置有动力轴,所述动力轴设置有两个,且所述两个动力轴的中间位置处固定有支柱,所述支柱的内侧相对于动力轴的顶端处固定有放置轴。

[0009] 优选的,所述动力轴的一侧相对于放置轴的底端处设置有底轴,所述底轴为圆柱体结构。

[0010] 优选的,所述放置轴一侧的动力轴与连接支架内侧的传动轴通过连接件传动连接,所述放置轴另一侧的动力轴与放置轴通过连接件传动连接。

[0011] 优选的,所述连接支架与中轴架的顶端均设置有调节柱,所述调节柱的顶端设置有支撑盘。

[0012] 优选的,所述机体的底端设置有橡胶垫,所述橡胶垫为弹性材质构件。

[0013] 本发明还公开了一种带有防尘机构的织带卷袋机的使用方法:

1.将需要加工的织带从主传动轴处依次放在在中轴的底端、连接支架内侧的传动轴的中间、动力轴和放置轴的中间处直至与放置轴固定;

2.将防护罩与机体进行安装;

3.开始工作,对织带进行传动收卷;

4.长时间工作中,将传动轴进行拆卸清理或者更换;

5.清理或更换完成,组装后继续工作。

[0014] 与现有技术相比,本发明的有益效果是:

1.本发明中将原有一体的传动轴,替换为第一连接轴套和第二连接轴套所组成的可拆卸式结构,相对于现有一体式的传动中,拆卸式的结构在清理和更换中更加的方便,使用也更加的灵活,还可以根据需要更换不同大小的传动轴,有效的提高了工作效率和所使用的范围,同时还将第一连接轴套和第二连接轴两者之间的连接方式进行改变,采用的固定柱和限位柱进行连接,相比较市面常见的连接方式,如螺纹,卡合等,此方式更加简单方便,不仅无需任何外界的工具辅助使用,同时在操作中较为省力。

[0015] 2.通过本发明中设计的防护罩可以对整个机械传动的部分进行防护,使得加工的织带全部处于防护罩内侧,以此防止灰尘掉落到织带的表面而对织带造成污染,从而保证了后期收卷的干净度,一定程度上增加了传动收卷的质量,且本发明中的防护罩安装较为方便,无需任何外部的工具即可完成安装。

附图说明

[0016] 图1为本发明的结构示意图;

图2为本发明的俯视图;

图3为本发明第一连接轴套和第一连接轴套的连接示意图;

图4为本发明A区域的放大示意图;

图5为本发明固定柱的连接剖视图;

图6为本发明防护罩与机体的连接示意图。

[0017] 图中:1、主传动轴;2、支架;3、机体;4、动力轴;5、放置轴;6、第一连接轴套;7、连接支架;8、中轴架;9、防护罩;10、中轴;11、底轴;12、插孔;13、第二连接轴套;14、固定柱;15、凹孔;16、限位柱;17、固定孔;18、限位销;19、内置弹簧;20、磁块;21、卡柱。

具体实施方式

[0018] 下面将结合本发明实施例中的附图,对本发明实施例中的技术方案进行清楚、完

整地描述,显然,所描述的实施例仅仅是本发明一部分实施例,而不是全部的实施例。基于本发明中的实施例,本领域普通技术人员在没有做出创造性劳动前提下所获得的所有其他实施例,都属于本发明保护的范围。

[0019] 请参阅图1至图6,本发明提供一种技术方案:一种带有防尘机构的织带卷袋机,包括机体3,机体3的顶端一侧固定有连接支架7,连接支架7的内侧上下对称固定有传动轴,传动轴由第一连接轴套6和第二连接轴套13组成,第一连接轴套6和第二连接轴套13的两端处均开设有固定孔17,固定孔17的底端内侧处开设有凹槽,第一连接轴套6的外侧设置有限位柱16,限位柱16呈“C”型结构,限位柱16的顶端对称开设有凹孔15,凹孔15的内侧设置有固定柱14,固定柱14的外侧中间处于凹孔15的内壁处连接有伸缩弹簧,固定柱14的底端两侧对称固定有限位销18,固定柱14的内侧底端处连接有内置弹簧19,固定柱14底端的限位销18贯穿限位柱16的外表面,限位柱16的底端分别插入固定孔17处与第一连接轴套6和第二连接轴套13固定,限位销18通过贯穿限位柱16的表面与固定孔17内壁处开设的凹槽固定,本发明中将原有一体的传动轴替换为第一连接轴套6和第二连接轴套13,使得在清理和更换中更加方便,提高了工作效率,同时将第一连接轴套6和第二连接轴套13的连接方式进行改变,采用的固定柱14和限位柱16相比较市面常见的连接方式更加简单方便。

[0020] 为了便于防尘,本实施例中,优选的,机体3的顶端另一侧设置有中轴架8,中轴架8的内侧连接有中轴10,机体3的顶端表面对称开设有多个插孔12,插孔12的底端内侧固定有磁块20,机体3的外部顶端设置有防护罩9,防护罩9的底端固定有卡柱21,防护罩9通过卡柱21插入插孔12处与机体3固定,且磁块20与卡柱21的底端连接,通过本发明中设计的防护罩9可以对整个机械传动的部分进行防护,防止灰尘掉落织带的表面,增加了传动加工的质量。

[0021] 为了便于传动织带,本实施例中,优选的,机体3的外部一侧设置有支架2,支架2的顶端设置有主传动轴1。

[0022] 为了便于对织带进行收卷,本实施例中,优选的,机体3的外部另一侧设置有动力轴4,动力轴4设置有两个,且两个动力轴4的中间位置处固定有支柱,支柱的内侧相对于动力轴4的顶端处固定有放置轴5。

[0023] 为了便于正常使用,本实施例中,优选的,动力轴4的一侧相对于放置轴5的底端处设置有底轴11,底轴11为圆柱体结构。

[0024] 为了便于传动加工,本实施例中,优选的,放置轴5一侧的动力轴4与连接支架7内侧的传动轴通过连接件传动连接,放置轴5另一侧的动力轴4与放置轴5通过连接件传动连接。

[0025] 为了便于调节高度,本实施例中,优选的,连接支架7与中轴架8的顶端均设置有调节柱,调节柱的顶端设置有支撑盘。

[0026] 为了便于支撑和减震,本实施例中,优选的,机体3的底端设置有橡胶垫,橡胶垫为弹性材质构件。

[0027] 本发明的工作原理及使用流程:本发明在使用时,先将需要传动的织带从主传动轴1的顶端进行放置,接着将主传动轴1从中轴10的底端拉动,并从传动轴的内侧拉出,再将主传动轴1从放置轴5与动力轴4之间的间隙插入,再与放置轴5的表面固定,随后将防护罩9安装在机体3的顶端表面,在安装时,将防护罩9底端的卡柱21插入插孔12内卡合固定,随后

通过磁块20与卡柱21再次通过磁连接,此时进行工作,通过动力轴4带动传动轴,传动轴带动织带运动,此时另一个动力轴4带动放置轴5,以此对织带进行收卷,在整体的加工中,通过防护罩9进行防尘,当长时间使用中,需要将传动轴表面进行清理时,将固定柱14捏住,使得固定柱14带动限位销18向限位柱16的内侧移动,随后将限位柱16从固定孔17内抽出,此时组成传动轴的第一连接轴套6和第二连接轴套13进行分离,接着进行更换或者是清理,当清理完成后,先将限位柱16插入固定孔17内,此时限位销18挤压固定孔17的内壁,并通过内置弹簧19的回弹将限位销18紧贴于固定孔17的内壁处固定的凹槽卡合。

[0028] 尽管已经示出和描述了本发明的实施例,对于本领域的普通技术人员而言,可以理解在不脱离本发明的原理和精神的情况下可以对这些实施例进行多种变化、修改、替换和变型,本发明的范围由所附权利要求及其等同物限定。



图1



图2

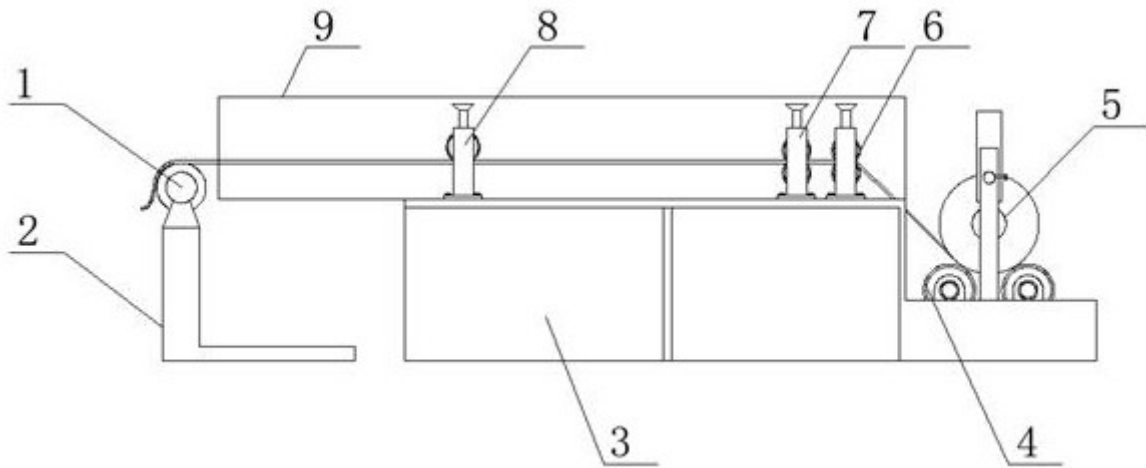

图3

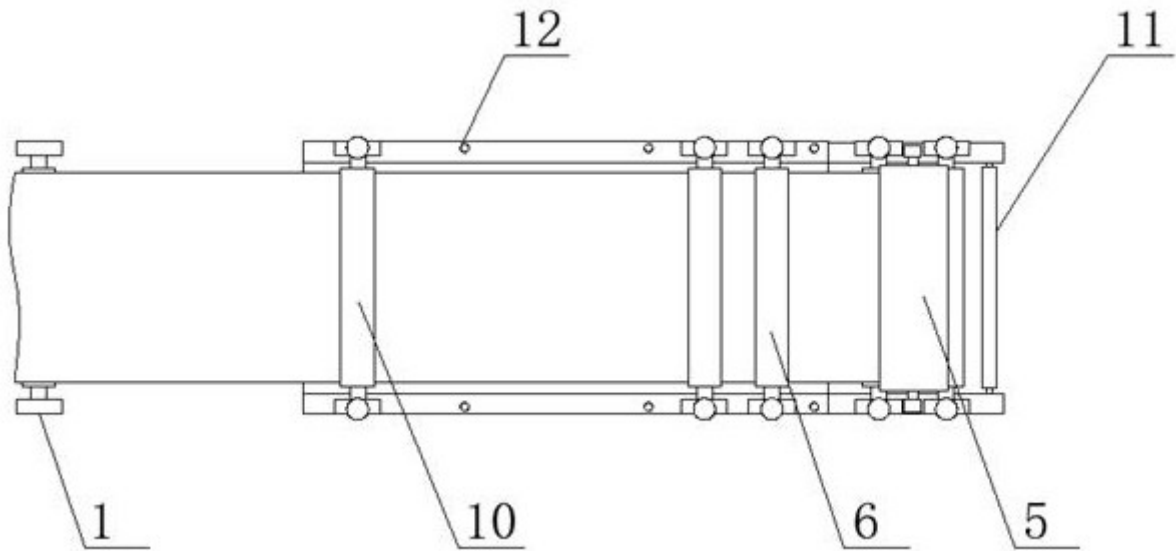

图4

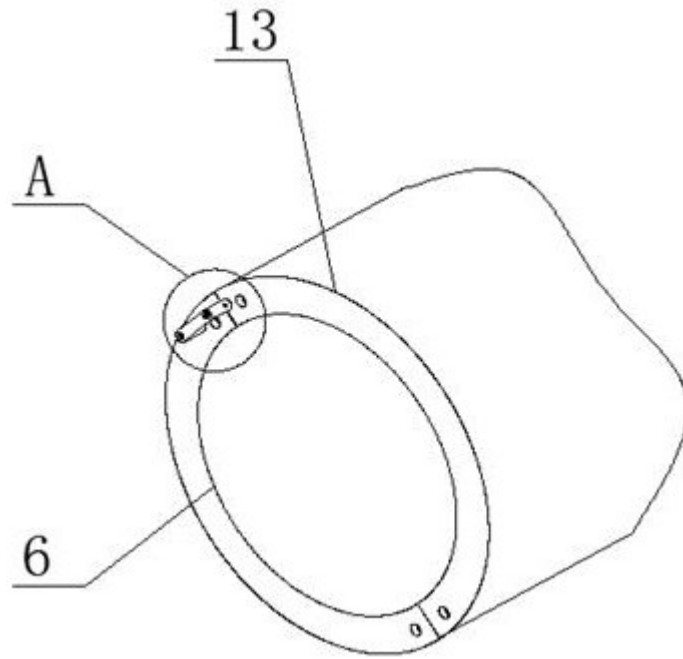

图5

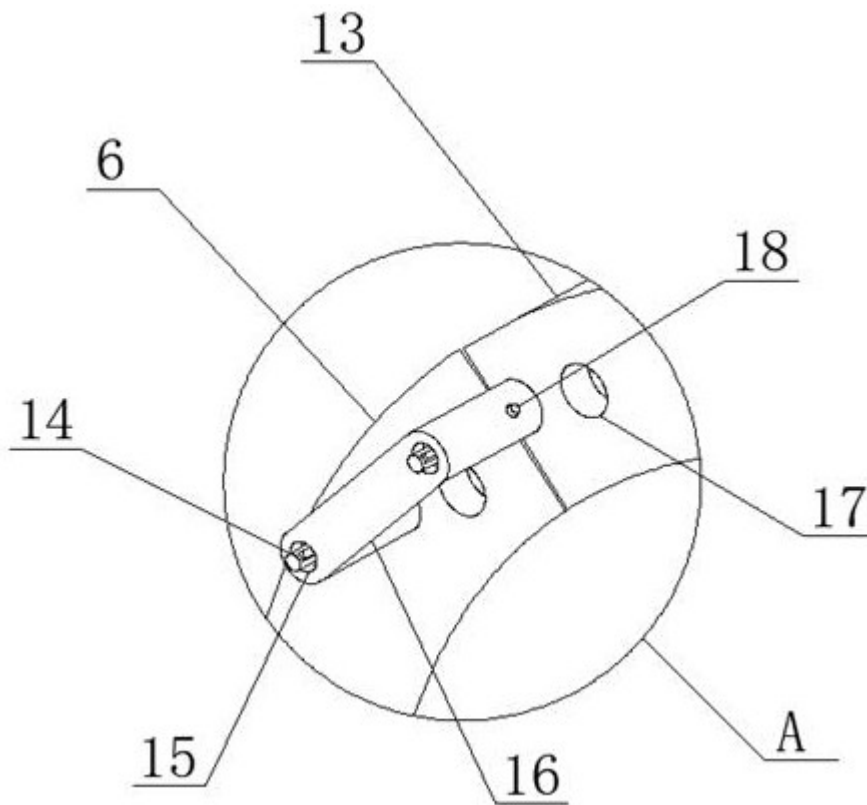
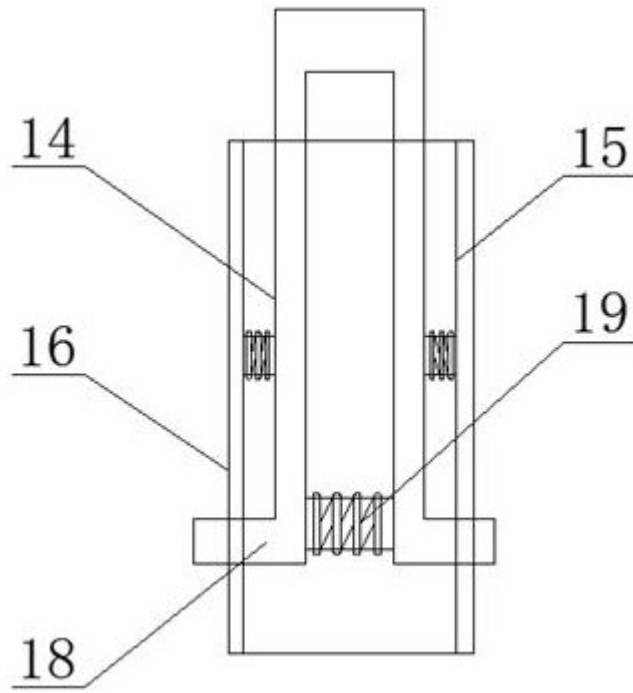
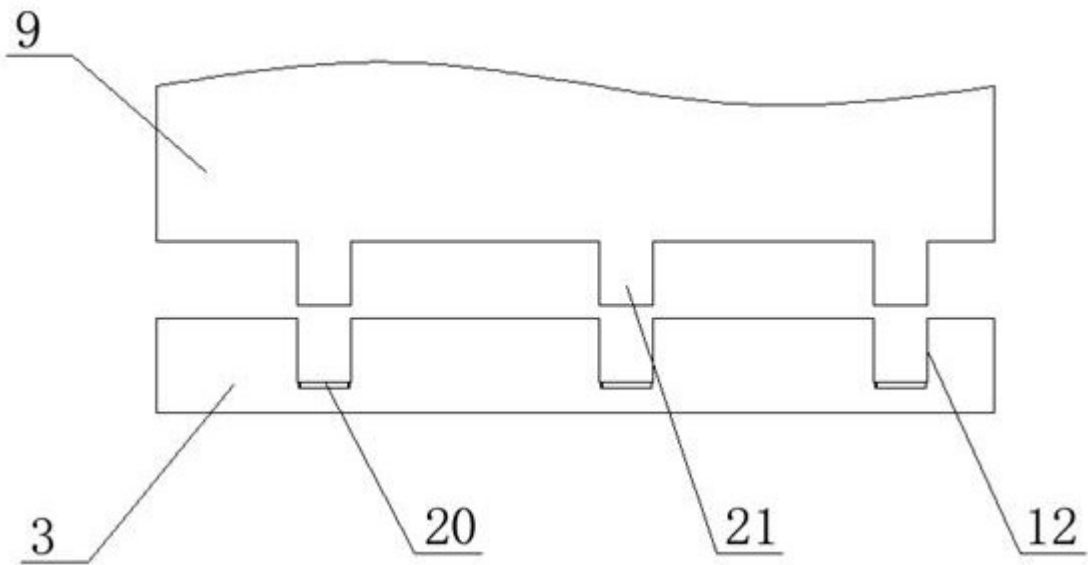

图6