

RZECZPOSPOLITA
POLSKA



Urząd Patentowy
Rzeczypospolitej Polskiej

(12)

OPIS OCHRONNY WZORU PRZEMYSŁOWEGO

(19) **PL** (11) **Rp.1547**

(51) Klasyfikacja:
08-05

(21) Numer zgłoszenia: **20431**

(22) Data zgłoszenia: **18.08.2000**

(54)

Szpachla do ręcznego rozprowadzania mas budowlanych

(45) O udzieleniu prawa z rejestracji ogłoszono:
28.02.2003 WUP 02/2003

(73) Uprawniony z rejestracji wzoru przemysłowego:
Kubala Roman, Ustroń, (PL)

(72) Twórca(y) wzoru przemysłowego:
Kubala Roman, Ustroń, (PL)

PL Rp.1547

Roman Kubala,

Ustroń, Polska

Szpachla do ręcznego rozprowadzania mas budowlanych

Prawo z rejestracji wzoru zdobniczego

trwa od dnia: 18. 05. 2000

Przedmiotem wzoru zdobniczego jest szpachla do ręcznego rozprowadzania tynku, klei lub innych mas stosowanych w budownictwie.

Istotę wzoru zdobniczego stanowi nowa postać szpachli przejawiająca się w jej kształcie.

Przedmiot wzoru zdobniczego pokazany został na załączonym rysunku przedstawiającym na fig. 1 widok ogólny szpachli z gładką częścią roboczą, a na fig.2 widok szpachli z ząbkowaną częścią roboczą.

Szpachla według wzoru zdobniczego posiada uchwyt 1, część mocującą 5 i wymienną część roboczą 7. Uchwyt 1 szpachli ma kształt zbliżony do walca posiadającego w powierzchni bocznej przetłoczone otwory 2 oraz zdobienia o kształcie podłużnych wklęsłych rowków 3. Jest on połączony dwoma płaskimi łukowatymi łącznikami 4

z płaską, podłużną częścią mocującą 5 o łukowatych krawędziach bocznych i górnej, a prostej krawędzi dolnej. Wzdłuż dolnej krawędzi części mocującej 5 wykonany jest podłużny wpust 6 do umieszczania trapezowej części roboczej 7. Ponadto część mocująca 5 oraz część robocza 7 usytuowane są w osi symetrii uchwytu 1. W pierwszej z przedstawionych szpachli część robocza 7 ma dolną krawędź prostą. W drugiej szpachli dolna krawędź części roboczej 7 wykonana jest w prostokątne ząbki.

Tworzące szpachlę uchwyt i część mocująca mogą być wykonane z tworzywa sztucznego, natomiast wymienna część robocza wykonana jest z cienkiej blachy.

Zastrzeżenia ochronne

1. Szpachla do ręcznego rozprowadzania mas budowlanych posiadająca uchwyt, część mocującą i wymienną część roboczą, **znamienna tym, że** uchwyt (1) ma kształt zbliżony do walca posiadającego w powierzchni bocznej przelotowy otwór (2) oraz zdobienia o kształcie podłużnych wklęsłych rowków (3) i połączony jest dwoma płaskimi łukowatymi łącznikami (4) z płaską, podłużną częścią mocującą (5) o łukowatych krawędziach bocznych i górnej, a prostej krawędzi dolnej, przy czym wzdłuż dolnej krawędzi części mocującej (5) wykonany jest podłużny wpust (6) do umieszczenia trapezowej części roboczej (7), a dodatkowo część mocująca (5) oraz część robocza (7) usytuowane są w osi symetrii uchwytu (1), jak pokazano na załączonym rysunku fig. 1 i fig. 2.
2. Szpachla według zastrz. 1, znamienna tym, że część robocza (7) ma dolną krawędź prostą, jak pokazano na załączonym rysunku fig. 1.

3. Szpachla według zastrz. 1, znamienna tym, że część robocza (7) ma dolną krawędź w prostokątne ząbki, jak pokazano na załączonym rysunku fig.2.

Roman Kubala

Roman Kubala

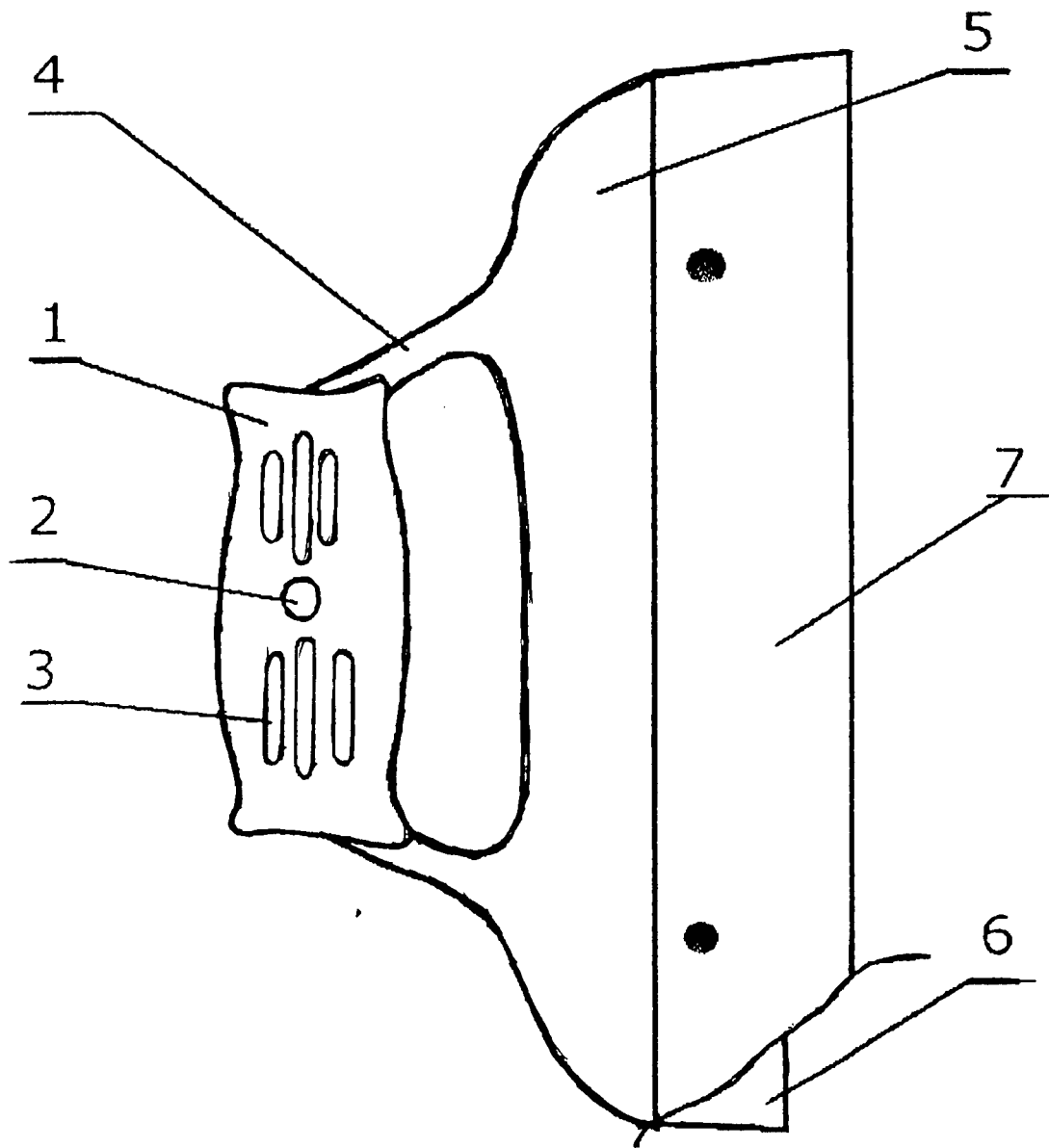

fig. 1

Roman Kubala

Roman Kubala

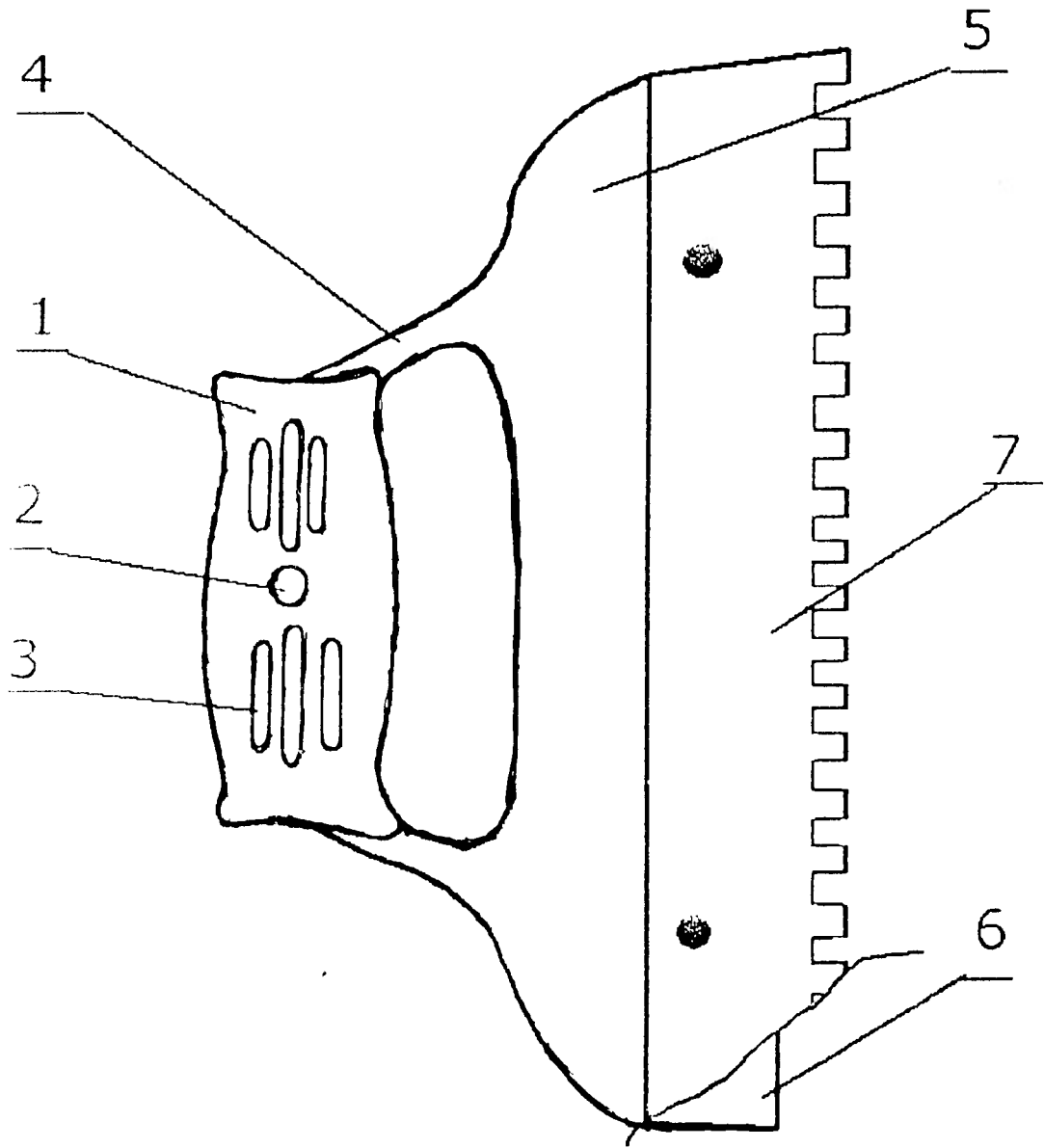

fig. 2

Roman Kubala

Roman Kubala