



# (12)发明专利申请

(10)申请公布号 CN 110116108 A

(43)申请公布日 2019.08.13

(21)申请号 201910400681.3

(22)申请日 2019.05.15

(71)申请人 重庆交通大学

地址 400060 重庆市江津区双福镇福星大道1号

(72)发明人 袁培银 赵宇 吴险峰 李子寅

(74)专利代理机构 南京华恒专利代理事务所  
(普通合伙) 32335

代理人 宋方园

(51) Int. Cl.

B08B 1/04(2006.01)

B08B 1/02(2006.01)

B08B 3/02(2006.01)

F26B 21/00(2006.01)

B63B 21/20(2006.01)

权利要求书1页 说明书2页 附图2页

(54)发明名称

一种锚链究极清理舱

(57)摘要

本发明公开了一种锚链究极清理舱,包括锚链存储仓,在锚链存储仓内安装有收纳轮,收纳轮与链条连接,链条位于收纳通道中,在链条收纳通道中依次安装有喷油装置、干燥装置、淋洗装置;所述干燥装置包含一对液压阻尼器,每个液压阻尼器的液压杆与安装板连接,安装板上安装有一对支撑板,支撑板内安装有轴承,轴承内安装有转轴,转轴上套有第一齿轮,在转轴上安装有滚筒式毛刷,在安装板上安装有电机,电机上安装有第二齿轮,第一齿轮与第二齿轮啮合。本发明的一种锚链究极清理舱,在锚链收起时,通过喷头对锚链进行清洗,经过干燥装置吸收水分,然后对锚链上油,保证锚链不会生锈,延长了锚链的使用寿命。

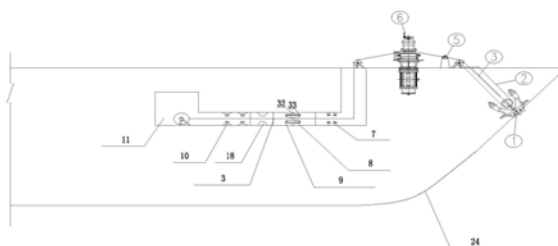

1. 一种锚链究极清理舱,其特征在于:包括锚链存储仓,在锚链存储仓内安装有收纳轮,收纳轮与链条连接,链条位于收纳通道中,在链条收纳通道中依次安装有喷油装置、干燥装置、淋洗装置;所述干燥装置包含一对液压阻尼器,每个液压阻尼器的液压杆与安装板连接,安装板上安装有一对支撑板,支撑板内安装有轴承,轴承内安装有转轴,转轴上套有第一齿轮,在转轴上安装有滚筒式毛刷,在安装板上安装有电机,电机上安装有第二齿轮,第一齿轮与第二齿轮啮合,通过电机带动转轴转动,从而带动滚筒式毛刷转动,对锚链进行干燥。

2. 根据权利要求1所述的锚链究极清理舱,其特征在于:所述淋洗装置包含水泵、进水管和喷头,所述进水管为环状结构,在进水管的内侧均匀连通有喷头,所述喷头通过支架安装在船舶上。

3. 根据权利要求1所述的锚链究极清理舱,其特征在于:所述干燥装置与喷油装置之间安装有吹风装置。

4. 根据权利要求3所述的锚链究极清理舱,其特征在于:所述收纳通道中设有一对挡板,吹风装置位于挡板之间,锚链穿过挡板。

5. 根据权利要求4所述的锚链究极清理舱,其特征在于:所述吹风装置端部安装电热丝,吹风装置吹热风到锚链中,对锚链进行进一步的干燥。

6. 根据权利要求4所述的锚链究极清理舱,其特征在于:所述挡板为塑料件,挡板设有的通孔处为条形状。

## 一种锚链究极清理舱

### 技术领域

[0001] 本发明涉及锚链究极清理舱,属于船舶领域。

### 背景技术

[0002] 锚链为铁链或绳索,连在船上,另一端连接在锚上,将锚抛在水底,可以使船停稳。是船舶设备的主要部件,是一种停船器具。现有锚链从水中收起时,没有经过干燥,导致锚链容易上铁锈,影响锚链的使用。

### 发明内容

[0003] 发明目的:为了克服现有技术中存在的不足,本发明提供一种锚链究极清理舱,在锚链收起时,通过喷头对锚链进行清洗,经过干燥装置吸收水分,然后对锚链上油,保证锚链不会上锈,延长了锚链的使用寿命。

[0004] 技术方案:为解决上述技术问题,本发明的锚链究极清理舱,包括锚链存储仓,在锚链存储仓内安装有收纳轮,收纳轮与链条连接,链条位于收纳通道中,在链条收纳通道中依次安装有喷油装置、干燥装置、淋洗装置;所述干燥装置包含一对液压阻尼器,每个液压阻尼器的液压杆与安装板连接,安装板上安装有一对支撑板,支撑板内安装有轴承,轴承内安装有转轴,转轴上套有第一齿轮,在转轴上安装有滚筒式毛刷,在安装板上安装有电机,电机上安装有第二齿轮,第一齿轮与第二齿轮啮合,通过电机带动转轴转动,从而带动滚筒式毛刷转动,对锚链进行干燥。

[0005] 作为优选,所述淋洗装置包含水泵、进水管和喷头,所述进水管为环状结构,在进水管的内侧均匀连通有喷头,所述喷头通过支架安装在船舶上。

[0006] 作为优选,所述干燥装置与喷油装置之间安装有吹风装置,由于锚链为链状结构,在链环内还会存在水分,干燥装置不能完全干燥完成,通过吹风装置对锚链进一步的进行干燥。

[0007] 作为优选,所述收纳通道中设有一对挡板,吹风装置位于挡板之间,锚链穿过挡板。

[0008] 作为优选,所述吹风装置端部安装电热丝,吹风装置吹热风到锚链中,对锚链进行进一步的干燥。

[0009] 作为优选,所述挡板为塑料件,挡板设有的通孔处为条形状。

[0010] 有益效果:本发明的锚链究极清理舱,通过喷头对锚链进行清洗,经过干燥装置吸收水分,然后对锚链上油,保证锚链不会上锈,延长了锚链的使用寿命;该干燥装置上设有一对阻尼器,能够实时的对锚链进行压迫,能够更充分的吸收水分,进一步的通过吹风装置对锚链进一步的干燥,对整个锚链可以完全干燥。

### 附图说明

[0011] 图1为本发明的结构示意图。

[0012] 图2为本发明的淋洗装置的结构示意图。

[0013] 图3为挡板的结构示意图。

[0014] 图4为喷头的结构示意图。

### 具体实施方式

[0015] 下面结合附图对本发明作更进一步的说明。

[0016] 如图1至图4所示,本发明的锚链究极清理舱,包括锚链3存储仓,在锚链3存储仓内安装有收纳轮,收纳轮与链条连接,链条位于收纳通道中,在链条收纳通道中依次安装有喷油装置10、干燥装置、淋洗装置7;所述干燥装置包含一对液压阻尼器,每个液压阻尼器的液压杆与安装板81连接,安装板81上安装有一对支撑板,支撑板内安装有轴承,轴承内安装有转轴82,转轴82上套有第一齿轮,在转轴82上安装有滚筒式毛刷8,在安装板81上安装有电机,电机上安装有第二齿轮,第一齿轮与第二齿轮啮合,通过电机带动转轴82转动,从而带动滚筒式毛刷8转动,对锚链3进行干燥。

[0017] 在本发明中,所述淋洗装置7包含水泵、进水管12和喷头15,所述进水管12为环状结构,在进水管12的内侧均匀连通有喷头15,所述喷头15通过支架安装在船舶上。所述干燥装置与喷油装置之间安装有吹风装置18,所述收纳通道中设有一对挡板19,吹风装置18位于挡板之间,锚链3穿过挡板,所述吹风装置端部安装电热丝,吹风装置吹热风到锚链3中,对锚链3进行进一步的干燥,所述挡板为塑料件,挡板19设有的通孔处为条形状。

[0018] 在本发明中,船舶的前端安装有锚链筒2,在船舶上安装有支撑架,支撑架上安装有定滑轮,锚链3穿过定滑轮、起锚系缆绞盘6、掣链器5与锚链筒2内的霍尔锚1连接。在锚链3收起时,锚链3通过收纳轮拉动锚链3运动,锚链3在收起的时候,在锚链3究极清理舱内,锚链3首先通过淋洗装置7对锚链3进行冲洗,将锚链3上的杂质冲洗掉,然后启动电机,电机带动转轴82转动,从而带动滚筒式毛刷8转动,对锚链3进行干燥,干燥后对锚链3进行喷油,清理后的锚链3不会生锈,大大延长了使用寿命。

[0019] 以上所述仅是本发明的优选实施方式,应当指出:对于本技术领域的普通技术人员来说,在不脱离本发明原理的前提下,还可以做出若干改进和润饰,这些改进和润饰也应视为本发明的保护范围。



图1



图2

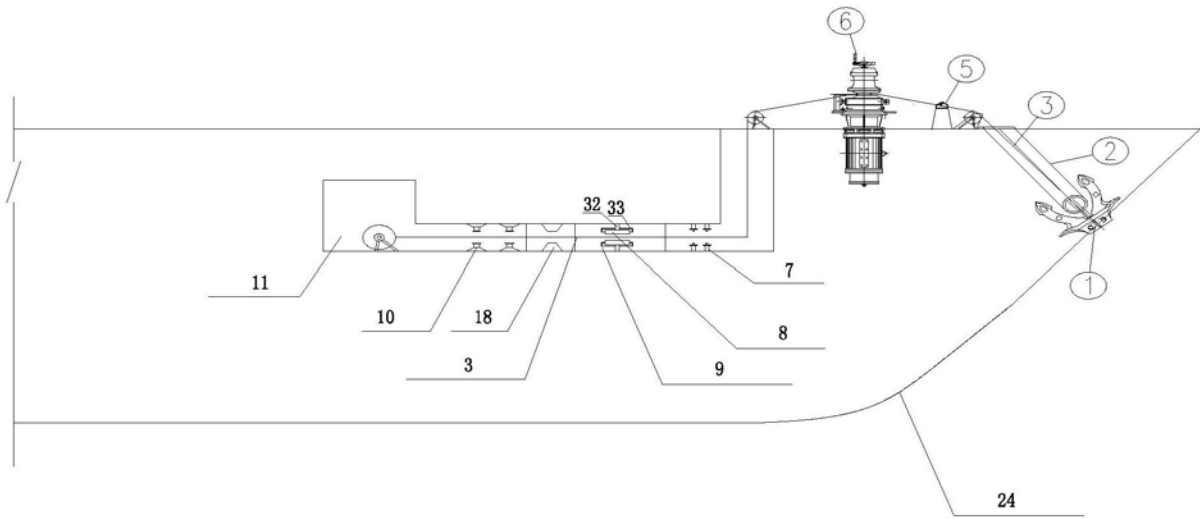

图3

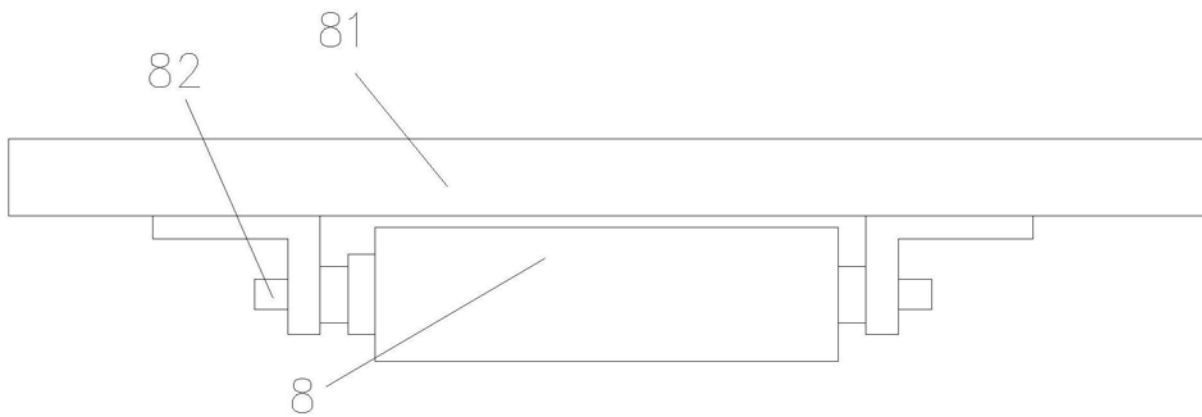
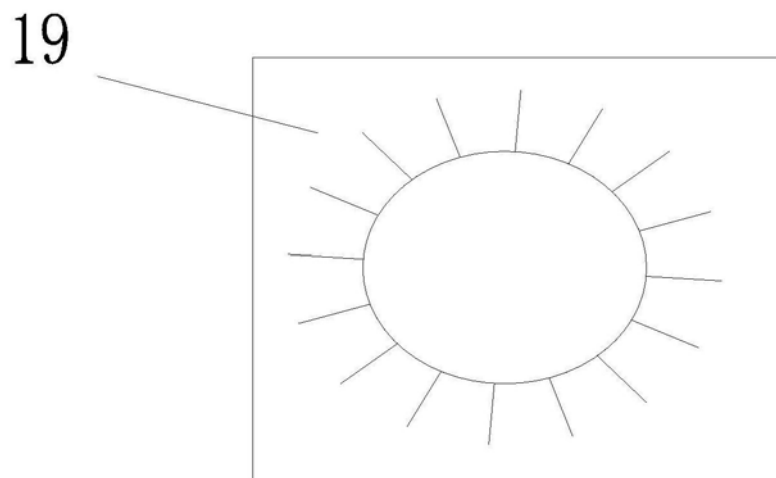
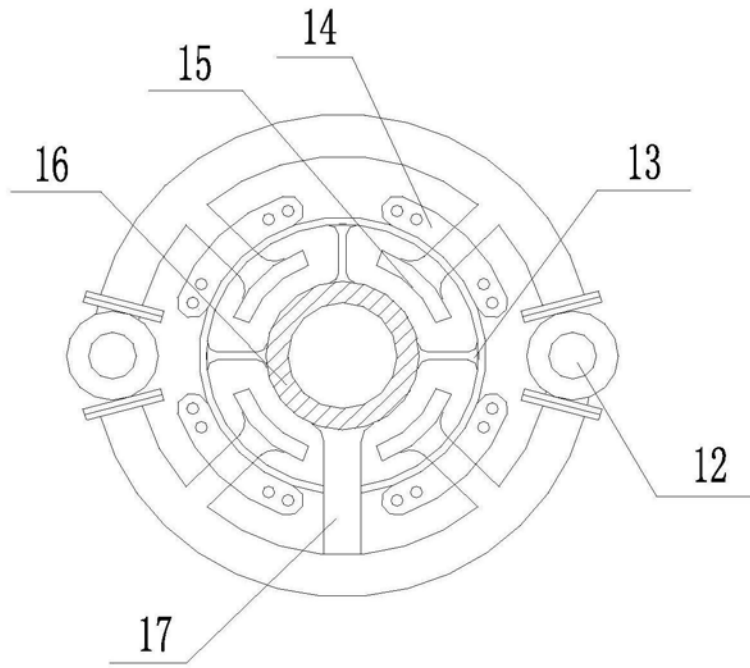

图4