



(12) **EUROPÄISCHE PATENTANMELDUNG**

(88) Veröffentlichungstag A3:
11.07.2001 Patentblatt 2001/28

(51) Int Cl.7: **B66C 13/06**

(43) Veröffentlichungstag A2:
13.06.2001 Patentblatt 2001/24

(21) Anmeldenummer: **00125547.0**

(22) Anmeldetag: **22.11.2000**

(84) Benannte Vertragsstaaten:
**AT BE CH CY DE DK ES FI FR GB GR IE IT LI LU
MC NL PT SE TR**
Benannte Erstreckungsstaaten:
AL LT LV MK RO SI

(71) Anmelder: **VA TECH Transport- und
Montagesysteme GmbH & Co
4031 Linz (AT)**

(72) Erfinder: **Weiss, Lothar, Ing.
4050 Traun (AT)**

(30) Priorität: **30.11.1999 AT 201599**

(74) Vertreter: **VA TECH Patente GmbH
Serravagasse 10
1140 Wien (AT)**

(54) **Laufkatzen-Seilhubwerk mit Pendeldämpfung**

(57) Gezeigt wird eine Transport- und Positionier-
einrichtung für ein Fahrzeug einer Hängbahn, wobei
die Einrichtung zumindest aus einem am Fahrzeug be-
festigten Oberrahmen (4) und einem in einem Abstand
darunter angeordneten Unterrahmen (7) besteht und
der Unterrahmen (7) durch Zugmittel (9a, 9b, 10a, 10b,
11a, 11b, 12a, 12b) am Oberrahmen gehalten und mit-
tels Hubantrieb (5, 14) vertikal verfahrbar ist. Für die

Zugmittel ist vorgesehen, dass Zugmittel band- oder
seilförmig ausgeführt sind für zumindest einen der Ab-
schnitte, in dem die Zugmittel vom Ober- zum Unterrah-
men (4, 7) oder umgekehrt geführt sind, zur Stabilisie-
rung der Lage des Unterrahmens (7), insbesondere zur
Durchführung von Arbeiten an einer am Unterrahmen
(7) befestigten Last (13), einen Winkel mit der Vertikalen
einschließen.

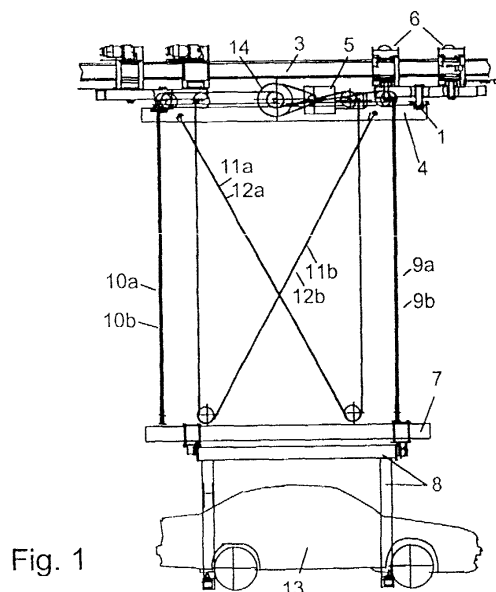

Fig. 1



Europäisches
Patentamt

EUROPÄISCHER RECHERCHENBERICHT

Nummer der Anmeldung
EP 00 12 5547

EINSCHLÄGIGE DOKUMENTE			
Kategorie	Kennzeichnung des Dokuments mit Angabe, soweit erforderlich, der maßgeblichen Teile	Betrifft Anspruch	KLASSIFIKATION DER ANMELDUNG (Int.Cl.7)
X	DE 195 21 066 A (TAX INGENIEURGESELLSCHAFT MBH) 12. Dezember 1996 (1996-12-12) * das ganze Dokument *	1-10	B66C13/06
X	EP 0 919 509 A (NFM TECH) 2. Juni 1999 (1999-06-02) * das ganze Dokument *	1-9,14	
X	US 3 081 884 A (MINTY JOHN M) 19. März 1963 (1963-03-19) * Spalte 4, Zeile 33 - Spalte 5, Zeile 44 * * Abbildungen 7-9 *	1,2, 5-10,14	
X	DE 25 02 713 A (BBC BROWN BOVERI & CIE) 1. Juli 1976 (1976-07-01) * Abbildung 1 *	1,2,14	
A		9-13	
			RECHERCHIERTE SACHGEBIETE (Int.Cl.7)
			B66C
Der vorliegende Recherchenbericht wurde für alle Patentansprüche erstellt			
Recherchenort DEN HAAG		Abschlußdatum der Recherche 8. März 2001	Prüfer Sheppard, B
KATEGORIE DER GENANNTEN DOKUMENTE X : von besonderer Bedeutung allein betrachtet Y : von besonderer Bedeutung in Verbindung mit einer anderen Veröffentlichung derselben Kategorie A : technologischer Hintergrund O : nichtschriftliche Offenbarung P : Zwischenliteratur		T : der Erfindung zugrunde liegende Theorien oder Grundsätze E : älteres Patentdokument, das jedoch erst am oder nach dem Anmeldedatum veröffentlicht worden ist D : in der Anmeldung angeführtes Dokument L : aus anderen Gründen angeführtes Dokument & : Mitglied der gleichen Patentfamilie, übereinstimmendes Dokument	

EPO FORM 1503 03.82 (P04C03)



GEBÜHRENPFLICHTIGE PATENTANSPRÜCHE

Die vorliegende europäische Patentanmeldung enthielt bei ihrer Einreichung mehr als zehn Patentansprüche.

- Nur ein Teil der Anspruchsgebühren wurde innerhalb der vorgeschriebenen Frist entrichtet. Der vorliegende europäische Recherchenbericht wurde für die ersten zehn sowie für jene Patentansprüche erstellt, für die Anspruchsgebühren entrichtet wurden, nämlich Patentansprüche:
- Keine der Anspruchsgebühren wurde innerhalb der vorgeschriebenen Frist entrichtet. Der vorliegende europäische Recherchenbericht wurde für die ersten zehn Patentansprüche erstellt.

MANGELNDE EINHEITLICHKEIT DER ERFINDUNG

Nach Auffassung der Recherchenabteilung entspricht die vorliegende europäische Patentanmeldung nicht den Anforderungen an die Einheitlichkeit der Erfindung und enthält mehrere Erfindungen oder Gruppen von Erfindungen, nämlich:

Siehe Ergänzungsblatt B

- Alle weiteren Recherchegebühren wurden innerhalb der gesetzten Frist entrichtet. Der vorliegende europäische Recherchenbericht wurde für alle Patentansprüche erstellt.
- Da für alle recherchierbaren Ansprüche die Recherche ohne einen Arbeitsaufwand durchgeführt werden konnte, der eine zusätzliche Recherchegebühr gerechtfertigt hätte, hat die Recherchenabteilung nicht zur Zahlung einer solchen Gebühr aufgefordert.
- Nur ein Teil der weiteren Recherchegebühren wurde innerhalb der gesetzten Frist entrichtet. Der vorliegende europäische Recherchenbericht wurde für die Teile der Anmeldung erstellt, die sich auf Erfindungen beziehen, für die Recherchegebühren entrichtet worden sind, nämlich Patentansprüche:
- Keine der weiteren Recherchegebühren wurde innerhalb der gesetzten Frist entrichtet. Der vorliegende europäische Recherchenbericht wurde für die Teile der Anmeldung erstellt, die sich auf die zuerst in den Patentansprüchen erwähnte Erfindung beziehen, nämlich Patentansprüche:

1-14

**MANGELNDE EINHEITLICHKEIT
DER ERFINDUNG
ERGÄNZUNGSBLATT B**

Nach Auffassung der Recherchenabteilung entspricht die vorliegende europäische Patentanmeldung nicht den Anforderungen an die Einheitlichkeit der Erfindung und enthält mehrere Erfindungen oder Gruppen von Erfindungen, nämlich:

1. Ansprüche: 1 - 14

Transport- und Positioniereinrichtung für ein Fahrzeug einer Hängebahn mit Zugmittel, die alle für zumindest einen der Abschnitte, einen Winkel mit der Vertikalen einschließen.

2. Anspruch : 15 & 16

Transport- und Positioniereinrichtung für ein Fahrzeug einer Hängebahn mit einem Hubantrieb, der zentral bezüglich des Oberrahmens angeordnet ist.

3. Anspruch : 17

Transport- und Positioniereinrichtung für ein Fahrzeug einer Hängebahn mit einer Einrichtung zur Überwachung von Zugmittellrissen.

4. Anspruch : 18

Transport- und Positioniereinrichtung für ein Fahrzeug einer Hängebahn mit einer Einrichtung zum Längenausgleich von Fertigungstoleranzen.

5. Ansprüche: 19 - 25

Hängebahn mit einer Transport- und Positioniereinrichtung für ein Fahrzeug einer Hängebahn zum Transportieren von Bauteilen zwischen und/oder in Arbeitstationen einer Fertigungsstrasse.

**ANHANG ZUM EUROPÄISCHEN RECHERCHENBERICHT
 ÜBER DIE EUROPÄISCHE PATENTANMELDUNG NR.**

EP 00 12 5547

In diesem Anhang sind die Mitglieder der Patentfamilien der im obengenannten europäischen Recherchenbericht angeführten Patentdokumente angegeben.

Die Angaben über die Familienmitglieder entsprechen dem Stand der Datei des Europäischen Patentamts am
 Diese Angaben dienen nur zur Unterrichtung und erfolgen ohne Gewähr.

08-03-2001

Im Recherchenbericht angeführtes Patentdokument	Datum der Veröffentlichung	Mitglied(er) der Patentfamilie	Datum der Veröffentlichung
DE 19521066 A	12-12-1996	DE 59604595 D WO 9641763 A EP 0775080 A JP 10507435 T	13-04-2000 27-12-1996 28-05-1997 21-07-1998
EP 0919509 A	02-06-1999	FR 2771396 A	28-05-1999
US 3081884 A	19-03-1963	KEINE	
DE 2502713 A	01-07-1976	CH 578995 A DE 7501933 U	31-08-1976 21-10-1976

EPC FORM P0461

Für nähere Einzelheiten zu diesem Anhang : siehe Amtsblatt des Europäischen Patentamts, Nr.12/82