

(19)
(12)

(KR)
(A)

(51) 。 Int. Cl. ⁷
H01L 21/027

(11)
(43)

2001 - 0058399
2001 07 05

(21) 10 - 1999 - 0062672
(22) 1999 12 27

(71)

136 - 1

(72)

210

105 504

(74)

:

(54)

가

3

1

2

3

4a

4b 4a A - A'

< >

11 : 12 :

13 : 14 :

20 : 21 :

22 : 23 :

가 가

1 (2) (2) (D) (1) (3) (W) (D) (4)

2 (D) (2a) (2a) (2) (D) (3) (W)

(2b)가

1 (2) (W)가 (1) (3) (4) (W)

(3) (D) (2) (2a) (2) (3) (2b) (W)

4) (2) 1 (D) (W) (D) (W) (W)

(D) (W) (D) (D) (W)

가 가 (W) 가 (D) (W) (D)

(Critical Dimension)

가

3 (D) (14) , (12) (2) , (12) (D) (11) (13) , (W) (13) (20)

4a (20) (21) , 4b A - A' () (12) (22) , (12) (22) (12) (23)

3 , (W)가 (11) (22) (23) (12) (13) (W) (14)

() (21) 가 (21) 4a 4b , (12) (13) (D)

(21) (12) (D) (21) (D) (12) (W)

(21) (D) (D) (W)

,
,
,
가 .

(57)

1.

,
.

2.

1 ,

.

3.

1 2 ,

,

.

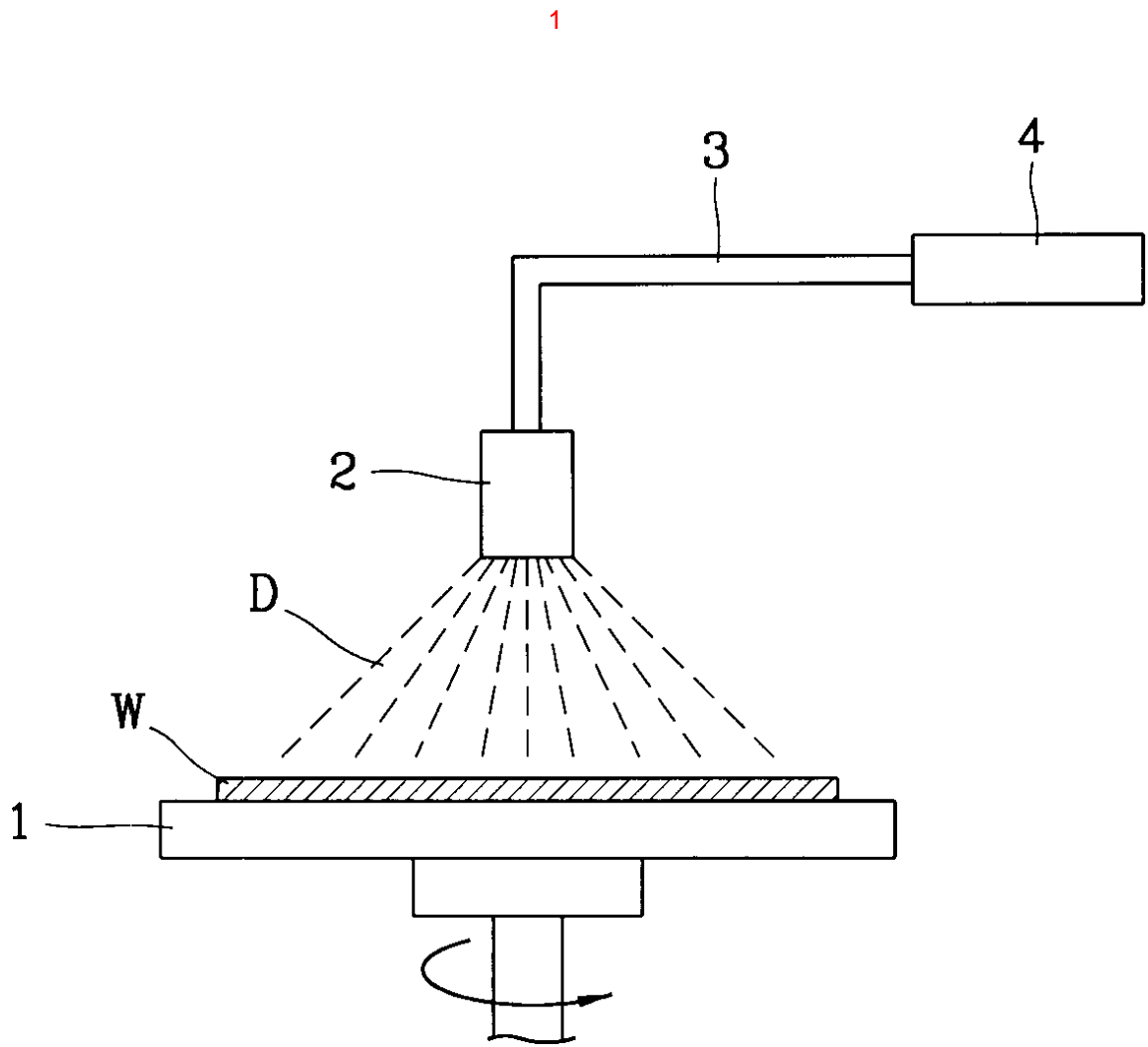

2

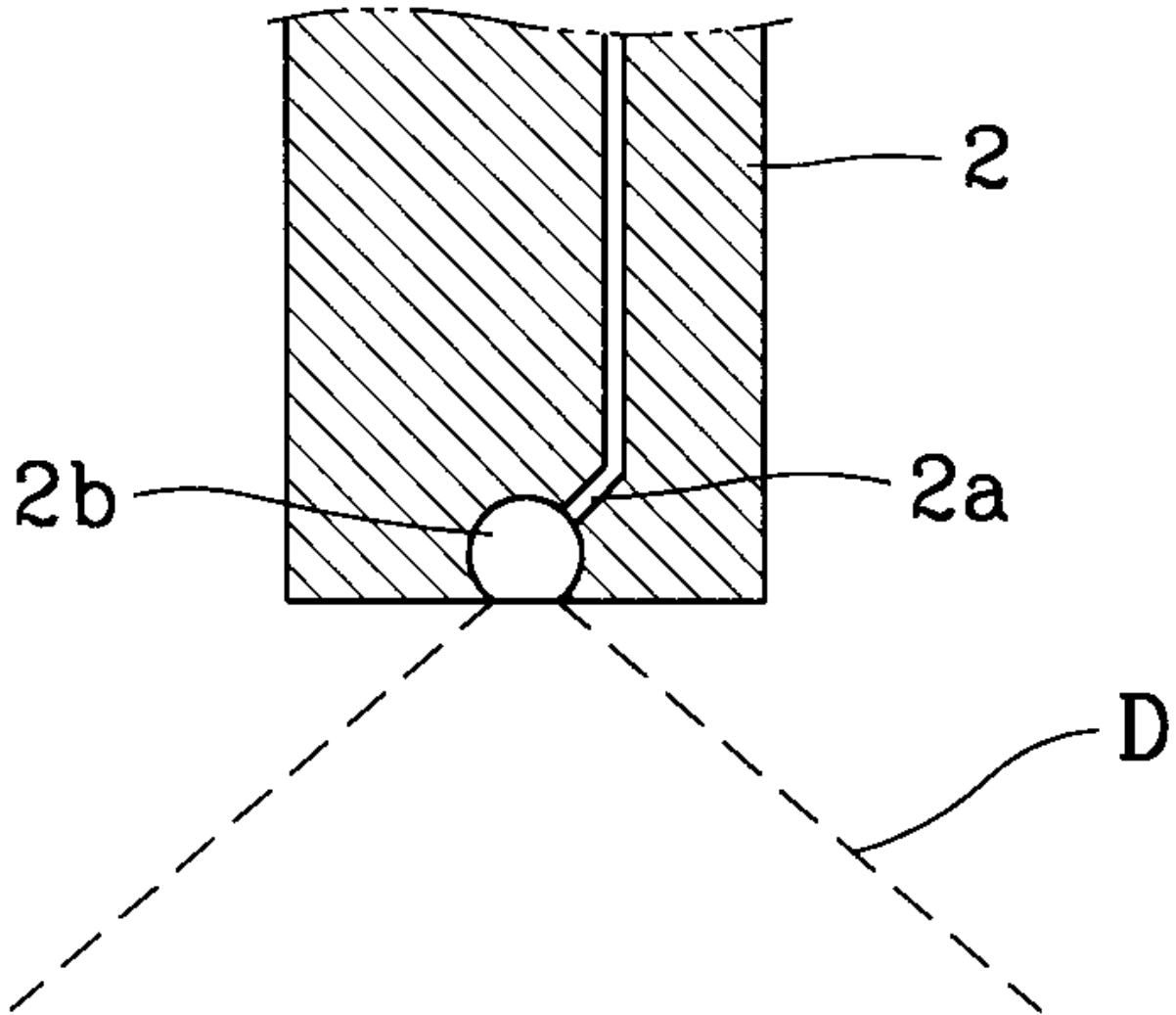

3

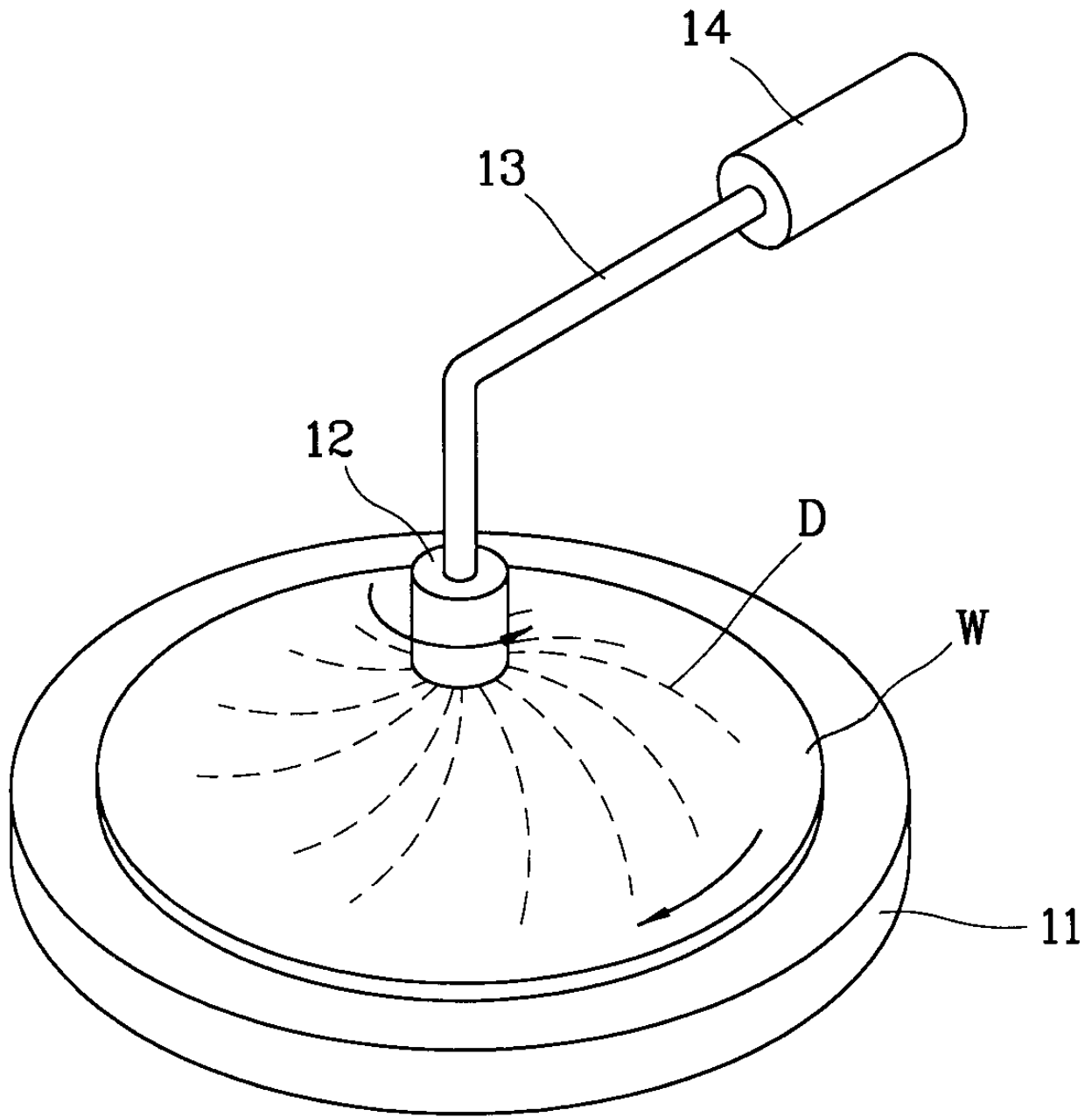

4a

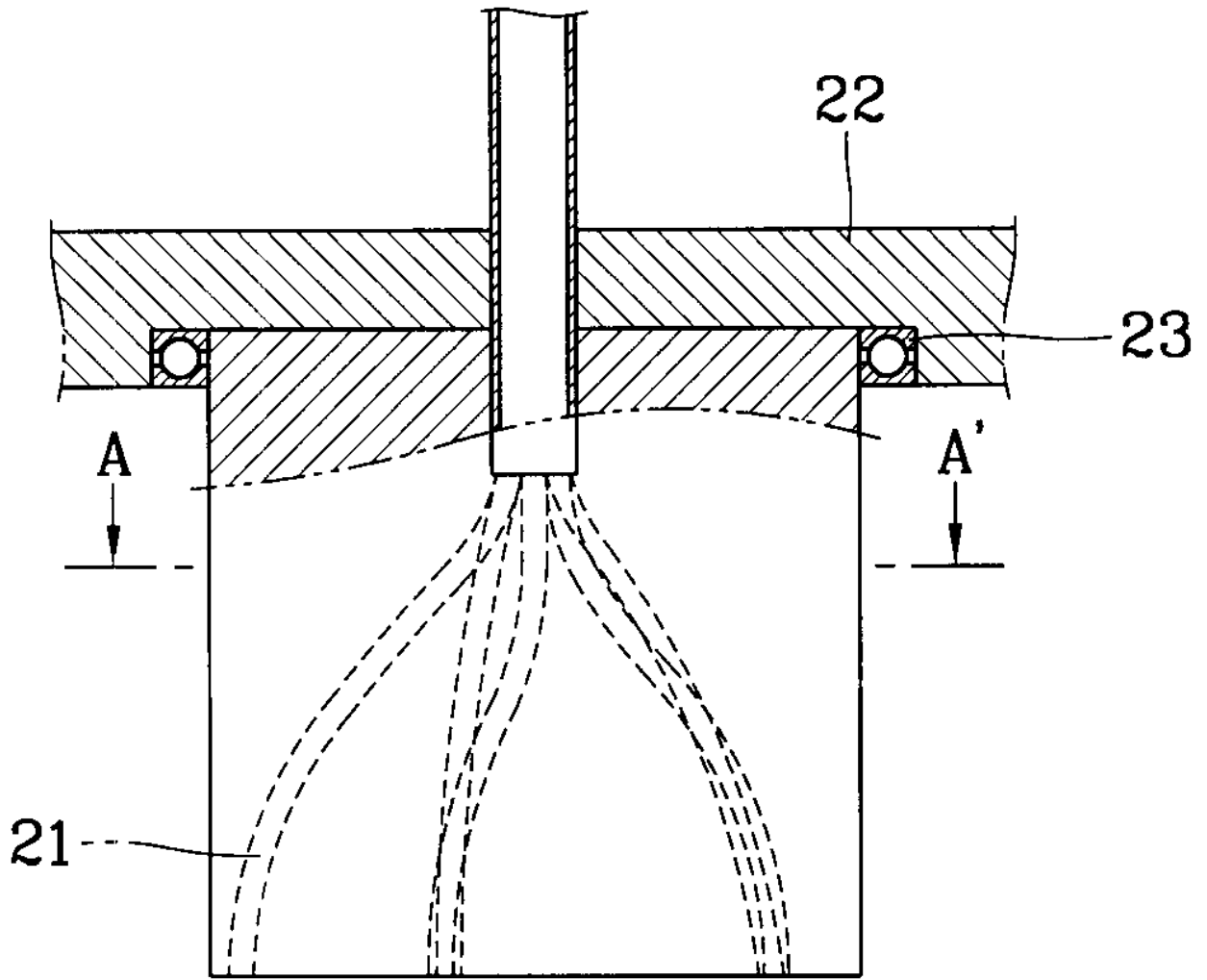

4b

