

(19)
(12)

(KR)
(Y1)

(51) 。 Int. Cl.⁶
H02K 41/02

(45)
(11)
(24)

2004 11 10
20-0367248
2004 11 01

(21) 20-1999-0011232
(22) 1999 06 23

(65) 20-2001-0000988
(43) 2001 01 15

(73) 416

(72) 1 210-1004

(74)
:

(54) 가

, 가 , 가 ,
, , 가

2

1 ,

2 가 ,

3 2 ,

4 가 ,

5 가 .
 *
 10 : 12 :
 14 : 16 :
 18 : 22 :
 24 : 가 36 :
 38 : 40 :

, 가 , , 가 ,
 가 .
 가 ,
 가 ,
 가 ,
 가 ,
 4 가 가 (124) ,
 (138) (137) 가 (136) , (137)
 , 5 가 , 가 (124')
 (138') (136') (138') (137') , (137') (136') , (137')
 136') (134')
 가 ()
 , 가 .
 , 4 가 (124) , (137) (138)
 , (137) (138)
 , 5 가 (124') (134')
 (137') (137') (134')

가

,가

가

가

가

가

가

1 (12) , (16) (14) (10) ,
(14) (18)가 (20) (22) (22) (18) (14)
(14) (14) , (16) (34) (30) (32)가
(16) (28) (26)
(24)가 (22) (10) 가 (22) (18) 가
(14) (28) (18) (28) (16)
(16) 가 (14) (34) (10) (32) (34)
(30) 가 (30) (34) (10) (24) (38)
(16) 가 (24)가 가 (24) (38)
2 가 가 (24) , 3 2
(40) (36) (38)
(38) 가 (38)

(40) (38)가 (36) (38) (38)가
 , (40) (42)가 가 (36)
 , (36) (38) (36)
 가 (24) , (40) (38)
 (38) 가 (36) (38) (38)
 36) (40) 가 (36) (36) (38) (38)
 , (10) , 가 (24) (38)가 가 가 (24)
 , (36) 가 (36) (38)
 , (40) (36)
 , 가 , 가
 가 . 가

- (57)
1. 가 가 ,
 ,
 , 가 가
 가 .
 - 2.
 - 3.
 - 4.

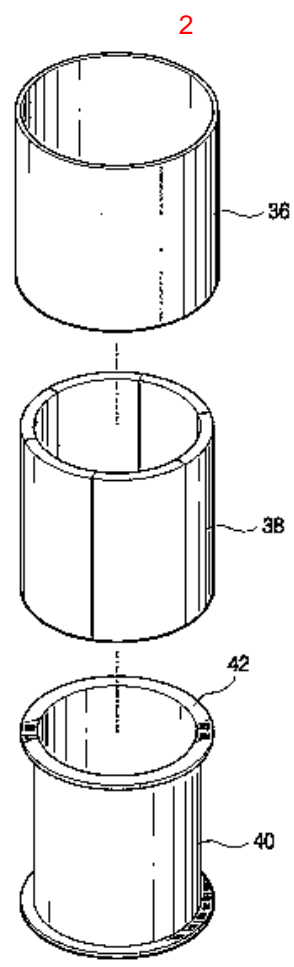
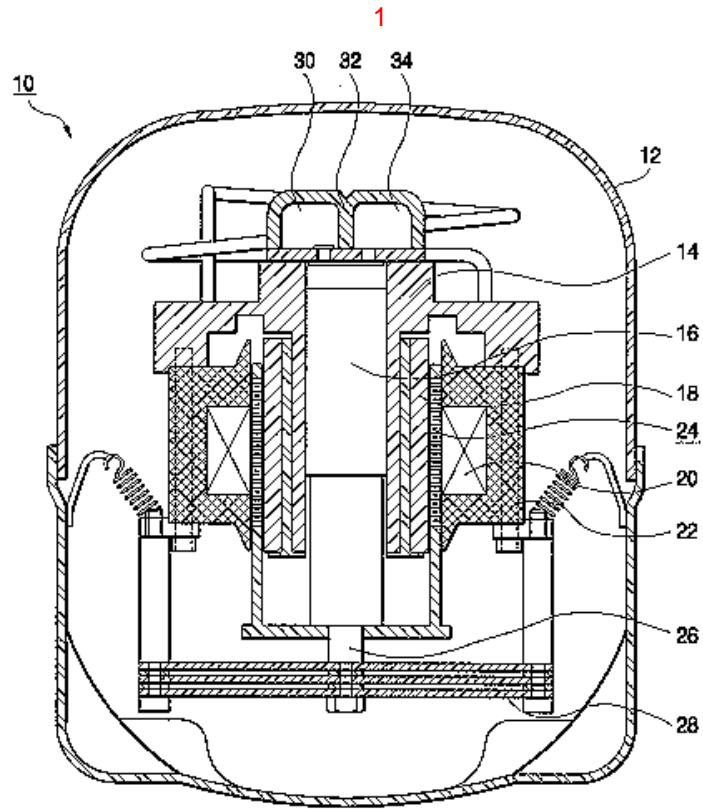

3

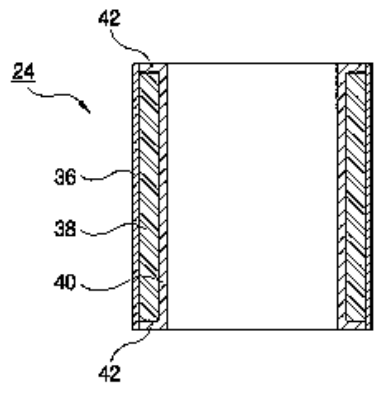

4

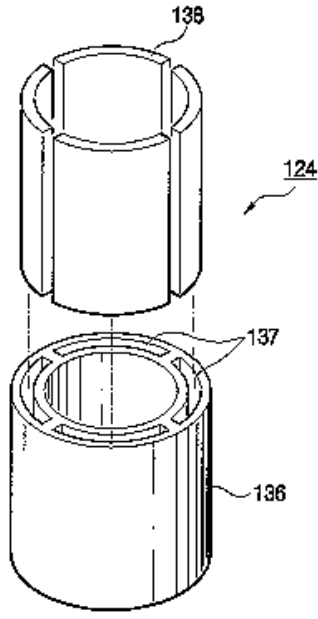

5

