

2

, , , ,

1

2

3a

3b

3c

4a

4b

4c

5a 3a A - A

5b 5a B

5c 5b

5d 5c

*

*

100 : 110 : 가

120 : 122 :

130 : 1 140 :

150 : 가 152 :

200 : 210 :

220 : 230 :

가

, , (Core) · (Clad) · (Jacket)

가
(kevlar)

가

(漏話)

가

1Gbit

, 가

가

1

1
(10) , (30)
(20)

, (40) (40)

(30)

(10)
(10)

(40)
(40)

1

, (40)

(20)

가

(22)

(30)

0) (420)

, (30)
(24)

(4

, (30)
(30)

, (30) 가 (20)

(30)

(20)

(30)

(3

0) 가 가

(26)

가 (26) , (30) 가 (26)
 (30)

, (30) 1
 (10) (20) , (30)
 (10) (20)

, (30)
 (10) (20) (24)
 (30) (30) (40) (20)
 (30) 가 , (30)

, (30) (40) (24)
 , (40)가 가 (24)

가가

가 ,
 가

, 가 ; ,
 가 ; '가' ; 가

; '다' 가 가
 가

가

가 , 가

가 ,
 가

, 가 , .

2 .

2 (100) , (400) , (300) (300) (200)

(100) 가 ()가 , 가 (110)

(100)가 (100)가 가 (110)

, (300) ,

1 (130) .

(400) (300) ,

(200) 'ㄷ' 가 가

(210) 가

(220)가 .

(200) 가 (230) , (400)

가 (200) 가 (400) 가

, (300) (400) , (200) 가

(300) (220) .

(100) 'ㄱ' (120) .

(120) .

, (120) (122) , (200)

(122) (240) .

(200) (100) (120) ,

(240) (122) , (200) (100) .

400) , (100) ()

(200) (220) (200)

(400) (410) (300) (310)

, 2 (200) (100)

(400) 가 .

3a .

3a (200)가 (100) .

가 가 (110) (100)

(200) 가 (220)가

(220) (200) (

2) (410) (200) (400) (220)

3a (200) (100)

3b .

(100) 가 , 1 (130)가

1 (130) (100) (200) (130)

0)

3c .

3c (100)

가 (140)가 .

(140) (100) (100) (100)

(140) (100)

4 .

4a .

(200)가 가 (230) 가 (230)

(200) 가 (200) 가 가

4a

4b .

(210) (210)

2 (130)

가 (230)

4c .

4c (240) (200) 가

(230)

, (120) , 5b

5a 3a A - A

(152) 가 (150) 가 (200)가 (100) (210)

(100) (140) (200)가

5b 5a B

5b (200) (100) (120)

(200) 가 (150)

(100) 가 (150) (152) 가

(152) (200) (152)

5c 5b

5b (120) () (230) (200)

5c (200)가 가 가

5c (140) (200) 가 (230)

()

가

5d 5c

가 (200) (200) (200) 5d

(200) (200)

(100) (120) 5d (200)

50) (152) (120) (240) 가 (1

가

가

가

(57)

1.

가 ;

가 ' 가

가 ;

' 가 , ;

' 가 , 가
가 , ;

2.

1 ,

, ;

가 ,

3.

1 2 ,

,

가

4.

1 2 ,

가

1

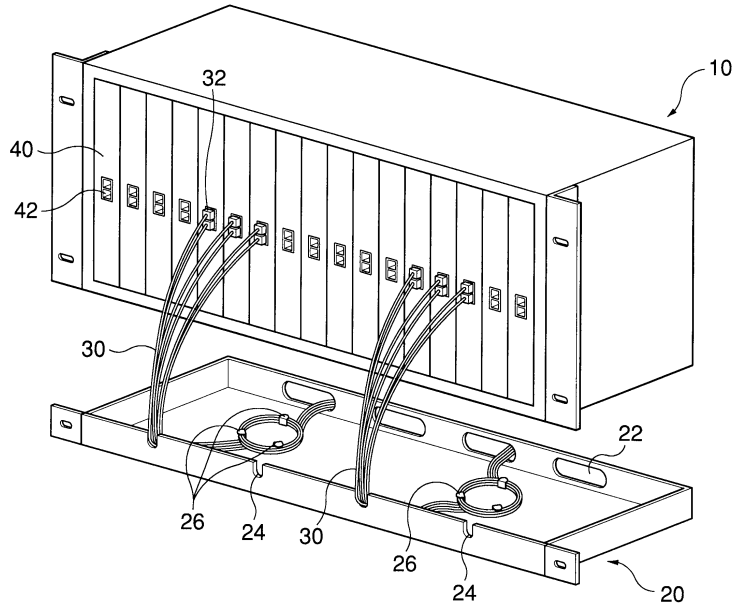

2

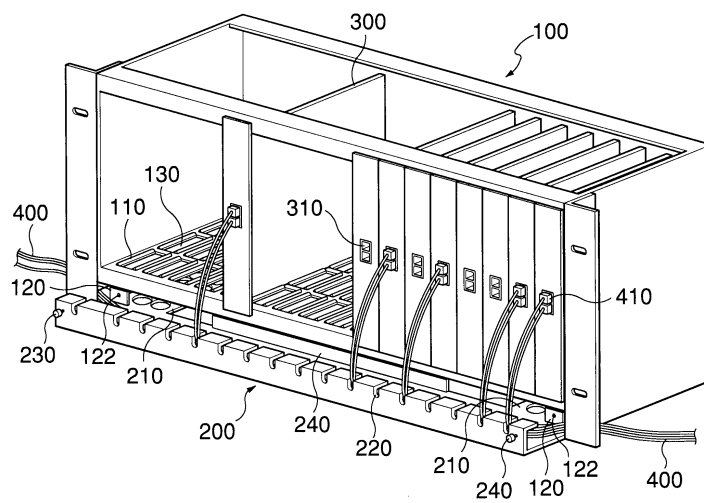

3a

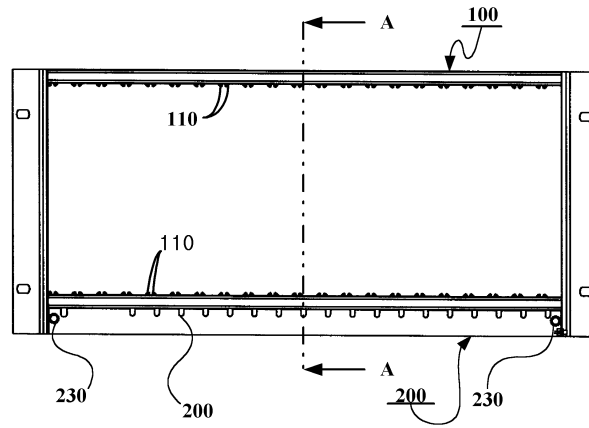

3b

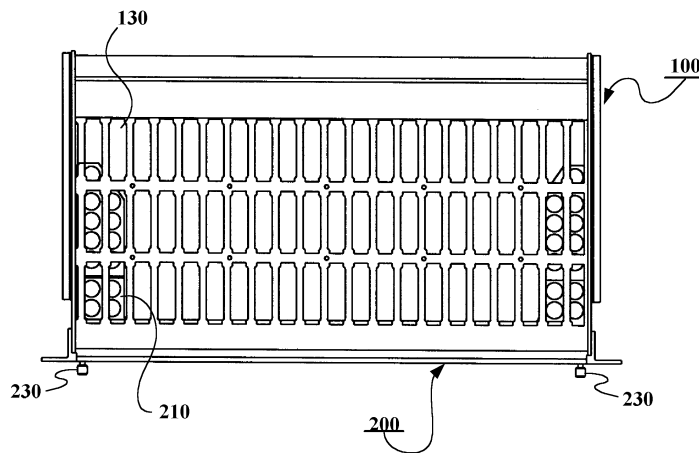

3c

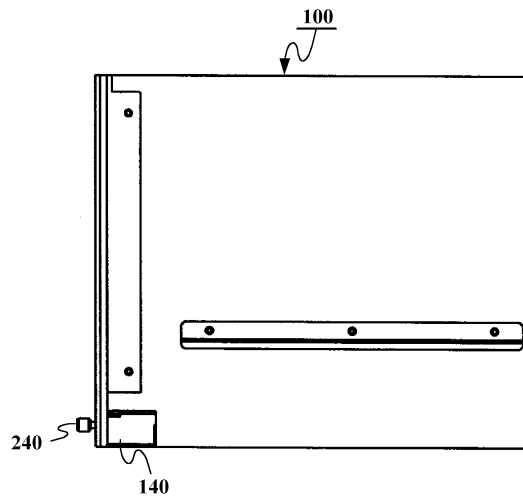

4a

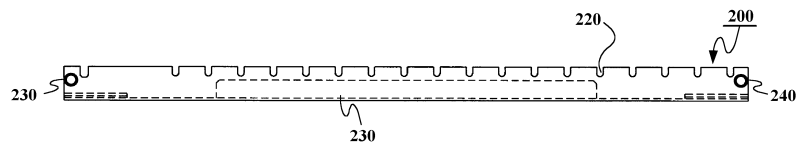

4b

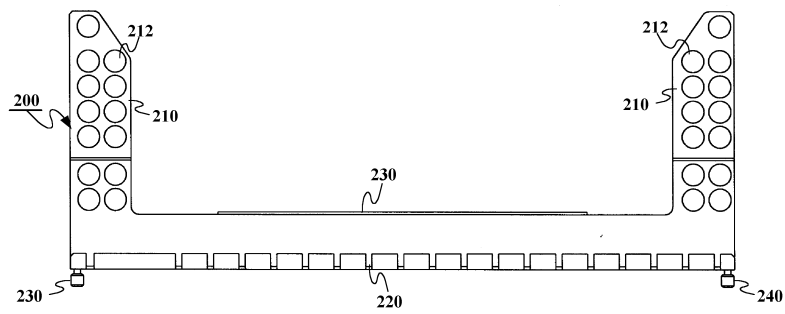

4c

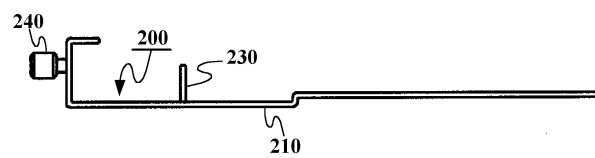

5a

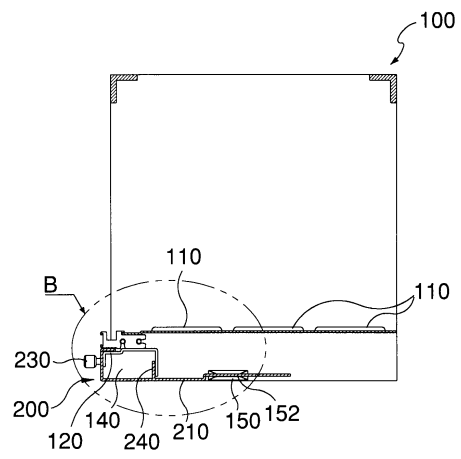

5b

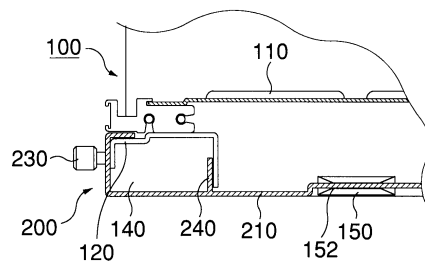

5c

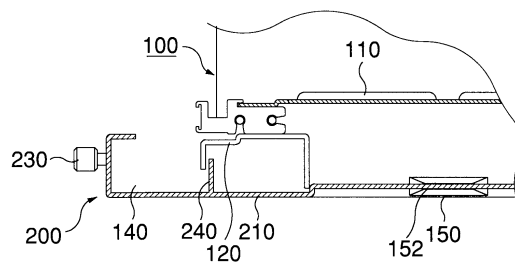

5d

