



OFICINA ESPAÑOLA DE
PATENTES Y MARCAS

ESPAÑA

① Número de publicación: **2 319 362**

② Número de solicitud: 200602275

⑤ Int. Cl.:
B42D 15/04 (2006.01)
G09F 1/00 (2006.01)

⑫

SOLICITUD DE PATENTE

A1

② Fecha de presentación: **04.09.2006**

④ Fecha de publicación de la solicitud: **06.05.2009**

④ Fecha de publicación del folleto de la solicitud:
06.05.2009

⑦ Solicitante/s: **CAPRABO, S.A.**
c/ Ciencias, 135
08908 L'Hospitalet de Llobregat, Barcelona, ES

⑦ Inventor/es: **Boldú Pascual, Norma**

⑦ Agente: **Fortea Laguna, Juan José**

⑤ Título: **Folleto publicitario.**

⑤ Resumen:

Folleto publicitario que comprenden una lámina (1) de papel, cartulina o similar sobre la que figuran motivos publicitarios (2) y unas líneas de pretroquelado (3) transversales y/o longitudinales que permiten su fácil doblado en un tamaño menor y el desprendimiento de una o más porciones de la lámina (1), portadoras de motivos publicitarios (2), mediante la rotura o desgarrado de dichas líneas de pretroquelado (3). La lámina (1) presenta en correspondencia con los motivos publicitarios (2) una casilla (4) para el marcado por parte del usuario de los productos de su interés. La lámina (1) presenta unas segundas líneas de pretroquelado (6) dispuestas entre los motivos publicitarios (2), para permitir la separación independiente de cada uno de los motivos (2) por parte del usuario. La lámina (1) presenta al menos una zona pautada (5) para la anotación por parte del usuario de los productos de su interés.

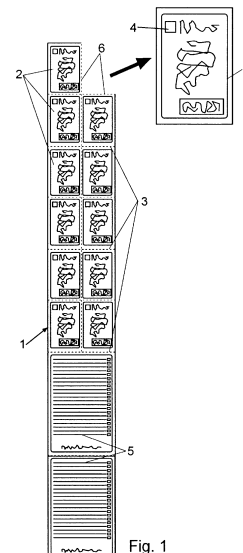

Fig. 1

ES 2 319 362 A1

DESCRIPCIÓN

Folleto publicitario.

Objeto de la invención

La presente invención se refiere a un folleto publicitario del tipo de los conformados por una lámina de papel, cartulina o similar sobre la que figuran motivos publicitarios de diversos productos.

Antecedentes de la invención

En la actualidad es común que muchos establecimientos editen folletos publicitarios para promocionar sus productos, realizándose la entrega de los folletos en la propia tienda, mediante envío por correo o por buzoneo directo.

Estos folletos pueden ser desde la simple cuartilla hasta el catálogo complejo constituido por un pliego de varias páginas grapadas con una portada e índice o una sola hoja doblada. Las ofertas publicitadas figuran con su precio o descuento conformando unos motivos publicitarios, ya sea en forma de simple listado o en viñetas incluso con su fotografía.

Un ejemplo de folleto plegado es el descrito en el modelo de utilidad U200300248 de D. Valentin Villar Prado, en el que se describe un folleto para información de transportes públicos y publicidad que comprende una lámina de sensible extensión en el que pueden figurar entre otros elementos horarios y/o mapas, y que está doblada según un pliegue longitudinal y una pluralidad de dobleces transversales que definen una serie de caras en las que se puede colocar la publicidad o motivos publicitarios. Este folleto es de fabricación económica, sin embargo presenta el inconveniente de que el usuario no puede manejarlos de una forma cómoda por el elevado tamaño que alcanza una vez desplegado.

También es conocido el modelo de utilidad U8700323 de D. Gonzalo Murillo Merino Urquijo en el que se describe un elemento promocional perfeccionado constituido por una serie de hojas apiladas entre dos cubiertas y unidas a modo de talonario o similar, presentando dichas hojas una línea de trepado próxima al lomo citado, de forma que cada hoja es desprendible en una porción. Esta porción de la hoja comprende una oferta sobre artículos a la venta o servicios que se pueden prestar, descuentos y similares. Este dispositivo presenta un elevado coste de fabricación y no es útil para su uso en las típicas ofertas semanales de muchos supermercados o hipermercados.

También es conocido el modelo de utilidad U284895 de D. Emilio R. Puig García, en el que describe un tríptico cuyas porciones consecutivas presentan un escalonado en su parte superior, siendo su ancho siempre igual, estando dicho tríptico plegado asimétricamente sobre sí mismo, estando en dichas hojas una pluralidad de entretenimientos, llevando en una de ellas la solución de todos y estando la primera de ellas destinada a publicidad.

De todo lo anterior la forma habitual de realizar la compra doméstica de un usuario medio es la realización de la lista de productos en un trozo de papel aparte o la memorización de dicha lista si no es muy larga, con el consiguiente riesgo de olvidar que productos se desea comprar en un establecimiento determinado.

Descripción de la invención

El folleto publicitario de esta invención presenta unas particularidades técnicas destinadas a facilitar la labor de realizar la lista de la compra al usuario consumidor.

En efecto, la lámina del folleto presenta unas líneas de pretroquelado transversales y/o longitudinales que permiten su fácil doblado en un tamaño menor por las debilitaciones definidas por dichas líneas de pretroquelado. Además la lámina es fácilmente desmontable en porciones mediante el desprendimiento por las líneas de pretroquelado de uno o más fragmentos conteniendo uno o más motivos publicitarios. De esta forma el usuario puede reducir el tamaño del folleto a simplemente las zonas del mismo que le interesan, desechando el resto.

Además se ha previsto que cada uno los motivos publicitarios comprenda una casilla de marcado por parte del usuario. Con lo que el usuario puede configurar fácilmente la lista de la compra marcando la casilla correspondiente de los productos de su interés.

También se ha previsto que el folleto comprenda al menos una zona pautada para la escritura o anotación por parte del usuario de aquellos productos que desea o necesita comprar. Por ejemplo en la elaboración de la lista de la compra puede aprovechar dicha zona, anotando los productos que necesita, y que no figuran en el folleto, además aquellos productos que ha observado en el resto del folleto publicitario que también son de su interés pudiendo realizar una lista de la compra en base a las ofertas contenidas en el folleto de forma rápida y sencilla.

También se ha previsto que la lámina presente unos segundos pretroquelados que dividen a los motivos publicitarios entre sí, habilitando así la posibilidad de que el usuario pueda extraer con comodidad los motivos publicitarios independientes que son de su interés para realizar la compra.

Opcionalmente el folleto comprende una portada de presentación en un extremo de la lámina para identificar la empresa y el periodo de validez entre otros datos en una de sus caras vistas cuando se encuentra plegado.

Descripción de las figuras

Para complementar la descripción que se está realizando y con objeto de facilitar la comprensión de las características de la invención, se acompaña a la presente memoria descriptiva un juego de dibujos en los que, con carácter ilustrativo y no limitativo, se ha representado lo siguiente:

- La figura 1 muestra una vista en alzado frontal del folleto extendido, y un detalle ampliado de unas las porciones portadoras de motivos publicitarios, separada mediante el desgarrado previo por las líneas de pretroquelado.

- La figura 2 muestra una vista posterior del folleto extendido.

- La figura 3 muestra una vista en perspectiva del folleto plegado.

Realización preferente de la invención

Como se puede observar en las figuras referenciadas el folleto está constituido por una lámina (1), de papel preferentemente, que presenta sobre su superficie una pluralidad de motivos publicitarios (2) de diversos productos, encontrándose la lámina (1) dividida en varias porciones por unas líneas de pretroquelado (3) transversales que facilitan su doblado a un tamaño menor, o la separación de una o más porciones de dicha lámina (1) mediante el desgarrado por parte del usuario de las líneas de pretroquelado (3).

Los motivos publicitarios (2) incorporan una casilla (4) de marcado junto al texto y/o la fotografía relativo a la oferta presentada.

La lámina (1) presenta en parte de su superficie unas zonas pautadas (5) para la escritura o anotación por parte del usuario de los productos que desea adquirir. A su vez, la lámina (1) presenta unas segundas líneas de pretroquelado (6) que dividen a los motivos publicitarios (2) entre sí, para permitir una separación independiente de dichos motivos (2) por parte del usuario.

Opcionalmente, en uno de los extremos de la lámina (1) se encuentra una portada (7) de identificación e información, apta para quedar en una posición visible

cuando el folleto está doblado, tal como se muestra en la figura 3.

Una vez descrita suficientemente la naturaleza de la invención, así como un ejemplo de realización preferente, se hace constar a los efectos oportunos que los materiales, forma, tamaño y disposición de los elementos descritos podrán ser modificados, siempre y cuando ello no suponga una alteración de las características esenciales de la invención que se reivindican a continuación.

5

10

15

20

25

30

35

40

45

50

55

60

65

REIVINDICACIONES

1. Folleto publicitario, del tipo de los que comprenden una lámina (1) de papel, cartulina o similar sobre la que figuran motivos publicitarios (2) de diversos productos, **caracterizado** porque dicha lámina (1) presenta unas líneas de pretroquelado (3) transversales y/o longitudinales que permiten su fácil doblado en un tamaño menor y el desprendimiento de una o más porciones de la lámina (1), portadoras de motivos publicitarios (2), mediante la rotura o desgarrado de dichas líneas de pretroquelado (3) y porque dicha lámina (1) presenta en correspondencia con los mo-

tivos publicitarios (2) una casilla (4) para el marcado por parte del usuario de los productos de su interés.

2. Folleto, según la reivindicación 1, **caracterizado** porque la lámina (1) presenta al menos una zona pautada (5) para la anotación por parte del usuario de los productos de su interés.

3. Folleto, según la reivindicación 1, **caracterizado** porque la lámina (1) presenta unas segundas líneas de pretroquelado (6) dispuestas entre los motivos publicitarios (2), para permitir la separación independiente de cada uno de los motivos (2) por parte del usuario.

15

20

25

30

35

40

45

50

55

60

65

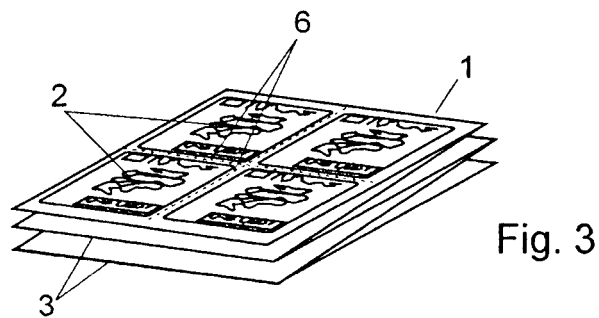
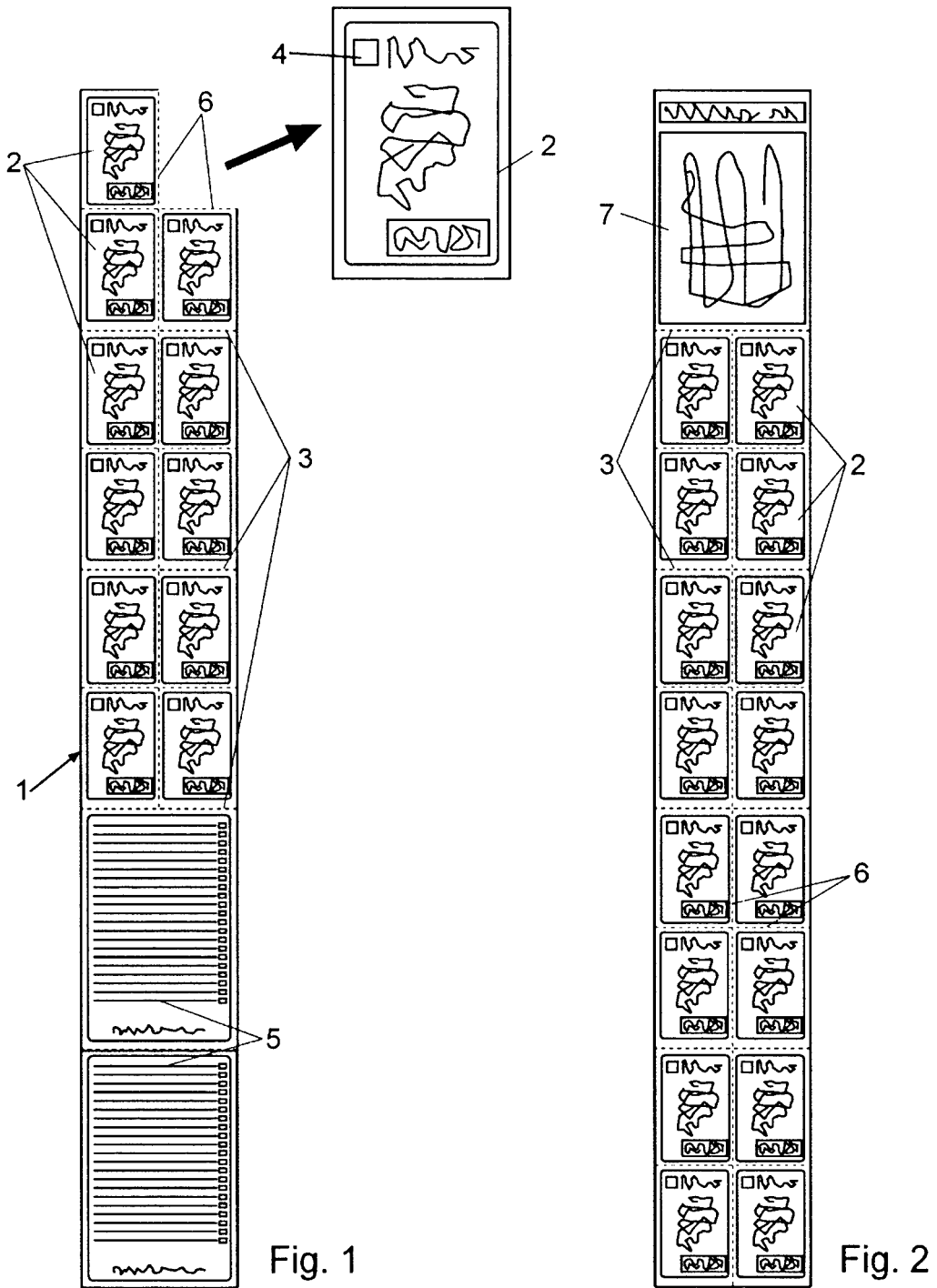



OFICINA ESPAÑOLA DE
PATENTES Y MARCAS

ESPAÑA

① ES 2 319 362

② Nº de solicitud: 200602275

③ Fecha de presentación de la solicitud: 04.09.2006

④ Fecha de prioridad:

INFORME SOBRE EL ESTADO DE LA TÉCNICA

⑤ Int. Cl.: **B42D 15/04** (2006.01)
G09F 1/00 (2006.01)

DOCUMENTOS RELEVANTES

Categoría	Documentos citados	Reivindicaciones afectadas
Y	WO 0222375 A1 (MCDONALD GEORGE W) 21.03.2002, resumen; figuras 1-4; página 2.	1-3
Y	US 1330217 A (RICE et al.) 10.02.1920, todo el documento.	1-3
A	GB 1063394 A (LAWRENCE FREDERICK TICHNOR) 30.03.1967, todo el documento.	1-3
A	US 4637635 A (LEVINE et al.) 20.01.1987, todo el documento.	1-3

Categoría de los documentos citados

X: de particular relevancia

Y: de particular relevancia combinado con otro/s de la misma categoría

A: refleja el estado de la técnica

O: referido a divulgación no escrita

P: publicado entre la fecha de prioridad y la de presentación de la solicitud

E: documento anterior, pero publicado después de la fecha de presentación de la solicitud

El presente informe ha sido realizado

para todas las reivindicaciones

para las reivindicaciones nº:

Fecha de realización del informe

21.04.2009

Examinador

A. Catalina Gallego

Página

1/1