



(12) 实用新型专利

(10) 授权公告号 CN 220175647 U

(45) 授权公告日 2023. 12. 15

(21) 申请号 202321324472.3

B08B 3/12 (2006.01)

(22) 申请日 2023.05.29

B08B 13/00 (2006.01)

F26B 21/00 (2006.01)

(73) 专利权人 甘肃省妇幼保健院(甘肃省中心医院)

地址 730050 甘肃省兰州市妇幼保健院消毒供应中心

(72) 发明人 唐海珍 王倩 刘立文

(74) 专利代理机构 深圳国联专利代理事务所(特殊普通合伙) 44465

专利代理师 李采彧

(51) Int. Cl.

A61L 2/18 (2006.01)

A61L 2/10 (2006.01)

A61L 2/025 (2006.01)

A61L 2/26 (2006.01)

权利要求书1页 说明书3页 附图2页

(54) 实用新型名称

一种消毒供应中心入仓出库消毒装置

(57) 摘要

本实用新型涉及消毒供应中心技术领域,具体是指一种消毒供应中心入仓出库消毒装置,将消毒清洗液通过进水管加入至消毒池内,启动超声波清洗器可以对清洗筐内的物品进行清洗消毒,紫外线消毒灯能够再次对物品进行杀菌消毒,提高清洗消毒的效果;螺纹杆一和螺纹杆二的转动,能够带动清洗筐的上下移动,将清洗筐向上移动,使清洗筐离开消毒池,并且漏网结构的清洗筐可以使清洗筐内的液体与其分离,启动烘干机,烘干机的热风会通过出风口吹向清洗筐内的物品,从而达到物品的烘干效果,从而达到不用对清洗物品进行转移摆放就能够对其烘干的效果。

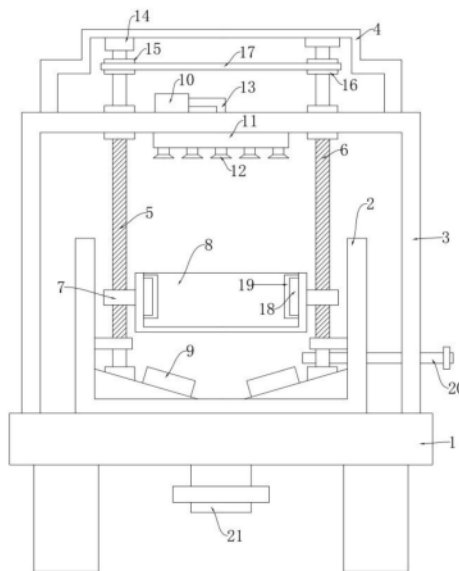

1. 一种消毒供应中心入仓出库消毒装置,包括:底座(1)、消毒池(2)、消毒架(3)、固定架(4)、清洗消毒组件和烘干组件,所述消毒池(2)设于底座(1)顶端,所述消毒架(3)设于底座(1)顶端,所述固定架(4)设于消毒架(3)顶端,所述清洗消毒组件设于消毒池(2)内,其特征在于,所述清洗消毒组件包括:螺纹杆一(5)、螺纹杆二(6)、移动块(7)、清洗筐(8)和超声波清洗器(9),所述螺纹杆一(5)转动设于消毒池(2)内底壁与固定架(4)之间,所述螺纹杆二(6)转动设于消毒池(2)内底壁与固定架(4)之间,所述固定架(4)上设有能够驱动螺纹杆一(5)与螺纹杆二(6)转动的驱动部,所述移动块(7)成对设置,且两个移动块(7)分别螺纹连接设于螺纹杆一(5)和螺纹杆二(6)外壁,所述清洗筐(8)设于两个移动块(7)之间,所述清洗筐(8)表面呈漏网设置,所述超声波清洗器(9)设于消毒池(2)内;所述烘干组件设于消毒架(3)上与清洗筐(8)相对应的位置。

2. 根据权利要求1所述的一种消毒供应中心入仓出库消毒装置,其特征在于,所述烘干组件包括:烘干机(10)、连通管(11)、出风口(12)和出风管(13),所述烘干机(10)设于消毒架(3)顶端,所述连通管(11)设于消毒架(3)上,所述出风口(12)等间距排列设于连通管(11)底端,所述出风口(12)与清洗筐(8)的位置相对应,所述出风管(13)的一端设于烘干机(10)的出风端,所述出风管(13)的另一端与连通管(11)相连通。

3. 根据权利要求1所述的一种消毒供应中心入仓出库消毒装置,其特征在于,所述驱动部包括:减速电机(14)、皮带轮一(15)、皮带轮二(16)和皮带(17),所述减速电机(14)设于固定架(4)上,所述减速电机(14)的输出端与螺纹杆一(5)的一端相连接,所述皮带轮一(15)设于螺纹杆一(5)外壁,所述皮带轮二(16)设于螺纹杆二(6)外壁,所述皮带轮一(15)与皮带轮二(16)通过皮带(17)连接。

4. 根据权利要求1所述的一种消毒供应中心入仓出库消毒装置,其特征在于,所述清洗筐(8)内设有紫外线消毒灯(18)。

5. 根据权利要求4所述的一种消毒供应中心入仓出库消毒装置,其特征在于,所述紫外线消毒灯(18)外壁罩设有防护罩(19)。

6. 根据权利要求1所述的一种消毒供应中心入仓出库消毒装置,其特征在于,所述消毒架(3)一侧设有与消毒池(2)相连通的进水管(20),所述底座(1)底端设有与消毒池(2)相连通的排水管(21)。

一种消毒供应中心入仓出库消毒装置

技术领域

[0001] 本实用新型涉及消毒供应中心技术领域,具体是指一种消毒供应中心入仓出库消毒装置。

背景技术

[0002] 消毒供应中心是医院内各种无菌物品的供应单位,它担负着医疗器材的清洗、包装、消毒灭菌和供应工作,现代医院供应品种繁多,涉及科室广,使用周转快,每项工作均关系到医疗、教学、科研的质量,如果消毒灭菌不彻底会引起全院性的感染,供应物品不完善可影响诊断与治疗,因此做好供应室工作是十分重要的。

[0003] 在现有技术专利CN215607864U中提出了一种消毒供应中心入仓出库消毒装置,具有污水不容易飞溅的效果,上述技术专利,在实际使用的过程中,在清洗后需要将超声波清洗消毒池内的清洗物品取出,将清洗物品一个个摆放在网格板上,才能够对清洗物品进行烘干处理,此方式容易较为的浪费工作人员的体力,操作便捷性较差。

[0004] 鉴于以上,我们提出一种消毒供应中心入仓出库消毒装置来解决上述问题。

实用新型内容

[0005] 本实用新型要解决的技术问题就是克服以上的技术缺陷,提供一种不用对清洗物品进行转移摆放就能够对其进行烘干的一种消毒供应中心入仓出库消毒装置。

[0006] 为解决上述技术问题,本实用新型提供的技术方案为:

[0007] 一种消毒供应中心入仓出库消毒装置,包括:底座、消毒池、消毒架、固定架、清洗消毒组件和烘干组件,所述消毒池设于底座顶端,所述消毒架设于底座顶端,所述固定架设于消毒架顶端,所述清洗消毒组件设于消毒池内,所述清洗消毒组件包括:螺纹杆一、螺纹杆二、移动块、清洗筐和超声波清洗器,所述螺纹杆一转动设于消毒池内底壁与固定架之间,所述螺纹杆二转动设于消毒池内底壁与固定架之间,所述固定架上设有能够驱动螺纹杆一与螺纹杆二转动的驱动部,所述移动块成对设置,且两个移动块分别螺纹连接设于螺纹杆一和螺纹杆二外壁,所述清洗筐设于两个移动块之间,所述清洗筐表面呈漏网设置,所述超声波清洗器设于消毒池内;所述烘干组件设于消毒架上与清洗筐相对应的位置。

[0008] 进一步的,所述烘干组件包括:烘干机、连通管、出风口和出风管,所述烘干机设于消毒架顶端,所述连通管设于消毒架上,所述出风口等间距排列设于连通管底端,所述出风口与清洗筐的位置相对应,所述出风管的一端设于烘干机的出风端,所述出风管的另一端与连通管相连通。

[0009] 进一步的,所述驱动部包括:减速电机、皮带轮一、皮带轮二和皮带,所述减速电机设于固定架上,所述减速电机的输出端与螺纹杆一的一端相连接,所述皮带轮一设于螺纹杆一外壁,所述皮带轮二设于螺纹杆二外壁,所述皮带轮一与皮带轮二通过皮带连接。

[0010] 进一步的,所述清洗筐内设有紫外线消毒灯。

[0011] 进一步的,所述紫外线消毒灯外壁罩设有防护罩。

[0012] 进一步的,所述消毒架一侧设有与消毒池相连通的进水管,所述底座底端设有与消毒池相连通的排水管。

[0013] 本实用新型与现有技术相比的优点在于:将消毒清洗液通过进水管加入至消毒池内,启动超声波清洗器可以对清洗筐内的物品进行清洗消毒,紫外线消毒灯能够再次对物品进行杀菌消毒,提高清洗消毒的效果;螺纹杆一和螺纹杆二的转动,能够带动清洗筐的上下移动,将清洗筐向上移动,使清洗筐离开消毒池,并且漏网结构的清洗筐可以使清洗筐内的液体与其分离,启动烘干机,烘干机的热风会通过出风口吹向清洗筐内的物品,从而达到物品的烘干效果,从而达到不用对清洗物品进行转移摆放就能够对其烘干的效果。

附图说明

[0014] 图1是本实用新型正视结构示意图。

[0015] 图2是本实用新型内部结构示意图。

[0016] 如图所示:1、底座;2、消毒池;3、消毒架;4、固定架;5、螺纹杆一;6、螺纹杆二;7、移动块;8、清洗筐;9、超声波清洗器;10、烘干机;11、连通管;12、出风口;13、出风管;14、减速电机;15、皮带轮一;16、皮带轮二;17、皮带;18、紫外线消毒灯;19、防护罩;20、进水管;21、排水管。

具体实施方式

[0017] 下面结合附图来进一步说明本实用新型的具体实施方式。其中相同的零部件用相同的附图标记表示。

[0018] 在本实用新型的描述中,需要理解的是,术语“中心”、“横向”、“上”、“下”、“左”、“右”、“竖直”、“水平”、“顶”、“底”、“内”、“外”等指示的方位或位置关系为基于附图所示的方位或位置关系,仅是为了便于描述本实用新型和简化描述,而不是指示或暗示所指的装置或元件必须具有特定的方位、以特定的方位构造和操作,因此不能理解为对本实用新型的限制。此外,术语“第一”、“第二”仅用于描述目的,而不能理解为指示或暗示相对重要性或者隐含指明所指示的技术特征的数量。由此,限定有“第一”、“第二”的特征可以明示或者隐含地包括一个或者更多个该特征。在本实用新型的描述中,除非另有说明,“多个”的含义是两个或两个以上。另外,术语“包括”及其任何变形,意图在于覆盖不排他的包含。

[0019] 一种消毒供应中心入仓出库消毒装置,如附图1所示,包括:底座1、消毒池2、消毒架3、固定架4、清洗消毒组件和烘干组件,所述消毒池2设于底座1顶端,所述消毒架3设于底座1顶端,所述固定架4设于消毒架3顶端,所述清洗消毒组件设于消毒池2内,所述清洗消毒组件包括:螺纹杆一5、螺纹杆二6、移动块7、清洗筐8和超声波清洗器9。

[0020] 优选的,为了对清洗筐8内的物品进行消毒清洗,带动清洗筐8的上下移动,使清洗筐8能够移动至烘干组件下方,达到不用对清洗物品进行转移摆放就能够对其烘干的效果,如附图2所示,所述螺纹杆一5转动设于消毒池2内底壁与固定架4之间,所述螺纹杆二6转动设于消毒池2内底壁与固定架4之间,所述固定架4上设有能够驱动螺纹杆一5与螺纹杆二6转动的驱动部,所述移动块7成对设置,且两个移动块7分别螺纹连接设于螺纹杆一5和螺纹杆二6外壁,所述清洗筐8设于两个移动块7之间,所述清洗筐8表面呈漏网设置,所述超声波清洗器9设于消毒池2内。

[0021] 优选的,为了驱动螺纹杆一5和螺纹杆二6的转动,所述驱动部包括:减速电机14、皮带轮一15、皮带轮二16和皮带17,所述减速电机14设于固定架4上,所述减速电机14的输出端与螺纹杆一5的一端相连接,所述皮带轮一15设于螺纹杆一5外壁,所述皮带轮二16设于螺纹杆二6外壁,所述皮带轮一15与皮带轮二16通过皮带17连接。

[0022] 优选的,为了再次对物品进行杀菌消毒,提高清洗消毒的效果,所述清洗筐8内设有紫外线消毒灯18。

[0023] 优选的,为了对紫外线消毒灯18进行保护,防止物品与紫外线消毒灯18发生磕碰,造成紫外线消毒灯18的损坏,所述紫外线消毒灯18外壁罩设有防护罩19。

[0024] 优选的,为了对清洗筐8内的物品进行烘干,所述烘干组件设于消毒架3上与清洗筐8相对应的位置,所述烘干组件包括:烘干机10、连通管11、出风口12和出风管13,所述烘干机10设于消毒架3顶端,所述连通管11设于消毒架3上,所述出风口12等间距排列设于连通管11底端,所述出风口12与清洗筐8的位置相对应,所述出风管13的一端设于烘干机10的出风端,所述出风管13的另一端与连通管11相连通。

[0025] 其中,所述消毒架3一侧设有与消毒池2相连通的进水管20,所述底座1底端设有与消毒池2相连通的排水管21。

[0026] 本实用新型一种消毒供应中心入仓出库消毒装置在具体使用时,将需要清洗消毒的物品放置到清洗筐8内,接着通过进水管20向消毒池2内加入清洗消毒液,启动超声波清洗器9对清洗筐8内的物品进行清洗消毒,一定时间后,启动旋转电机带动螺纹杆一5的转动,螺纹杆一5带动皮带轮一15的转动,皮带轮一15带动皮带轮二16的转动,皮带轮二16带动螺纹杆二6的转动,螺纹杆一5和螺纹杆二6的转动带动移动块7的上下移动,移动块7带动清洗筐8的上下移动,使清洗筐8向上移动,使清洗筐8脱离消毒池2,接着打开排水管21,使消毒池2内的消毒清洗液排出,接着通过进水管20向消毒池2内加入清水,再次启动旋转电机,带动清洗筐8向下移动,回到消毒池2内,对清洗筐8内物品表面的消毒清洗液进行清洗,一定时间后,停止超声波清洗器9,再次启动旋转电机,带动清洗筐8向上移动,使清洗筐8移动至出风口12下方,漏网结构的清洗筐8可以使清洗筐8内的液体与其分离,启动烘干机10,烘干机10的热风会通过出风口12吹向清洗筐8内的物品,从而达到物品的烘干效果,从而达到不用对清洗物品进行转移摆放就能够对其烘干的效果。

[0027] 以上对本实用新型及其实施方式进行了描述,这种描述没有限制性,具体实施方式中所示的也只是本实用新型的一部分实施例,而不是全部的实施例,实际的结构并不局限于此。总而言之如果本领域的普通技术人员受其启示,在不脱离本实用新型创造宗旨的情况下,不经创造性的设计出与该技术方案相似的结构方式及实施例,均应属于本实用新型的保护范围。

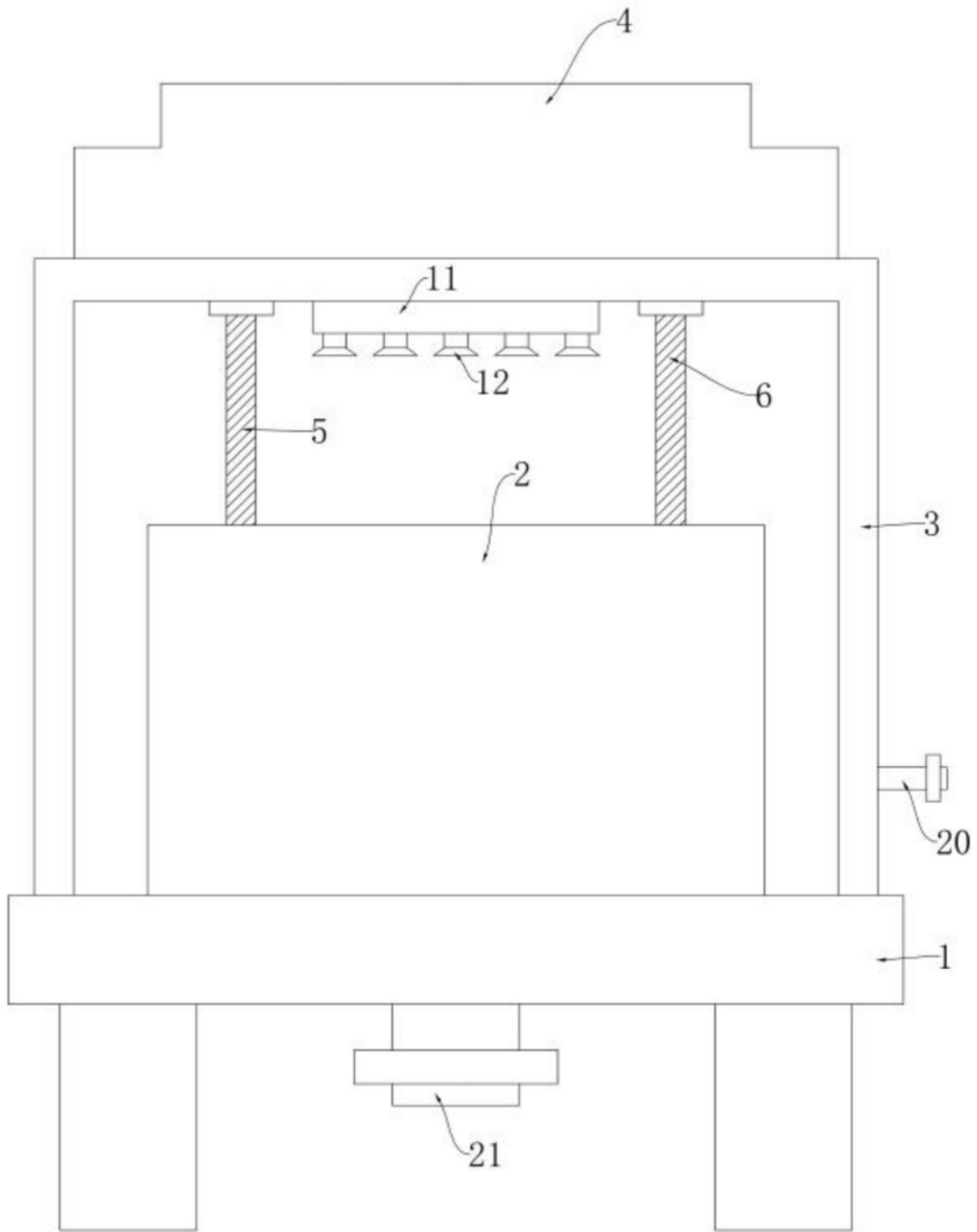

图1

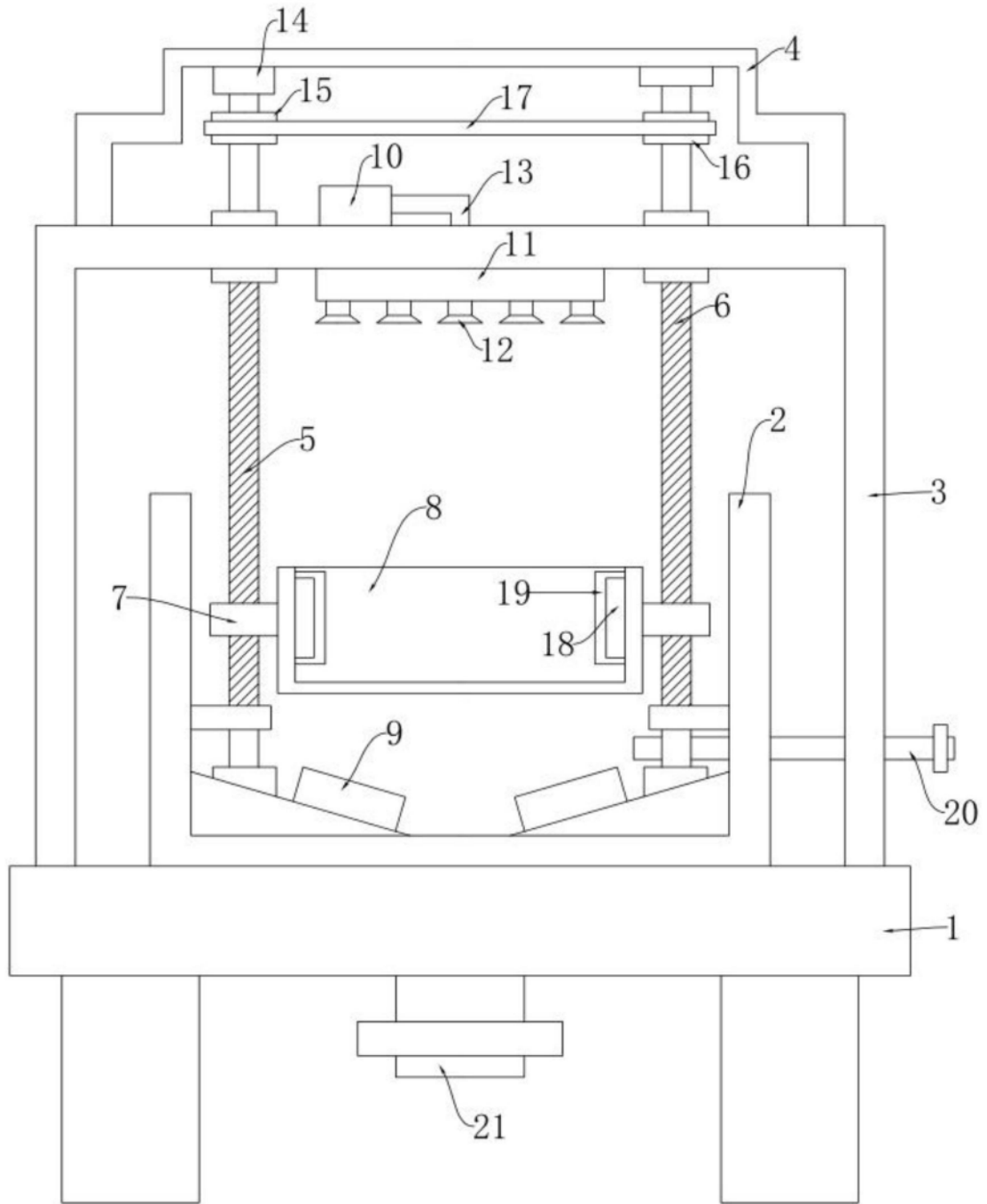

图2