



OFICINA ESPAÑOLA DE
PATENTES Y MARCAS

ESPAÑA



① Número de publicación: **1 065 454**

② Número de solicitud: U 200701102

⑤ Int. Cl.:

A45C 3/04 (2006.01)

B62B 5/00 (2006.01)

⑫

SOLICITUD DE MODELO DE UTILIDAD

U

⑫ Fecha de presentación: **24.05.2007**

⑬ Fecha de publicación de la solicitud: **16.08.2007**

⑦ Solicitante/s: **FABRICADOS PROTENROP, S.L.**
c/ **Olmo, nº 40**
Polígono Malpica-Alfinden
50171 La Puebla de Alfinden, Zaragoza, ES

⑧ Inventor/es: **Fuster Navales, Marta**

⑨ Agente: **Ungría López, Javier**

⑭ Título: **Bolsa adaptable a carros de compra.**

ES 1 065 454 U

DESCRIPCIÓN

Bolsa adaptable a carros de compra.

Objeto de la invención

El siguiente Modelo de Utilidad, según se expresa en el enunciado de la presente memoria descriptiva, se refiere a una bolsa adaptable a carros de compra, siendo de utilidad para su montaje en un carro de compra de los existentes en supermercados e hipermercados en los que el usuario va colocando los productos adquiridos para ser trasladados hasta la caja de pago, para, posteriormente, colocar los productos adquiridos en bolsas de plástico que son usadas una sola vez.

Así, mediante la utilización de la bolsa que se describe se trata de montarla en el carro de compra y una vez pagados los productos adquiridos los mismos son transportados por la propia bolsa del usuario que la usará en sucesivas compras en sustitución de las convencionales bolsas de plástico de un solo uso.

Campo de aplicación

En la presente memoria se describe una bolsa adaptable a carros de compra, de aplicación para colocar en ella los productos adquiridos y ser transportados en ella.

Antecedentes de la invención

Como es conocido en supermercados e hipermercados donde, generalmente, se realiza la compra de numerosos productos de forma que con objeto de facilitar la compra y transporte de los productos se dispone de unos carros en los que se van colocando los productos adquiridos hasta dirigirse a la correspondiente caja de pago.

Así, una vez abonado el importe de la compra al usuario se le facilita una serie de bolsas de plástico para que coloque los productos en ellas para su transporte.

De esta forma, se presenta el inconveniente de que son numerosas las bolsas de material plástico que deben de ser utilizadas, de manera que al ser de un material no biodegradable afecta seriamente al medio ambiente.

Por otra parte, podemos considerar diferentes documentos entre los que se encuentra el modelo de utilidad ES 1003564 en el que se presenta una "bolsa adaptable a carros de la compra y similares utilizados en grandes superficies"; la cual dispone de una base reforzada y un cuerpo de tapa, así como una pareja de asas, de forma que la bolsa, simplemente, se coloca en el carro y en su interior se van colocando los productos adquiridos.

Asimismo, podemos considerar el modelo de utilidad ES 1062784 en el que se describe una "bolsa de compra"; la cual en la parte superior de dos de sus lados enfrentados presenta, en posición central, un elemento a modo de gancho y en un lateral de uno de sus lados laterales se conforma un compartimento obturable por su parte superior.

Igualmente, podemos considerar los documentos de patente FR 2867455 y WO 20041093594 en los que se describen respectivas bolsas adaptables a carros de compra.

Descripción de la invención

En la presente memoria se describe una bolsa adaptable a carros de compra, de utilidad para su montaje en un carro de compra de los existentes en supermercados e hipermercados en los que el usuario va colocando los productos adquiridos para ser traslada-

dos hasta la caja de pago, de forma que la bolsa adaptable a carros de compra en el lado superior de dos de sus caras enfrentadas incorpora una barra rígida a la que se fijan una pareja cuerpos dobles, definidos por una pieza tubular en la que encaja el correspondiente extremo de la barra rígida y una prolongación, a dicha pieza tubular, a modo de gancho.

La pareja de cuerpos dobles se fijan a la barra rígida a través de la pieza tubular en la que encaja el correspondiente extremo de la misma, en tanto que la prolongación, a modo de gancho de dicha pieza tubular, queda dirigida hacia el exterior del cuerpo de la bolsa para ser colgada de ellos en el carro.

Lógicamente, la barra rígida se puede fijar al cuerpo de bolsa por cualquier medio convencional, de manera que en una ejecución práctica la fijación de la barra rígida al cuerpo de bolsa se lleva a cabo por unos velcro®, permitiendo un sencillo desmontaje.

Con relación a la cara interna de las barras rígidas enfrentadas la bolsa incorpora unos medios de cierre, los cuales están definidos por sendos elementos de velcro®.

Por otra parte, la bolsa es susceptible de incorporar, al menos, un compartimento interno.

Asimismo, alguno de los compartimentos de la bolsa puede estar, a su vez, dividido en unos pequeños compartimentos, de forma que en cada uno de ellos se podrá depositar un producto en posición de pie.

Igualmente, la bolsa puede incorporar un cuerpo de tapa para depósito de productos refrigerados, cuya bolsa podrá estar compartimentada.

Mediante la bolsa que se describe se trata de poder disponer de un medio reutilizable permitiendo colocar los productos adquiridos en ella y ser transportados en la misma en sustitución de las convencionales bolsas de material plástico, lo cual representa una importante ventaja medioambiental.

Para complementar la descripción que seguidamente se va a realizar, y con objeto de ayudar a una mejor comprensión de las características de la invención, se acompaña a la presente memoria descriptiva, de un juego de planos, en cuyas figuras de forma ilustrativa y no limitativa, se representan los detalles más característicos de la invención.

Breve descripción de los diseños

Figura 1. Muestra una vista en perspectiva de una bolsa adaptable a carros de compra, pudiendo observar como en el lado superior de dos de sus caras enfrentadas incorpora una barra rígida a la que se fijan una pareja de cuerpos dobles, quedando la barra fijada al cuerpo de la bolsa por unas tiras de velcro® que la abrazan.

Figura 2. Muestra una vista en perspectiva en detalle de una barra rígida de fijación al lado superior de una de sus caras laterales de la bolsa, pudiendo observar la pareja de cuerpos dobles, así como las tiras de velcro® de fijación al cuerpo de la bolsa.

Figura 3. Muestra una vista en perspectiva de una bolsa adaptable a carros de compra, la cual esta dotada de un compartimento interno, que a su vez puede incorporar una serie de pequeños compartimentos.

Figura 4. Muestra una vista en perspectiva de una bolsa adaptable a carros de compra, la cual esta dotada de una serie de compartimentos

Figura 5. Muestra una vista en perspectiva de una bolsa adaptable a carros de compra, la cual esta dotada de una tapa de cierre con objeto de contener productos refrigerados.

Descripción de una realización preferente

A la vista de las comentadas figuras y de acuerdo con la numeración adoptada podemos observar como la bolsa 1 adaptable a carros de compra del tipo de los utilizados en supermercados e hipermercados en los que se van depositando los productos adquiridos, en el lado superior de dos de sus caras enfrentadas incorpora una barra 2 rígida a la que se fijan una pareja de cuerpos dobles 3.

Así, los cuerpos dobles 3 se definen por una pieza tubular 4 en la que encaja el correspondiente extremo libre de la barra rígida 2, asegurando la unión por medio de un tornillo 6, y una prolongación 5 a modo de gancho que queda hacia el exterior del cuerpo de la bolsa 1, tal como se aprecia, por ejemplo, en la figura 1 de los diseños, para ser colgada de ellos en el carro.

Por otra parte, la barra rígida 2 puede ser fijada al cuerpo de bolsa por cualquier medio convencional, y, así, la fijación de la barra rígida 2 al cuerpo de bolsa 1 se puede llevar a cabo por unas tiras de velcro® 7, de manera que las barras rígidas 2 serán fácilmente desmontables para poder proceder al lavado de la bolsa 1 cuando sea necesario.

Con relación a la cara interna de las barras rígidas 2 enfrentadas la bolsa 1 incorpora unos medios de cierre, los cuales están definidos por sendos elementos 8 de velcro®.

Asimismo, la bolsa 1 adaptable a carros de compra puede incorporar, al menos, un compartimento 9 interno, cuyo compartimento, a su vez, puede estar dividido en pequeños compartimentos, por ejemplo, para depositar productos en posición de pié.

Los compartimentos de la bolsa 1 pueden ser solidarios a su propia estructura o pueden ser desmontables al fijarse, al cuerpo de la propia bolsa 1, o entre sí, por medio de velcro®.

Con objeto de poder transportar productos refrigerados que deban de mantenerse a una baja temperatura la bolsa 1 puede incorporar un cuerpo de tapa 10.

Asimismo, el propio cuerpo de bolsa 1 puede incorporar en su interior, al menos, un compartimento isotérmico.

La bolsa 1 estará provista de las correspondientes asas de transporte, cuya longitud será variable pudiendo ser transportada asida de la mano, en bandolera e incluso a la espalda como una mochila.

REIVINDICACIONES

1. Bolsa adaptable a carros de compra, siendo de utilidad para su montaje en un carro de compra de los existentes en supermercados e hipermercados en los que el usuario va colocando los productos adquiridos para ser trasladados hasta la caja de pago, **caracterizada** porque en el lado superior de dos de las caras enfrentadas de la bolsa (1) incorpora una barra rígida (2) a la que se fijan una pareja de cuerpos (3) dobles, definidos por una pieza (4) tubular y una prolongación (5) a ella, a modo de gancho.

2. Bolsa adaptable a carros de compra, según reivindicación 1ª, **caracterizada** porque la pareja de cuerpos dobles (3) se fijan a la barra rígida (2) a través de la pieza (4) tubular en el que encaja el correspondiente extremo de la barra rígida (2), en tanto que la prolongación (5), a dicha pieza (4) tubular, queda dirigida hacia el exterior del cuerpo de la bolsa para ser colgada de ellas en el carro.

3. Bolsa adaptable a carros de compra, según reivindicaciones 1ª y 2ª, **caracterizada** porque la barra rígida (2) se fija al cuerpo de bolsa (1) por cualquier medio convencional.

4. Bolsa adaptable a carros de compra, según reivindicaciones anteriores, **caracterizada** porque la fijación de la barra rígida (2) al cuerpo de bolsa (1) se lleva a cabo por medio de unas tiras (7) de velcro®.

5. Bolsa adaptable a carros de compra, según reivindicación 1ª, caracterizada porque con relación a la cara interna de las barras rígidas (2) enfrentadas la bolsa (1) incorpora unos medios de cierre, los cuales están definidos por sendos elementos (8) de velcro®.

6. Bolsa adaptable a carros de compra, según reivindicación 1ª, **caracterizada** porque la bolsa (1) incorpora, al menos, un compartimento (9) interno.

7. Bolsa adaptable a carros de compra, según reivindicación 1ª, **caracterizada** porque la bolsa incorpora un cuerpo de tapa (10) para depósito de productos refrigerados.

25

30

35

40

45

50

55

60

65

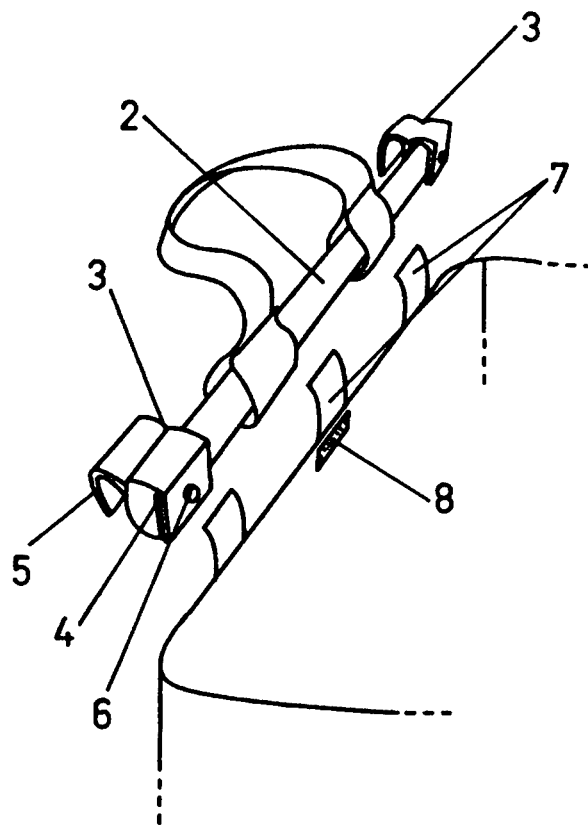
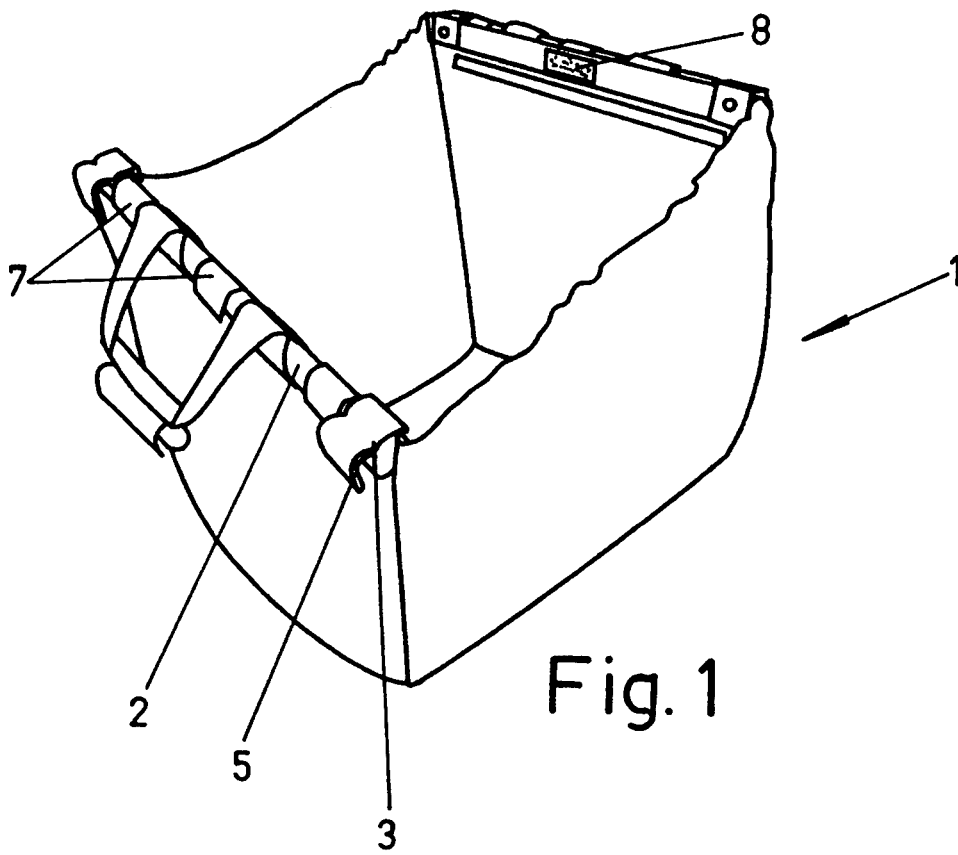

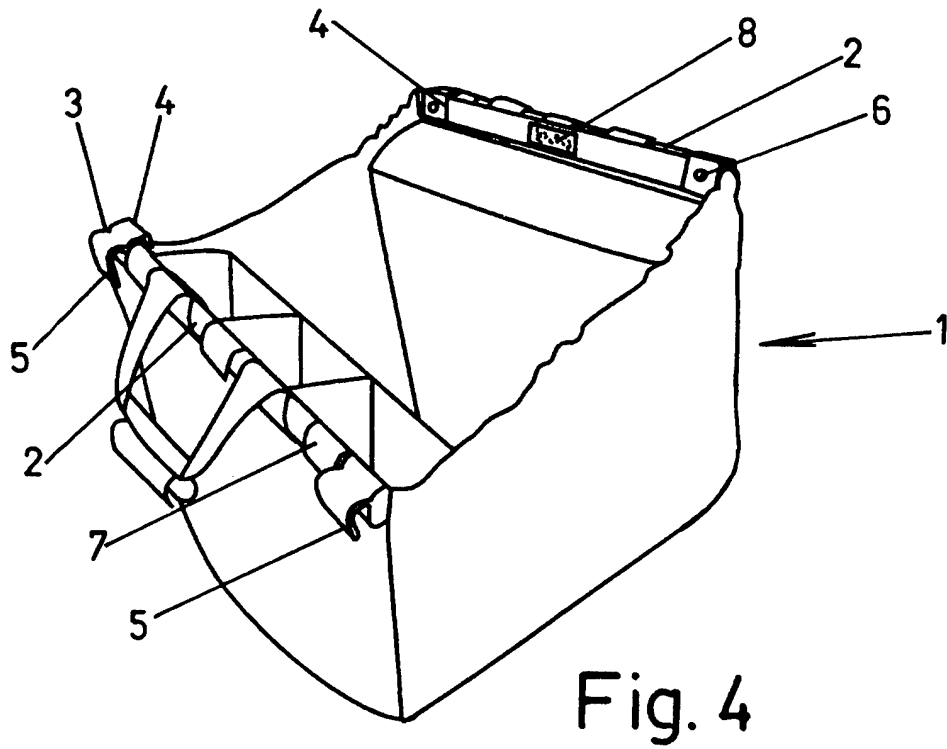
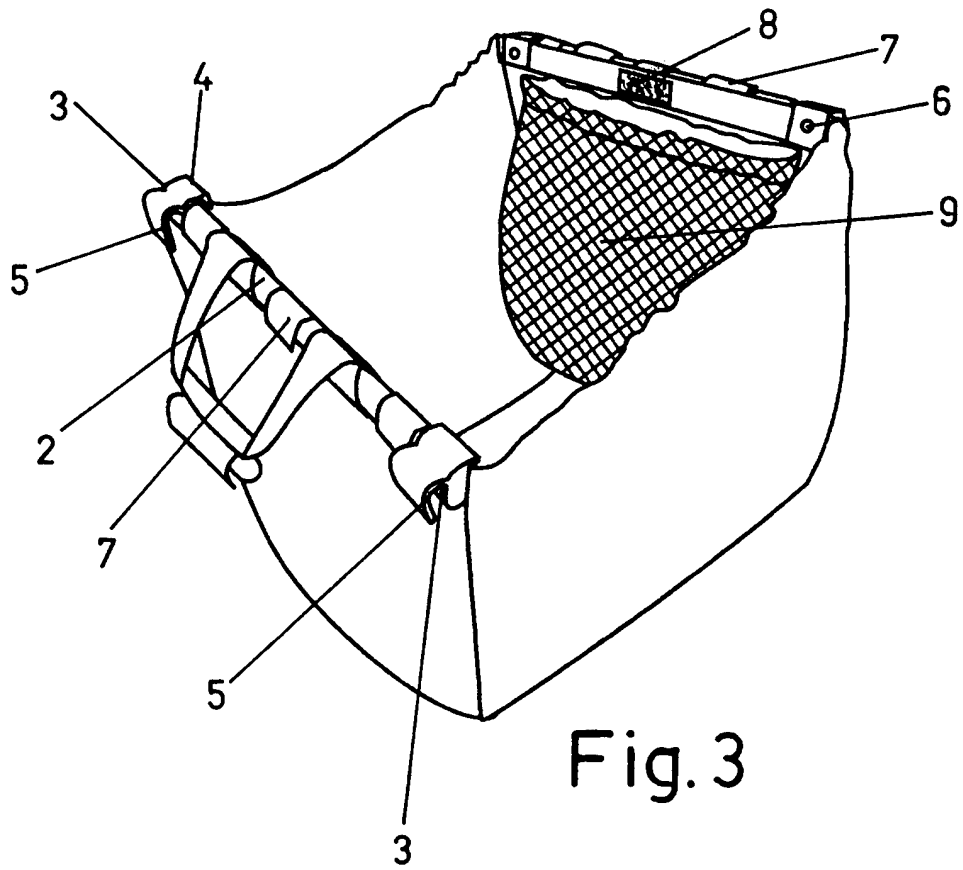

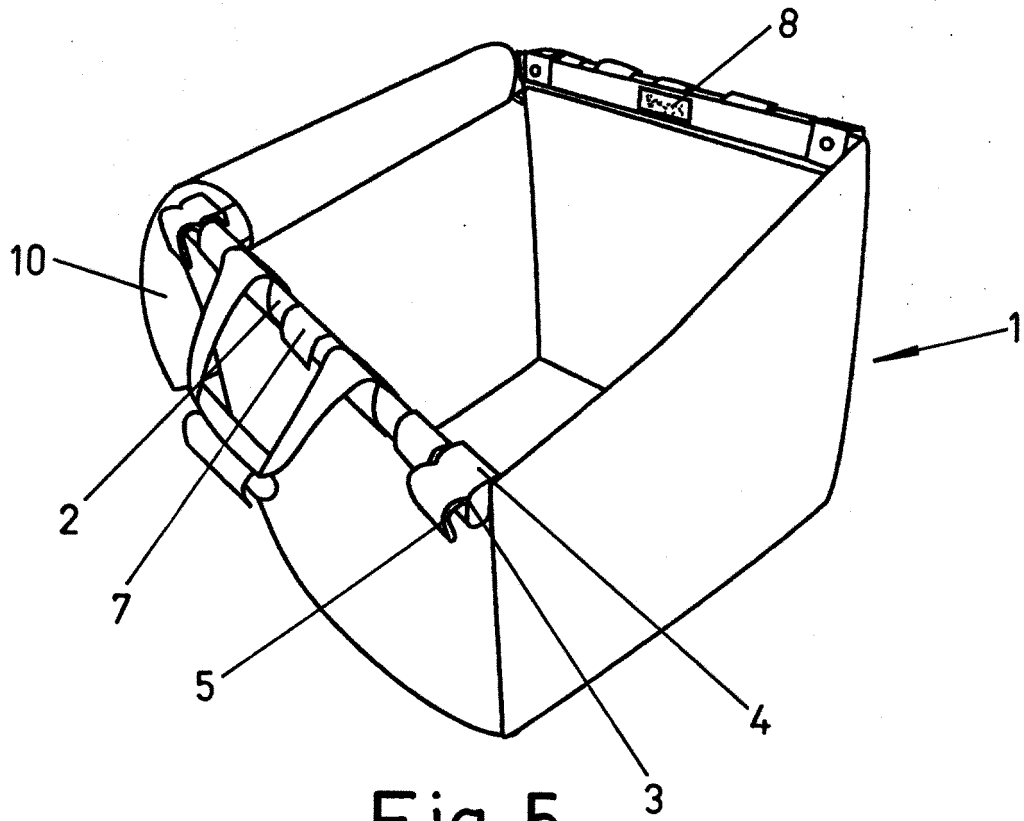

Fig. 5