



(19) 대한민국특허청(KR)
(12) 공개특허공보(A)

(11) 공개번호 10-2015-0104652
(43) 공개일자 2015년09월16일

(51) 국제특허분류(Int. Cl.)
B63H 1/00 (2006.01) *B63H 1/12* (2006.01)
B63H 1/28 (2006.01) *B63H 19/00* (2006.01)
 (21) 출원번호 10-2014-0025815
 (22) 출원일자 2014년03월05일
 심사청구일자 없음

(71) 출원인
경종만
 경기도 시흥시 정왕2동1874신한토탈아파트105-901
 (72) 발명자
경종만
 경기도 시흥시 정왕2동1874신한토탈아파트105-901
경원식
 서울특별시 금천구 시흥대로12길 72, 3동 301호
 (시흥동, 영일빌라)
 (뒷면에 계속)

전체 청구항 수 : 총 2 항

(54) 발명의 명칭 **선박 추진장치**

(57) 요약

본 발명 신개념 선박 추진장치는 자연과학원리인 관성과 원심력을 이용하여 그 효율을 배가하기 위한 새로운 형태의 선박 추진장치이다

대표도

도 1

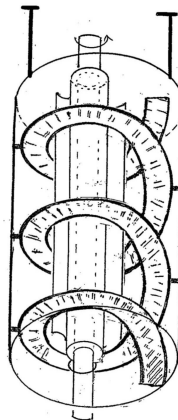

(72) 발명자

경훈식

서울특별시 금천구 시흥대로12길 72, 3동 301호 (시흥동, 영일빌라)

경윤식

서울특별시 금천구 시흥대로12길 72, 3동 301호 (시흥동, 영일빌라)

경윤희

경기도 시흥시 옥구천동로 452 신한아파트

명세서

청구범위

청구항 1

원통(1)의 양단면에 중심 회전축(7) 삽입공(2)이 설치되고 고정용 돌기부(6)로 원통(1) 내 측면에 고정 설치된 항력 흡수용 나선형 날개(5)가 수개 설치되고 이 나선형 날개(5) 중심부에 공회전 할 수 있는 적정 간격을 유지하여 유체 회전용 날개틀(도4)을 설치하여 구성된 선박 추진장치.

청구항 2

원통(1) 내측 원주면에 적정 경사각을 유지한 편날개를 수개씩 여러줄 설치하고 이 구성에 적용할 수 있는 날개틀(도8)을 설치하여 구성된 선박 추진장치

발명의 설명

기술분야

선박 추진장치

[0001]

배경 기술

현재 거의 모든 선박의 추진장치는 스크류에 의해 이루어지고 있는데 이럴 경우 선미에서 발생하는 물의 소용돌이 또는 캐비테이션 등에 의해 엔진이 생산하는 에너지에 비해 그 효율이 현저히 떨어지고 있는 바 이 모든 것을 해소하고 월등한 효율을 얻을 수 있는 새로운 형태의 선박 추진장치에 관한 기술이다

[0002]

발명의 내용

해결하려는 과제

스크류 시스템에 의한 필연적인 효율 손실을 감안하여 새로운 시스템으로 효율을 배가 하는 것이 과제이다

[0003]

과제의 해결 수단

인위적으로 주어진 에너지에 자연과학 원리인 관성과 원심력을 더하여 기존 스크류 시스템에 비하여 월등한 효율을 얻을 수 있는 전혀 새로운 형태의 선박 추진장치를 개발하여 해결하였다

[0004]

발명의 효과

엄청난 양의 방카씨유를 소비하는 선박에 있어서 그 효율을 배가시키어 방카씨유의 소비를 최소화 함으로 선박의 운행경비를 절감할 수 있을 뿐 아니라 Co₂ 방출도 최소화 하여 지구의 대기환경도 개선하는데 일조할 수 있다

[0005]

도면의 간단한 설명

도1은 선박 추진장치의 전체 구성 결합 형태도

도2는 선박 추진장치의 원통 구성 형태도

도3은 선박 추진장치의 항력 흡수 나선형 날개의 모형도

도4는 선박 추진장치의 유체 회전용 날개 구성 형태도

도5는 선박 추진장치의 나선형 날개를 부분 형성한 구성 형상도

도6은 선박 추진장치의 다른 형태의 유체 회전용 날개 형성도

도7은 선박 추진장치의 편으로 된 항력 흡수 날개를 수개씩 여러줄 고정 설치한 원통 구성 형태도

도8은 선박 추진장치의 다른 형태의 유체 회전 날개의 구성도

[0006]

발명을 실시하기 위한 구체적인 내용

- [0007] 본 발명 선박 추진장치를 첨부된 도면에 의해 상세히 설명하면 다음과 같다
- [0008] 도1은 본 발명 선박 추진장치의 전체 구성 형태 모형도로서 베어링(3)이 삽입된 회전 중심축(7) 삽입공이 양측에 설치된 원통(1)과 이 원통(1) 내측에 고정용 돌기(6)로 원통 내측면에 고정 설치한 항력 흡수용 나선형 날개(5)가 수개 설치되고 이 나선형 날개(5) 중심부에 공회전 할 수 있는 적정간격을 유지하여 유체 회전용 날개틀(도4)을 설치하여 구성되었다
- [0009] 이렇게 구성된 본 발명 선박 추진장치는 엔진 회전 중심축(7)상에 설치된 유체 회전용 날개(9)의 회전에 따라 원통(1) 내의 유체가 강력하게 회전하며 나선형으로 설치된 항력 흡수 날개(5)에 항력 에너지를 전달하여 비례한 추진력이 발생하게 된다
- [0010] 기존의 스크류 방식은 스크류가 회전하며 유체를 밀어내는 반발력으로 추진력이 발생하는 것에 반하여 본 발명 추진장치에서는 유체의 강력한 회전력이 스크류의 경사각도로 구성된 나선형 날개에 항력을 전달하며 밀어내는 힘의 작동으로 추진력이 발생된다
- [0011] 이때 본 발명 추진장치의 형태 모양 크기에 따라서 효율이 기존 스크류 방식과 유사한 효율을 얻을 수 있으나 가장 중요한 것은 본 발명 선박 추진장치에서는 자연과학원리인 관성과 원심력이 작용하여 에너지 효율을 극대화 할 수 있는 것이다
- [0012] 즉, 원통(1) 내의 유체를 회전시키기 위하여 처음에는 큰 에너지가 필요하나 유체가 점점 빨리 회전하여 회전날개(9)의 회전속도와 같게 되면 이때부터는 관성에 의해 날개의 회전이 없어도 일정시간 같은 속도로 회전하게 되어 있는데 이는 자전거를 타고 가다가 발동작을 멈춰도 한동안 같은 속도를 유지하는 것과 같은 원리로 이때부터는 처음 출발할 때의 20~30%의 에너지만 공급되어도 유체의 강력한 회전속도를 유지할 수 있게 된다
- [0013] 따라서 선박이 처음 출발할 때는 엔진의 최대 에너지가 소모되나 가속이 되고 일정속도가 되면 이때부터는 출발할 때의 20~30%의 에너지만 가지고도 같은 속도를 유지하며 운행할 수 있어 비례하여 엄청난 에너지 절감효과를 얻을 수 있게 된다.
- [0014] 이때 본 발명 선박 추진장치의 제작, 조립, 설치 등은 공지의 여러가지 공법으로 가능한 것으로 여기서는 상세 도시하거나 상세 설명을 생략하였다.
- [0015] 일항에서 도5는 나선형 회전 날개를 일정간격 띠어서 부분 부분 설치한 구성 형태도이고 도6은 이 구성에 적용되는 회전용 날개 구성 형상도이다 또 도7은 나선형 날개 대신 조각편으로 형성된 날개를 각도를 구성하여 원통 내측면에 고정 설치한 구성 형태도이고 도8은 이 구성에 적용할 날개 시스템 구성도로서 이 두 구성은 원통(1) 내의 전체 유체를 강력하고 원할하게 회전시키기 위한 구성이다

부호의 설명

- [0016] 1:원통 2:중심축 삽입공 3:베어링 4:선체와 고정 지지대
- 5:항력 흡수 나선형 날개 6:원통과 고정 설치용 돌기
- 7:회전 중심축 8:날개 고정 설치 원통 9:유체 회전용 날개
- 10:항력 흡수용 조각편 날개 11:유체 회전 날개
- 12:각 날개 위치 고정 지지대

도면

도면1

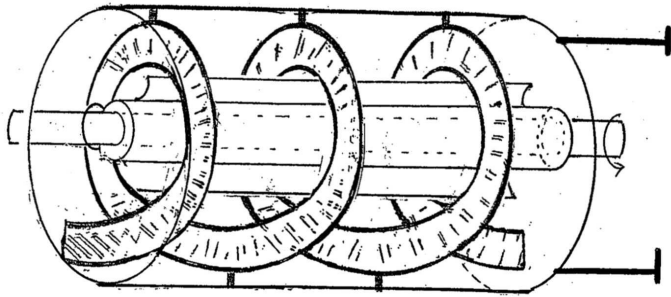

도 1

도면2

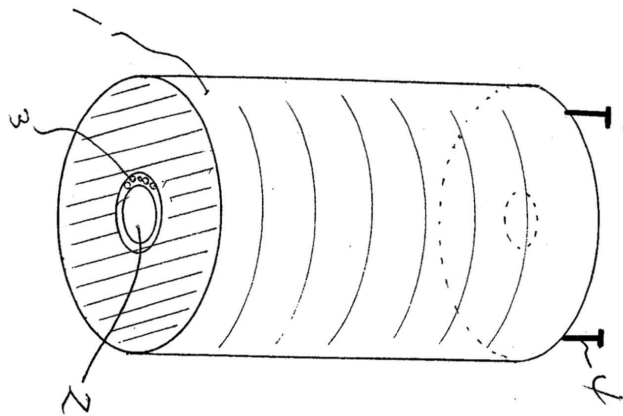

도 2

도면3

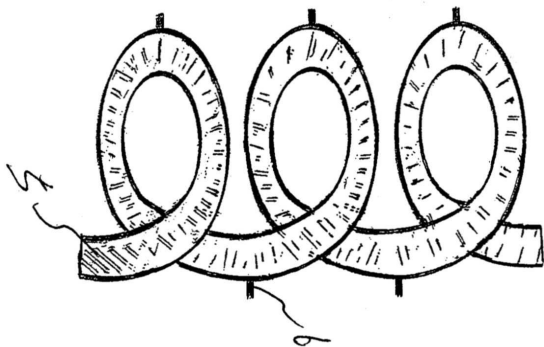

도 3

도면4

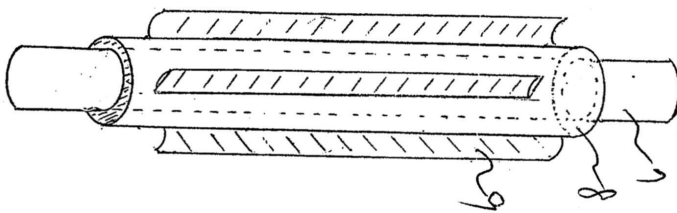

도 4

도면5

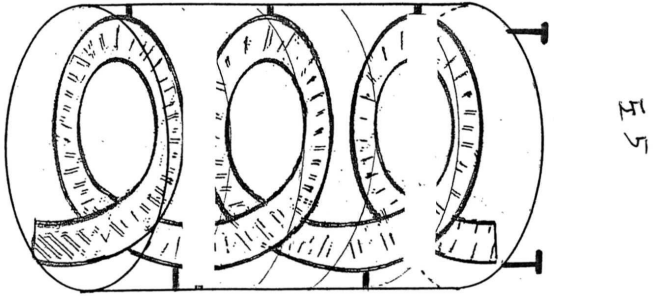

도면6

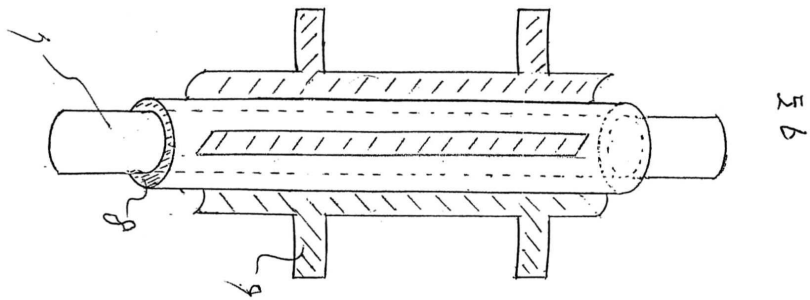

도면7

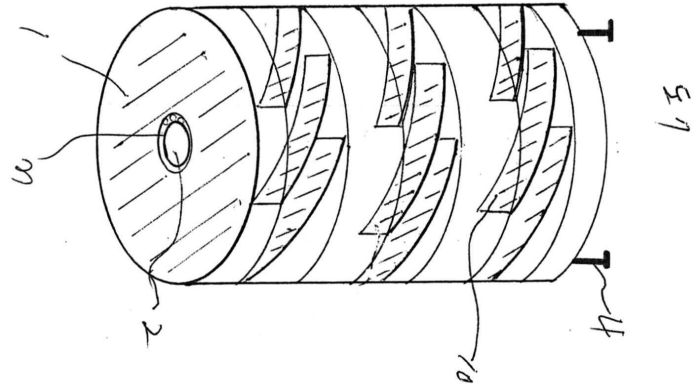

도면8

