

(19)



(11)

EP 1 239 929 B1

(12)

EUROPÄISCHE PATENTSCHRIFT

(45) Veröffentlichungstag und Bekanntmachung des Hinweises auf die Patenterteilung:
23.07.2008 Patentblatt 2008/30

(51) Int Cl.:
A63C 5/12 (2006.01)

(21) Anmeldenummer: **00986851.4**

(86) Internationale Anmeldenummer:
PCT/AT2000/000342

(22) Anmeldetag: **14.12.2000**

(87) Internationale Veröffentlichungsnummer:
WO 2001/045811 (28.06.2001 Gazette 2001/26)

(54) **BRETTARTIGES GLEITGERÄT, INSBESONDERE SCHI ODER SNOWBOARD**

BOARD-LIKE GLIDING DEVICE, IN PARTICULAR A SKI OR SNOWBOARD

APPAREIL DE GLISSE EN FORME DE PLANCHE, EN PARTICULIER SKI ET PLANCHE A NEIGE

(84) Benannte Vertragsstaaten:
**AT BE CH CY DE DK ES FI FR GB GR IE IT LI LU
MC NL PT SE TR**
Benannte Erstreckungsstaaten:
SI

(72) Erfinder: **RIEPLER, Bernhard
A-5602 Wagrain (AT)**

(30) Priorität: **22.12.1999 AT 215799**

(74) Vertreter: **Ofner, Clemens et al
Anwälte Burger & Partner
Rechtsanwalt GmbH
Rosenauerweg 16
4580 Windischgarsten (AT)**

(43) Veröffentlichungstag der Anmeldung:
18.09.2002 Patentblatt 2002/38

(56) Entgegenhaltungen:
EP-A- 0 081 834 DE-C- 4 495 484

(73) Patentinhaber: **ATOMIC Austria GmbH
5541 Altenmarkt im Pongau (AT)**

EP 1 239 929 B1

Anmerkung: Innerhalb von neun Monaten nach Bekanntmachung des Hinweises auf die Erteilung des europäischen Patents im Europäischen Patentblatt kann jedermann nach Maßgabe der Ausführungsordnung beim Europäischen Patentamt gegen dieses Patent Einspruch einlegen. Der Einspruch gilt erst als eingelegt, wenn die Einspruchsgebühr entrichtet worden ist. (Art. 99(1) Europäisches Patentübereinkommen).

Beschreibung

[0001] Die Erfindung betrifft ein bretartiges Gleitgerät, insbesondere einen Schi oder ein Snowboard, gemäß dem Oberbegriff des Anspruches 1.

[0002] In der DE 44 95 484 C1 ist ein Schikörper aus mehreren neben- und/oder übereinander angeordneten Formelementen und Lagen, die adhäsiv bzw. formschlüssig miteinander verbunden sind, beschrieben. Eine der streifenförmigen Lagen weist rinnenförmige Vertiefungen bzw. Wölbungen auf und erstreckt sich im wesentlichen über die gesamte Breite und Länge des Schikörpers. Zwischen der konturierten, aus einem flächigen Tafelmaterialelement geformten Lage und den unterhalb angeordneten, profilartigen Formelementen ist eine Dämpfungsschicht aus einem elastomeren Werkstoff vorgesehen, welche sich ebenso über einen größeren Teil der Breite und Länge des Schikörpers erstreckt. Alternativ ist auch vorgeschlagen, die profilartigen Formelemente durch Röhren zu bilden. Abbildungsgemäß ist zwischen der elastomeren Dämpfungsschicht und den eine tragende Funktion im Schikörper übernehmenden, konturierten Lagen auch ein harter, formstabiler Füllstoff angeordnet, wie sich dieser bei der Herstellung des Schikörpers zwischen der elastisch nachgiebigen Dämpfungsschicht und der oberhalb angeordneten, eine tragende Funktion im Schikörper aufweisenden Lage aufbaubedingt einlagern wird. Dieser formstabile Füllstoff ist dabei primär zur zumindest teilweisen Auffüllung der Vertiefungen auf der Oberseite der geformten Lage vorgesehen worden. Die elastomere Dämpfungsschicht und die tragenden Lagen des Schikörpers stehen demnach überwiegend nicht in direktem Kontakt. Die bei Schidurchbiegungen auftretenden Scherkräfte, insbesondere zwischen der Ober- als auch der Unterseite der Dämpfungsschicht und den daran angrenzenden Teilen bzw. Schichten des Schikörpers, müssen vor allem auch von der sich weitläufig erstreckenden, elastomeren Dämpfungsschicht sicher aufgenommen werden können, wodurch hohe Anforderungen an die die Scherkräfte übertragenden Mittel, insbesondere an die Kleb- bzw. Füllstoffe oder an die Dämpfungsschicht selbst, gestellt werden müssen, damit der Schikörper nicht delaminiert. Längerfristig gesehen bzw. unter extremen Beanspruchungen wird die elastomere Zwischenschicht im Schikörper dennoch eine kritische Schwachstelle betreffend die Konstanz der geplanten Eigenschaften bzw. hinsichtlich dem Zusammenhalt des gesamten Verbundelementes bilden, nachdem diese einen hochbeanspruchten und weitreichenden Trenn- bzw. Übergangsbereich im Schikörper darstellt.

[0003] In der EP 0 081 834 B1 bzw. der dementsprechenden AT 16 460 E wird ein Schi mit einem Kern aus gespritztem oder gegossenem Kunststoff vorgestellt. Dieser Schikern ist aus einem porösen, gespritzten oder gegossenen Kunststoff, wie z.B. Polyurethanschaumstoff, gebildet. Nachdem dieser poröse Kernwerkstoff vergleichsweise schwer ist, hat man zur Gewichtsredu-

zierung vorgeschlagen, wenigstens einen Hohlraum im entsprechenden Kernwerkstoff auszubilden. Dies wird bewerkstelligt, indem ein hohles, rohrförmiges Bauteil mit dem relativ schweren Kunststoff umspritzt wird, wodurch Kunststoffmaterial für den Schikern eingespart werden kann. Hierzu wird auch angeregt, die Enden des Rohres zu verschließen, um ein Eindringen des expandierenden und nachfolgend aushärtenden Kunststoffes in das Innere des Rohres zu verhindern. Durch die Hohlräume im Schikern konnten zwar Gewichtsreduzierungen des Schis erreicht werden, markante Verbesserungen in den Fahreigenschaften konnten dadurch aber nicht bewirkt werden.

[0004] Der vorliegenden Erfindung liegt die Aufgabe zugrunde, ein bretartiges Gleitgerät, insbesondere einen Schi oder ein Snowboard, mit dynamischen und dennoch toleranten Fahreigenschaften zu schaffen, welches die bei Verformungen des Gleitgerätes auf eine integrierte Dämpfungsschicht ausgeübten Kräfte zuverlässig aufnehmen kann.

[0005] Diese Aufgabe der Erfindung wird durch die Merkmale des Anspruches 1 gelöst. Der sich durch die Merkmale des Kennzeichenteils des Anspruches 1 ergebende Vorteil liegt darin, daß das Gleitgerät, insbesondere ein dementsprechender Schi, überraschend gute Fahreigenschaften bietet, indem dieser wesentlich toleranter wird, aber dennoch eine hohe Spritzigkeit und Dynamik aufweist. Dieser Effekt wird vor allem durch die quasi elastische Lagerung und Einbettung des Formprofils in den elastischen Kunststoffschaum erzielt, nachdem zumindest oberhalb bzw. unterhalb des Formprofils eine im Vergleich zur Formsteifigkeit des Formprofils relativ nachgiebige, elastisch komprimierbare Schicht ausgebildet ist. Trotz der Einbettung des eigensteifen Formprofils in das vergleichsweise elastische Material wird ein hoher Zusammenhalt des Verbundelementes bzw. Gleitgerätes erreicht, nachdem die elastische Einlagerungsschicht für das Formprofil nur partiell im Umgebungsgebiet des Formprofils vorliegt und in den dazu peripheren Bereichen ohne weiteres hochfeste, den Zusammenhalt des Verbundelementes gewährleistende Klebe- bzw. Füllstoffe angeordnet sein können. Durch die elastische Einbettung wenigstens eines Formprofils wird im Gleitgerätekörper ein Biegeelement integriert, welches für die Fahreigenschaften des Gleitgerätes von maßgebender Bedeutung ist. Darüber hinaus kann ein derart aufgebautes Gleitgerät sehr genau und relativ problemlos auf exakt jene Werte abgestimmt werden, welche zur Schaffung eines Gleitgerätes mit nahezu idealen Kennwerten erforderlich sind. Ferner ist ein Einsatz relativ großvolumiger Formprofile ermöglicht, welche dadurch in einem relativ weitläufigen Kennfeld vergleichsweise exakt an die Ideal- bzw. Sollwerte hinsichtlich Biegemoment, Torsionssteifigkeit, Rückstellverhalten und dgl. angepaßt werden können. Ein wesentlicher Vorteil liegt auch darin, daß die Oberflächenkontur bzw. Oberflächenprofilierung des fertigen Gleitgerätes durch die darunterliegenden Formprofile gestützt werden kann und daher bei der

Schichtdicke des Obergurtes und/oder des Untergurtes gegebenenfalls Einsparungen vorgenommen werden können. Darüber hinaus können durch diese vorteilhafte Ausgestaltung Formprofile mit relativ großer Querschnittsfläche problemlos integriert werden und ergibt sich zudem ein positiver optischer Gesamteindruck für das Gleitgerät.'

[0006] Vorteilhaft ist auch eine Ausgestaltung nach Anspruch 2, da dadurch ein relativ elastischer Kunststoffschaum ohne weiteres den Kern des Gleitgerätes bilden kann, ohne daß die erforderliche Druckfestigkeit des Gleitgerätes unterschritten werden würde, nachdem die integrierten Formprofile in gewissem Ausmaß als Distanzelemente zwischen den oberen Lagen und den unteren Lagen bzw. zwischen dem Obergurt und dem Untergurt des Gleitgerätes fungieren können und dennoch in ausreichendem Ausmaß die vorteilhafte, elastische Einbettung wenigstens eines Formprofils gewährleistet ist.

[0007] Ein gut zu verarbeitender und die angestrebten, elastomeren Effekte erreichender Schaumkunststoff ist in Anspruch 3 gekennzeichnet.

[0008] Eine eingeschränkte Elastizität des Kerns mit progressiv zunehmendem Verformungs- bzw. Komprimierungswiderstand wird durch die Ausführungsform nach Anspruch 4 erzielt.

[0009] Eine vorteilhafte Weiterbildung des erfindungsgemäßen Gleitgerätes ist in Anspruch 5 gekennzeichnet. Dadurch ist ein mehrschichtiges Bauteil aus zwei relativ harten Schichten bzw. Mantelteilen mit dazwischenliegender, dauerelastischer Dämpfungsschicht geschaffen, welches zudem in einfacher Art und Weise separat vorfertigbar ist und eine problemlose Herstellung bzw. Montage des gesamten Gleitgerätes mit den sonstigen umliegenden Lagen bzw. Schichten für das Gleitgerät ermöglicht.

[0010] Durch die Ausführungsvariante gemäß Anspruch 6 kann ein relativ einfach herzustellender Kernbauteil mit der gewünschten Elastizität bzw. Biegesteifigkeit eingesetzt werden, welcher als vorgefertigte Baueinheit eine Erleichterung im Fertigungsprozess für das Gleitgerät darstellen kann.

[0011] Durch die Ausgestaltung nach Anspruch 7 oder 8 kann ein relativ einfach herzustellendes und allgemein gebräuchliches Formprofil verwendet werden, wodurch die Gesamtkosten des Gleitgerätes niedrig gehalten werden können.

[0012] Durch die Ausgestaltung nach Anspruch 9 kann bezugnehmend auf den Mittelbereich des Gleitgerätes der primären Verformungsbeanspruchung desselben in Vertikalrichtung nach unten ein höheres Widerstandsmoment entgegengesetzt werden als den vergleichsweise geringeren Biegebeanspruchungen des Gleitgerätes in Vertikalrichtung nach oben.

[0013] Ein besonders kompaktes, mehrschichtiges Biege- bzw. Dämpfungselement für das erfindungsgemäße Gleitgerät, welches problemlos in einen Herstellungsprozeß für das Gleitgerät einbezogen werden kann, ist in Anspruch 10 gekennzeichnet.

[0014] Ein Gleitgerät, welches nach einem zum Stand der Technik zählenden Injektionsverfahren für Schaumkunststoffe herstellbar ist, ist in Anspruch 11 gekennzeichnet.

5 **[0015]** Ein problemlos in den Körper des Gleitgerätes integrierbares Formprofil bzw. Biegeelement mit besonders einfachem Aufbau und dennoch günstigem Dämpfungsverhalten ist in Anspruch 12 gekennzeichnet.

10 **[0016]** Durch die Ausbildung nach Anspruch 13 ist es möglich, daß in der Anfangsphase einer Durchbiegebewegung des Gleitgerätes vom Formprofil nur ein geringfügiges Gegenmoment aufgebaut wird und durch die relativ großzügig ausführbare Schichtstärke der elastischen Schicht ein weitreichender Dämpfungsweg zur Verfügung steht, ohne daß das Formprofil einer Verformung unterzogen werden muß. Erst bei größerer Auslenkung der Durchbiegung wird dann auch das Formprofil verformt und baut dieses dann ein progressiv zunehmendes Gegenmoment auf.

20 **[0017]** Durch die Ausgestaltung nach Anspruch 14 wird den auf das Formprofil einwirkenden Belastungen in optimierter Form Rechnung getragen.

[0018] Ein Formprofil mit einem hohen Nutzungsvermögen des zur Verfügung stehenden Kernbereichs bei relativ einfachem Aufbau und problemloser Herstellung ist in Anspruch 15 gekennzeichnet.

25 **[0019]** Eine besonders vorteilhafte Ausgestaltung ist in Anspruch 16 gekennzeichnet. Dadurch wird in vorteilhafter Art und Weise ein durchgängiges Kernelement mit brückenartiger Längserstreckung erzielt, wobei die Lastabtragungspunkte bzw. die Endbereiche der Formprofile bis in die äußersten Kontakt- bzw. Auflagebereiche des Gleitgerätes mit dem Untergrund reichen. Dadurch werden Schwachstellen bzw. bruchgefährdete Stellen des Gleitgerätes im Endbereich der relativ formstabilen Formprofile vermieden und kann insbesondere eine harmonisch verlaufende Biegekennlinie über weite Bereiche des Gleitgerätes erzielt werden.

30 **[0020]** Ein den relativ engen Platzverhältnissen in den Endbereichen des Sportgerätes Rechnung tragendes Form- bzw. Doppelprofil ist in Anspruch 17 gekennzeichnet.

35 **[0021]** Eine in Längsrichtung des Gleitgerätes bzw. des Formprofiles ausgerichtete Dämpfungswirkung wird durch die Ausgestaltung nach Anspruch 18 erzielt und können dadurch den relativ weitreichenden Relativbewegungen zwischen den Stirnenden des äußeren und inneren Formprofils gut abstimmbare Dämpfungsschichten zugeordnet werden.

40 **[0022]** Ein direkter Kontakt zwischen den harten Schichten der ineinander verschachtelten Formprofile wird durch die Ausbildung nach Anspruch 19 verhindert und wird zudem eine Gewichtsreduzierung des Gleitgerätes ermöglicht.

45 **[0023]** Die Ausgestaltung nach Anspruch 20 ermöglicht eine freischwingende Lagerung des innenliegenden Formprofils gegenüber dem äußeren Formprofil sowie eine sprungartig bzw. markant ansteigende Biegemom-

mentkennlinie der Formprofileinheit bzw. des gesamten Gleitgerätes.

[0024] Gemäß Anspruch 21 wird auch bei extremer Verformung des Gleitgerätes ein direkter Kontakt der Formprofile Verhindert.

[0025] Die Erfindung wird im nachfolgenden anhand der in den Zeichnungen dargestellten Ausführungsbeispiele näher erläutert.

[0026] Es zeigen:

Fig. 1 ein Gleitgerät mit profilierter Oberseite, in Draufsicht und vereinfachter, unproportionaler Darstellung;

Fig. 2 das Gleitgerät gemäß Fig. 1 im Querschnitt, geschnitten gemäß den Linien II - II in Fig. 1;

Fig. 3 eine andere Ausführungsform des Gleitgerätes nach Fig. 1 im Querschnitt und vereinfachter, unproportionaler Darstellung;

Fig. 4 eine vorteilhafte Weiterbildung des Gleitgerätes nach Fig. 1 mit wenigstens einem integrierten Doppelprofil im Querschnitt und vereinfachter, unproportionaler Darstellung;

Fig. 5 eine andere Ausführung eines Gleitgerätes in vereinfachter, unproportionaler Querschnittsdarstellung;

Fig. 6 eine weitere Ausführungsvariante eines Gleitgerätes in vereinfachter, unproportionaler Querschnittsdarstellung;

Fig. 7 eine alternative Ausführungsform des Gleitgerätes in vereinfachter, unproportionaler Querschnittsdarstellung;

Fig. 8 einen Teilbereich eines Gleitgerätes, teilweise geschnitten, in stark vereinfachter, schematischer Darstellung;

Fig. 9 eine mögliche Ausführungsform eines Doppelprofils in Gegenüberstellung zum Gleitgerät nach Fig. 8 in teilweisem Längsschnitt;

Fig. 10 einen Teilbereich eines Gleitgerätes in einem Endbereich des integrierten Doppelprofils im Längsschnitt und stark vereinfachter, schematischer Darstellung;

Fig. 11 einen Teilbereich des Gleitgerätes im Mittelbereich des integrierten Doppelprofils in dessen Längsschnitt und vereinfachter, schematischer Darstellung;

Fig. 12 ein Gleitgerät in Seitenansicht mit den Konstruktionsmerkmalen gemäß den Fig. 10 und

11;

Fig. 13 ein Gleitgerät in Draufsicht mit zwei integrierten Form- oder Doppelprofilen, welche bogenförmig gekrümmt sind und ausgehend vom Mittelbereich divergierend zueinander verlaufen;

5

10

Fig. 14 eine andere Ausführung eines Gleitgerätes in Draufsicht mit V-förmig zueinander verlaufenden Form- bzw. Doppelprofilen;

Fig. 15 ein Gleitgerät mit X-förmig angeordneten Form- bzw. Doppelprofilen;

15

Fig. 16 ein Gleitgerät in Draufsicht mit drei integrierten Form- bzw. Doppelprofilen in Draufsicht.

20

[0027] Einführend sei festgehalten, daß in den unterschiedlich beschriebenen Ausführungsformen gleiche Teile mit gleichen Bezugszeichen bzw. gleichen Bauteilbezeichnungen versehen werden, wobei die in der gesamten Beschreibung enthaltenen Offenbarungen sinngemäß auf gleiche Teile mit gleichen Bezugszeichen bzw. gleichen Bauteilbezeichnungen übertragen werden können. Auch sind die in der Beschreibung gewählten Lageangaben, wie z.B. oben, unten, seitlich usw. auf die unmittelbar beschriebene sowie dargestellte Figur bezogen und sind bei einer Lageänderung sinngemäß auf die neue Lage zu übertragen.

30

[0028] In Fig. 1 ist ein Gleitgerät 1 in Draufsicht gezeigt. Dieses Gleitgerät 1 kann dabei vor allem in Abhängigkeit des gewählten Längen- und Breitenverhältnisses einen Schi 2 oder aber auch ein Snowboard bilden. Bei einem Schi 2 ist

35

Fortsetzung auf Seite 8 der veröffentlichten Fassung!

40

[0029] gegenüber einem sogenannten Snowboard vor allem ein größeres Längen-Breitenverhältnis gegeben.

45

[0030] Eine in Draufsicht bzw. Gebrauchslage sichtbare Oberseite 3 des Gleitgerätes 1 ist bevorzugt profiliert bzw. konturiert ausgebildet. Diese Profilierung 4 erstreckt sich unterbrechungsfrei fast über die gesamte Länge bis nahe den Endbereichen 5, 6 des Gleitgerätes 1. Gegebenenfalls kann die Profilierung 4 auch in einem Mittelbereich 7 des Gleitgerätes 1 bzw. in einem Bindungsmontagebereich 8 desselben auslaufen bzw. in einen ebenflächigen Mittelbereich 7, welcher als Montageplattform für eine entsprechende Bindung dient, übergehen. Ausgehend von einem gegebenenfalls ebenflächigen, plateauartigen Mittelbereich 7 erstreckt sich die Profilierung 4 an der Oberseite 3 des Gleitgerätes 1 jedenfalls nahe bis zu den Endbereichen 5, 6. Die Profilierung 4 ist im Mittelbereich 7 bzw. in den an den Bindungsmontagebereich 8 anschließenden Zonen stärker ausgeprägt als in den Endbereichen 5, 6 des Gleitgerätes 1. Insbesondere läuft die Profilierung 4 mit zunehmender

55

Nähe zu den beiden Endbereichen 5, 6 des Gleitgerätes 1 allmählich aus. D.h. die Profilierung 5 verflacht sich stetig bei Annäherung an die Endbereiche 5, 6 und geht schließlich in ebenflächige Endbereiche 5, 6 über. In den Endbereichen 5, 6 ist dann wenigstens eine sogenannte Schaufel des Gleitgerätes 1 ausgebildet.

[0031] Die Profilierung 4 an der Oberseite 3 ist durch wenigstens einen, bevorzugt zwei, im wesentlichen parallel zueinander verlaufende, wulstartige Stränge 9, 10 gebildet. Alternativ ist es auch möglich, drei oder mehr solcher in Längsrichtung des Gleitgerätes 1 verlaufender Stränge 9, 10 vorzusehen.

[0032] Zwischen zwei in Längsrichtung des Gleitgerätes 1 verlaufenden Strängen 9, 10 bildet sich eine mehr oder weniger ausgeprägte Vertiefung 11 aus, welche sich zwischen den Strängen 9, 10 erstreckt. Die Basis bzw. die Talsohle der Vertiefung 11 kann dabei im Querschnitt im wesentlichen V- oder auch U-förmig, d.h. mit einem weitgehend abgeflachten, ebenflächigen Sohlenbereich ausgebildet sein. Anstelle einer gewölbten Profilierung 4, welche quer zur Längsrichtung betrachtet wenigstens eine bogenförmige Erhebung an der Oberseite 3 des Gleitgerätes 1 ausbildet, ist es selbstverständlich auch möglich, andere Profilierungen 4 einzusetzen. So ist es z.B. auch möglich, die wulstartigen Stränge 9, 10 im Bereich des oberen Scheitelpunktes abzufachen und dadurch im Querschnitt trapezförmige Stränge 9, 10 zu erhalten. Ebenso sind inverse Ausgestaltungen bezugnehmend auf die Vertiefung 11 bzw. auf die Stränge 9, 10 möglich, wobei dann im Mittelbereich des Gleitgerätes 1 ein wulstartiger Strang verläuft und beidseits des wulstartigen Stranges zwei rinnenförmige Vertiefungen in der Oberseite 3 des Gleitgerätes 1 ausgeprägt sind.

[0033] Im Verbundkörper des Gleitgerätes 1 ist wenigstens ein Formprofil 12, 13 enthalten. Bevorzugt ist jedem Strang 9, 10 bzw. jeder Erhebung 14, 15 jeweils ein Formprofil 12, 13 zugeordnet. Vorzugsweise sind die Formprofile 12, 13 vollständig im Gleitgerät 1 integriert, d.h. von den sonstigen Bauelementen des Gleitgerätes 1 allseitig umschlossen.

[0034] Gegebenenfalls ist es auch möglich, das Formprofil 12, 13, beispielsweise im Mittelbereich 7 bzw. im Bindungsmontagebereich 8 oder aber in den Anschlußzonen des Bindungsmontagebereiches 8 aus dem Verbundkörper bzw. Sandwichelement heraustreten zu lassen. Hierfür können die Formprofile 12, 13 nahe der Oberseite 3 des Gleitgerätes 1 verlaufen und mittels transparenten Teilbereichen in Art von Sichtfenstern 16 oder Aussparungen 17 an der Oberseite 3 des Gleitgerätes 1 zumindest teilweise eingesehen werden.

[0035] Eine Längserstreckung der Profilierung 4 auf der Oberseite 3 des Gleitgerätes 1 ist nur geringfügig größer als eine Längserstreckung der integrierten Formprofile 12, 13. D.h. eine Länge der Formprofile 12, 13 ist nur geringfügig geringer bemessen als die Längserstreckung der Profilierung 4. Die Längenabmessungen der integrierten Formprofile 12, 13 sind also mitbestimmend

für die Längserstreckung der Profilierung 4 an der Oberseite 3.

[0036] Bevorzugt erstrecken sich die Formprofile 12, 13 durchgängig zwischen einer vorderen Kontaktzone 18 und einer hinteren Kontaktzone 19 des Gleitgerätes 1 bei unbelasteter Auflage des brettartigen Gleitgerätes 1 auf einem ebenflächigen Untergrund. Diese Kontaktzonen 18, 19 bzw. dementsprechend gebildete Auflagestellen 20, 21 der Unterseite des Gleitgerätes 1 auf einem Untergrund 22 treten im unbelasteten Zustand des Gleitgerätes 1 ausschließlich in dessen Endbereichen 5, 6 auf.

[0037] Aufgrund der sogenannten Vorspannung des Gleitgerätes 1 liegt dieses im unbelasteten Zustand bzw. lediglich unter Einfluß seines Eigengewichtes im Mittelbereich 7 nämlich nicht am Untergrund 22 auf. Dies wird durch die sogenannte Vorspannhöhe des Gleitgerätes 1 bewirkt, welche durch den größten Abstand zwischen einer Lauffläche 23 des Gleitgerätes 1 und einer ebenen Auflagefläche unter Einfluß des Eigengewichtes des Gleitgerätes 1 definiert ist. Im kräfteutralen Zustand bzw. im Ruhezustand ist das Gleitgerät 1 zwischen dessen Auflagestellen 20, 21 bogenförmig nach oben gewölbt. Diese Wölbung bzw. Vorspannung des Gleitgerätes 1 wird u.a. vom durchgängigen Formprofil 12, 13 mitbestimmt, welches sich gewölbe- bzw. brückenartig zwischen den Endbereichen 5, 6 bzw. zwischen den Auflagestellen 20, 21 des Gleitgerätes 1 erstreckt, wie dies im nachfolgenden noch näher erläutert werden wird.

[0038] In Fig. 2 ist ein möglicher Aufbau des erfindungsgemäßen Gleitgerätes 1 gezeigt. Aus dieser Querschnittsdarstellung sind insbesondere der Schichtaufbau und die Querschnittsformen der einzelnen Bauteile bzw. Elemente des Gleitgerätes 1 zu entnehmen.

[0039] Die äußeren Randzonen des Gleitgerätes 1 sind, wie an sich bekannt, durch eine die Oberseite 3 bildende Deckschicht 24 und einen die Lauffläche 23 ausbildenden Laufflächenbelag 25 gebildet. Die Deckschicht 24 bildet die Oberseite 3 und gegebenenfalls auch Längsseitenwände 26, 27 des Gleitgerätes 1 aus. Stahlkanten 28, 29 stellen eine seitliche Begrenzung der Lauffläche 23 dar. Anstelle der zu einem Schalenbauteil geformten Deckschicht 24 welche aus einem einzigen Teil die Oberfläche und die Seitenwangen des Gleitgerätes 1 in Monocoque-Bauweise bildet, ist es selbstverständlich auch möglich, die Seitenwangen des Gleitgerätes 1 durch separate Elemente zu bilden.

[0040] Bevorzugt stützt sich die profilierte Deckschicht 24 mit dessen beiden Längskanten jeweils auf einer Stahlkante 28; 29 oder auf einer dazwischenliegenden Lage aus hochfestem Material ab.

[0041] Zwischen der Deckschicht 24 und dem Laufflächenbelag 25 sind mehrere Lagen, insbesondere wenigstens ein dem Laufflächenbelag 25 nächstliegender Untergurt 30 und/oder wenigstens ein der Deckschicht 24 nächstliegender Obergurt 31 angeordnet. Der Untergurt 30 und/oder der Obergurt 31 bestehen aus einem hochfesten Werkstoff und sind bezugnehmend auf den Quer-

schnitt des Gleitgerätes 1 nahe den Randzonen des Gleitgerätes 1 plaziert. Der Untergurt 30 und/oder der Obergurt 31 hat also u.a. durch seine räumliche Lage im Gleitgerät 1 wesentlichen Einfluß auf die Steifigkeit bzw. Flexibilität des Gleitgerätes 1.

[0042] Der Obergurt 31 ist mittels einer Füll- bzw. Kleberschicht 32 mit der Deckschicht 24 adhäsiv verbunden. Gleichfalls sind die einander zugewandten Flachseiten des. Untergurtes 30 und des Laufflächenbelages 25 über eine Füll- bzw. Kleberschicht 32 adhäsiv miteinander verbunden. Der Untergurt 30 kann sich dabei, wie schematisch dargestellt, zwischen im Gleitgerät 1 integrierten Verankerungsfortsätzen 33, 34 der Stahlkanten 28, 29 erstrecken. Alternativ dazu ist es auch möglich, daß sich der im wesentlichen als bandartiges, flaches Bauteil ausgebildete Untergurt 30 über die Verankerungsfortsätze 33, 34 hinweg erstreckt und mit den Längsseitenwänden 26, 27 des Gleitgerätes 1 bündig abschließt.

[0043] Im Gegensatz zum weitgehend ebenflächig ausgebildeten Untergurt 30 ist der Obergurt 31 bevorzugt profiliert ausgebildet. Bevorzugt ist der Obergurt 31 derart geformt, daß dieser wenigstens eine, bevorzugt zwei in dessen Längsrichtung verlaufende Erhebungen 14, 15 mit einer dazwischenliegenden Vertiefung 11 ausbildet. Im Querschnitt ist also der beispielsweise aus einem flachen Werkstück entsprechend geformte Obergurt 31 wellenförmig ausgebildet. Diese auf den Querschnitt bezogene Wellenform mit bevorzugt zwei Erhebungen 14, 15 und der dazwischenliegenden Vertiefung 11 ist dabei derart bemessen, daß untere Längskanten 35 bis 37 des geformten Obergurtes 31 in einer Distanz 38 zu den Stahlkanten 28, 29 bzw. zum Untergurt 30 angeordnet werden können. Durch diese Distanz 38 wird vermieden, daß der profilierte Obergurt 31 auf den Stahlkanten 28, 29 oder auf dem Untergurt 30 aufliegt.

[0044] Diese Distanz 38 wird primär durch das wenigstens eine Kernbauteil 39 des Gleitgerätes 1 bestimmt. Diese Distanz 38 wird auch bei Kraftereinwirkung auf die Oberseite 3 und/oder auf die Lauffläche 23 bis auf relativ kleine, zugelassene Komprimierungswege des Gleitgerätes 1 weitgehend konstant gehalten. Das Kernbauteil 39 befindet sich zwischen den tragenden Gurten, insbesondere zwischen dem Untergurt 30 und dem Obergurt 31. Der Kernbauteil 39 distanziert also den Untergurt 30 vom Obergurt 31 und bildet zusammen mit den sonstigen Lagen des gesamten Gleitgerätes 1 mittels dazwischenliegender Füll- bzw. Kleberschichten 32 ein einstückiges Verbund- bzw. Sandwichelement.

[0045] Dem Kernbauteil 39 ist das Formprofil 12, 13 zugeordnet bzw. stellen die Formprofile 12, 13 einen Teil des Kernbauteils 39 des Gleitgerätes 1 dar. Der um die Formprofile 12, 13 verbleibende Freiraum zwischen Unter- und Obergurt 30, 31 ist mit einem Füllstoff 40, bevorzugt gebildet durch einen Kunststoff poriger Struktur, ausgefüllt. Der Füllstoff 40 hat bevorzugt auch adhäsive Wirkung, sodaß dieser an den angrenzenden Bauelementen haften bleibt und dadurch den zusammenhängenden, einstückigen Aufbau des mehrteiligen Gleitge-

rätes 1 sicherstellt.

[0046] Der Füllstoff 40 kann auch einen Schaumstoffkern 41 für das Gleitgerät 1 bilden. Die Formprofile 12, 13 und der Füllstoff 40 bzw. der Schaumstoffkern 41 bilden das Kernbauteil 39. Die Formprofile 12, 13 können im Füllstoff 40 bzw. im Schaumstoffkern 41 eingebettet sein. Die Elastizität bzw. Flexibilität des Füllstoffes 40 bzw. des Schaumstoffkerns 41 ist derart gewählt, daß dieser bei der maximal auftretenden Verformung des Gleitgerätes 1 nicht zu Bruch geht und Rissbildungen ausgeschlossen sind. Die gegenüber dem Schaumstoffkern 41 hochfesten Formprofile 12, 13 sind daher quasi federelastisch im Schaumstoffkern 41 gelagert.

[0047] Die Formprofile 12, 13 sind bevorzugt durch Hohlprofile 42, 43 gebildet, sodaß diese ein möglichst niedriges Eigengewicht aufweisen und dennoch relativ hohe Stabilitäts- bzw. Festigkeitswerte erzielt werden können. Im gezeigten Ausführungsbeispiel sind rohrförmige Hohlprofile 42, 43 vorgesehen. Bezugnehmend auf die Längserstreckung der Formprofile 12, 13 können diese vor allem im Mittelbereich einen rohrartigen Querschnitt mit kreisrundem Umriß aufweisen. Bezugnehmend auf einzelne Querschnittsebenen in Längsrichtung des Gleitgerätes 1 sind also die jeweiligen Querschnittsformen und/oder die Querschnittsabmessungen der integrierten Formprofile 12, 13 an die jeweiligen Querschnittsformen bzw. an die Profilierung 4 der Oberseite 3 des Gleitgerätes 1 in den einzelnen Längsabschnitten zumindest annähernd angepaßt. D.h. die Querschnittsformen und/oder die Querschnittsabmessungen der Formprofile 12, 13 sind in bezug zu deren Längserstreckung zumindest teilweise an die Profilierung 4 der Oberseite 3 angeglichen. Die Formprofile 12, 13 sind daher für die Oberflächenkontur des Gleitgerätes 1 mitbestimmend. Die Querschnittsformen und/oder Querschnittsabmessungen der Formprofile 12, 13 quer zur Längserstreckung des Gleitgerätes 1 sind dabei stets derart gewählt, daß die Formprofile 12, 13 relativ nahe zum Obergurt 31 und/oder zum Untergurt 32 verlaufen. Gegebenenfalls kann wenigstens ein Formprofil 12, 13 an der Unterseite des Obergurtes 31 und/oder an der Oberseite des Untergurtes 30 direkt angrenzen; wie dies durch das in strichlierten Linien angedeutete Formprofil 12, 13 veranschaulicht ist.

[0048] Bevorzugt verläuft der obere und/oder der untere Teilbereich des Außenmantels der Formprofile 12, 13 nahe den zugewandten Flachseiten des Obergurtes 31 und/oder des Untergurtes 30, sodaß zwischen dem Außenmantel der im Vergleich zum Schaumstoffkern 41 hochfesten Formprofile 12, 13 und dem hochfestem Unter- und/oder Obergurt 30; 31 noch eine bestimmte Dicke des Füllstoffes 40 des Schaumstoffkerns 41 als elastische Schicht 44, 45 ausgebildet wird.

[0049] Alternativ dazu kann auch eine durch eine eigenständige Lage ausgebildete, elastische Schicht 44, 45 zwischen dem Außenmantel des Formprofils 12, 13 und dem Untergurt 30 und/oder dem Obergurt 31 angeordnet sein, wie dies mit strichlierten Linien angedeutet

ist. Diese elastische Schicht 44, 45 ist bevorzugt durch einen geeigneten, elastomeren Werkstoff, beispielsweise aus Silikon- und/oder Kautschukwerkstoffen, gebildet.

[0050] Anstelle einer ebenflächigen, elastomeren Zwischenlage kann die elastische Schicht 44, 45 auch durch eine das Formprofil 12, 13 zumindest teilweise überdeckende bzw. umschließende Ummantelung 46, 47 aus einem elastomeren Werkstoff gebildet sein. Diese elastomere Ummantelung 46, 47 grenzt dabei direkt an der Unterseite des Obergurtes 31 und/oder der Oberseite des Untergurtes 30 an. Diese elastisch nachgiebige Ummantelung 46, 47 kann auch als Ausgleich zwischen den Querschnittsabmessungen des Formprofils 12, 13 und der Profilierung des Obergurtes 31 dienen, sodaß kleinere Maßtoleranzen bei der Herstellung, d.h. beim Zusammensetzen und Verpressen der Schibauteile unter Druck und Temperatur in einer Presse, von der nachgiebigen Ummantelung 46, 47 ausgeglichen werden können. Die elastisch nachgiebige Ummantelung 46, 47 bzw. die elastischen Schichten 44, 45 oder Zwischenschichten ermöglichen auch eine genaue und stets einheitliche Ausrichtung zweier Formprofile 12, 13 im Mittelbereich zwischen dem Unter- und dem Obergurt 30, 31. Dadurch wird eine hohe Reproduzierbarkeit des Gleitgerätes I erzielt und sind bei einer Vielzahl von Gleitgeräten 1 stets einheitliche bzw. weitgehend gleichbleibende Eigenschaften gewährleistet.

[0051] Darüber hinaus wird durch die elastische Schicht 44, 45 bzw. durch die elastische Ummantelung 46, 47 eine exakte Positionierung der Formprofile 12, 13 während der Herstellung des Gleitgerätes 1 ermöglicht. Das mittels der elastischen Schicht 44, 45 bzw. der Ummantelung 46, 47 während der Herstellung des Gleitgerätes 1 in einer entsprechenden Presse zwischen Unter- und Obergurt 30, 31 vorfixierte bzw. gehaltene Formprofil 12, 13 kann also durch das nachfolgende Einbringen des schäumbaren Füllstoffes 40 nicht mehr abweichen bzw. verrutschen. Dadurch wird sichergestellt, daß die Formprofile 12, 13 während dem Herstellungsvorgang in der vorgesehenen Position verbleiben, wodurch die geplanten physikalischen Eigenschaften des Gleitgerätes 1 zuverlässig erreicht werden können. Darüber hinaus sind keinerlei zusätzliche Maßnahmen erforderlich, um bei einem Einschäumverfahren, d.h. bei der Injektion des Füllstoffes 40, die Formprofile 12, 13 an der vorgesehenen Position zu fixieren, sondern kann alleinig durch die elastische Klemmung der Formprofile 12, 13 zwischen den umliegenden Bauelementen des Gleitgerätes 1 in einer entsprechenden Preßform die vorgesehene Position der Formprofile 12, 13 sichergestellt werden. In diesem Fall ist die elastische Schicht 44, 45 bzw. die elastische Ummantelung 46, 47 an den Berührungsstellen mit den umgebenden Bauelementen, insbesondere an den Berührungsstellen zum Obergurt 31 und/oder zum Untergurt 30 zumindest geringfügig komprimiert bzw. eingedrückt. Bei ausreichender Auslegung bzw. Dimensionierung der elastischen Schicht 44, 45 bleibt die federelastische Lagerung des Formprofils 12, 13 im Gleitgerät 1 trotzdem

erhalten.

[0052] Die quasi elastische Einbettung der Formprofile 12, 13 in den Kernbauteil 39 hat vorteilhafte Auswirkungen auf die Fahreigenschaften des Gleitgerätes 1, vor allem aber auf dessen Spritzigkeit bzw. Dynamik. Insbesondere kann in der Anfangsphase einer Verformung des Gleitgerätes 1 durch die begrenzt nachgiebige Aufnahme der Formprofile 12, 13 im Kernbauteil 39 die Verformungsauslenkung von der elastischen Schicht 44, 45 bzw. von der Ummantelung 46, 47 ausgeglichen werden und kann das Formprofil 12, 13 dabei noch weitgehend unverformt bleiben.

[0053] Erst mit zunehmender Auslenkung der Verformungsbewegung wird auch das Formprofil 12, 13 verformt bzw. durchgebogen. Somit ist eine Art zweistufiger Biegekörper geschaffen, welcher dennoch eine harmonisch verlaufende Biegekennlinie aufweisen kann. Die Formprofile 12, 13 mit der elastischen Ummantelung 46, 47 bzw. mit der angrenzenden elastischen Schicht 44, 45 sind jene Elemente, welche hauptsächlich zur Beibehaltung der Distanz 38 zwischen dem Obergurt 31 und dem Untergurt 30 beitragen. Die Deckschicht 24 ist bevorzugt durch einen transparenten Kunststoff gebildet, welcher an der den Formprofilen 12, 13 zugewandten Unterseite eine ansprechende Designschicht für das Gleitgerät 1 trägt. Die Deckschicht 24 hat nur relativ geringen Einfluß auf die Steifigkeit bzw. Festigkeit des Gleitgerätes 1.

[0054] Nachdem der Obergurt 31 vom Untergurt 30 elastisch nachgiebig distanziert ist, kann von einer elastischen Abkoppelung des Obergurtes 31 vom Untergurt 30 gesprochen werden. Dabei ist der Obergurt 31 gegenüber dem Untergurt 30 dämpfend bzw. in Vertikalrichtung zum Gleitgerät 1 nachgiebig und rückstellend gelagert. Somit können auf die Lauffläche 23 einwirkende Schläge bzw. Vibrationen in gewissem Ausmaß von der Oberseite 3 des Gleitgerätes 1 ferngehalten werden und ist dadurch auf rippigem Untergrund ein vibrationsarmes bzw. ruhigeres Gleitverhalten des Gleitgerätes 1 erreicht.

[0055] Die Deckschicht 24, welche auch als Designschicht bezeichnet werden kann, kann dabei die relativ geringfügigen Verstellwege in Vertikalrichtung problemlos ausgleichen bzw. aufnehmen. Scherkräfte zwischen den unteren Lagen des Gleitgerätes 1, insbesondere zwischen dem Untergurt 30 und den oberen Lagen des Gleitgerätes 1, insbesondere dem Obergurt 31, werden einerseits durch den Füllstoff 40 bzw. durch den Schaumstoffkern 41 aufgenommen. Zudem wird die Stabilität des Gleitgerätes 1 gegenüber Scherkräften durch die Formanpassung des Obergurtes 31 an die Formprofile 12, 13 gesteigert.

[0056] In Fig. 3 ist eine andere Ausführung für den Aufbau eines erfindungsgemäßen Gleitgerätes 1 gemäß Fig. 1 dargestellt, wobei für vorhergehend bereits beschriebene Teile gleiche Bezugszeichen verwendet wurden und vorstehende Erläuterungen sinngemäß auf gleiche Teile mit gleichen Bezugszeichen übertragen wer-

den können.

[0057] Hierbei erstrecken sich die oberen Bauelemente des Gleitgerätes 1 im Gegensatz zur vorherigen Ausführung nicht schalenartig über den Kernbauteil 39, sondern ist ein verhältnismäßig schmaler Teilbereich des Füllstoffes 40 bzw. des Schaumstoffkerns 41 an den Längsseitenwänden 26, 27 des Gleitgerätes 1 einsehbar. Insbesondere sind die oberen Bauelemente des Gleitgerätes 1 an ihren den Stahlkanten 28, 29 zugewandten Längskanten flanschartig abgewinkelt ausgebildet, sodaß die Schmalseiten dieser Bauelemente einen Teilbereich der Längsseitenwände 26, 27 ausbilden.

[0058] Hierbei ist der Füllstoff 40 bzw. der Schaumstoffkern 41 aus einem besonders elastischen, geschäumten Kunststoff gebildet, der neben den elastischen Eigenschaften auch die Funktion eines Klebmittels erfüllt. Vorzugsweise sind die Formprofile 12, 13 in einem Füllstoff 40 bzw. in einem Schaumstoffkern 41 mit einem Raumgewicht von ca. 200 kg/m³ bis 400 kg/m³, bevorzugt ca. 300 kg/m³, eingebettet. Dieser Schaumstoff hat daher noch relativ elastische Eigenschaften. Ein derartiger Schaumstoffkern 41 ist im Vergleich zu einem Holzkern leichter und zudem elastisch nachgiebig. Weiters ist der für das erfindungsgemäße Gleitgerät 1 eingesetzte Füllstoff 40 bzw. Schaumstoffkern 41 in keinsten Weise brüchig bzw. porös, sondern weist einen vergleichsweise hohen Elastizitätskennwert auf.

[0059] Der Füllstoff 40 kann aber auch, wie dies durch zahlreiche Punkte bzw. Tupfen angedeutet ist, durch einen Integralschaumstoff gebildet sein, bei welchem die Randzonen eine größere Dichte und Härte aufweisen als der Innenteil. Ein derartiger Integralschaumstoff weist also eine Außenhaut auf, welche im Vergleich zu dessen Kernzone eine deutlich höhere Dichte hat. Durch die geringere Dichte des Kunststoffschäumens in dessen Mitte wird eine wesentlich höhere Elastizität bzw. höhere elastische Nachgiebigkeit des Kernbereiches gegenüber den Randzonen des Schaumstoffkerns 41 erzielt. In diesem relativ weichen Kernbereich des Schaumstoffkerns 41 ist das wenigstens eine Formprofil 12, 13 somit elastisch eingelagert. Die vergleichsweise starre, homogene Außenhaut des Schaumstoffkerns 41 begünstigt dessen Formstabilität bzw. Druckfestigkeit und stellt somit einen vorteilhaften Kernbauteil 39 für das Gleitgerät 1 dar. Die Außenhaut bzw. Randzone besitzt dabei eine Rohdichte um in etwa 1200 kg/m³ und die Dichte in der Mitte des Schaumstoffkerns 41 beträgt ca. 200 kg/m³ bis ca. 400 kg/m³. Die Dicke der harten Randzonen kann in etwa 2 mm bis 5 mm betragen.

[0060] Die Querschnittsabmessungen, insbesondere eine Höhe 48 bzw. ein Durchmesser 49 der Formprofile 12, 13 beträgt wenigstens ein Drittel (33 %) bis maximal zwei Drittel (66 %), bevorzugt in etwa die Hälfte (50 %) einer größten Bauhöhe 50 des Gleitgerätes 1 in der gleichen Querschnittsebene. Die Außenkontur bzw. die Querschnittsabmessung, insbesondere die Höhe 48 der Formprofile 12, 13 hat also wesentlichen Einfluß auf die Profilierung 4 bzw. auf die Außenkontur des Gleitgerätes

1. Durch die Profilierung 4 der Oberseite des Gleitgerätes in Art von wulstförmigen Erhebungen 14, 15 kann die Höhe 48 der Formprofile 12, 13 im Vergleich zu einem Gleitgerät I mit herkömmlichem, rechteck- bzw. trapezförmigem Querschnitt größer gewählt werden. Eine durch die wulstförmigen Erhebungen 14, 15 bedingte Gewichts- bzw. Volumensvergrößerung des Gleitgerätes 1 kann durch die Vertiefung 11 zwischen den beiden Erhebungen 14, 15 vermieden werden bzw. kann durch die Profilierung 4 bei gleichbleibenden statischen Werten sogar ein leichtgewichtigeres Gleitgerät I geschaffen werden. Trotz der im Vergleich zu herkömmlichen Gleitgeräten 1 größeren, maximalen Bauhöhe 50 wird zufolge der Vertiefung 11 also nicht unbedingt eine Volumensvergrößerung oder ein Anstieg seines Gewichts verursacht. Vielmehr können durch die Profilierung 4 der Oberseite 3 des Gleitgerätes 1 und durch die Integration der Formprofile 12, 13 mit schwächer, d.h. dünner dimensionierten Bauelementen, bessere statische Werte, insbesondere höhere Torsionssteifigkeiten, erzielt werden.

[0061] Damit das Sandwich- bzw. Verbundelement den hohen, quer zur Längsrichtung des Gleitgerätes 1 gerichteten Scherkräften standhalten kann, ist es möglich, die unteren Lagen des Gleitgerätes 1 mit dessen oberen Lagen über die Formprofile 12, 13 zu verkämen. Dabei stehen die unteren Lagen, insbesondere der Untergurt 30, und die oberen Lagen, insbesondere der Obergurt 31, unter Einbeziehung der Formprofile 12, 13 in gegenseitiger formschlüssiger Verbindung. Diese formschlüssige Kopplung zwischen dem Obergurt 31 und dem Untergurt 30 unter Verwendung der Formprofile 12, 13 bewirkt, daß quer zur Längsrichtung des Gleitgerätes 1 wirkende Scherkräfte zwischen dem Untergurt 30 und dem Obergurt 31 gesichert aufgenommen werden, ohne daß bedeutende Verschiebebewegungen zwischen dem Obergurt 31 und dem Untergurt 30 auftreten können.

[0062] Hierfür können die Formprofile 12, 13 auch in einer eigenen, der unteren Randzone des Gleitgerätes 1 nächstliegenden, separaten Fixierlage 51 oder in einem entsprechend geformten Untergurt 30 gehalten werden. Die Fixierlage 51 oder der entsprechend geformte Untergurt 30 bildet dabei der Außenkontur des Formprofils 12, 13 angepaßte Aufnahmen 52, 53 für die Formprofile 12, 13 aus. Für den Fall rohrförmiger Formprofile 12, 13 sind die Aufnahmen 52, 53 der Fixierlage 51 bzw. des Untergurtes 30 wannen- bzw. pfannenförmig geformt und können zumindest den unteren Teilbereich der Formprofile 12, 13 aufnehmen. Der Obergurt 31 ist zufolge der wulstartigen Erhebungen 14, 15 bzw. zufolge der annähernd übereinstimmenden Profilierung 4 ebenso an den zugeordneten oberen Teilbereich von rohrförmigen Formprofilen 12, 13 angepaßt. Die Formprofile 12, 13 können daher auch als Scherkräfte übertragende Mittel zwischen dem Untergurt 30 und dem Obergurt 31 eingesetzt und bezeichnet werden, sodaß durchaus auch ein sehr elastischer Füllstoff 40 bzw. Schaumstoffkern

41 Verwendung finden kann.

[0063] Die Formprofile 12, 13 bilden nämlich in Verbindung mit dem annähernd angepaßten Obergurt 31 und dem annähernd angepaßten Untergurt 30 eine Art Vertikalführung zwischen Obergurt 31 und Untergurt 30 aus.

[0064] Gegebenenfalls ist es auch möglich, die Unterseite der pfannenartigen Ausnehmungen 52, 53 distanziert zum Untergurt 31 bzw. zu den zum Untergurt 31 zählenden Lagen des Gleitgerätes 1 anzuordnen, wie dies durch strichpunktierte Linien angedeutet wurde. Dadurch wirkt die Fixierlage 51 zudem als Abfederungselement für das Formprofil 12, 13 in vertikal zur Lauffläche 23 des Gleitgerätes 1 verlaufender Richtung. Die Fixierlage 51 kann dabei aus Federstahl oder aus einem sonstigen, entsprechende federelastische Eigenschaften aufweisenden Material gebildet sein.

[0065] Anstelle einer sich über die gesamte Länge des Gleitgerätes 1 erstreckenden Fixierlage 51 bzw. anstelle eines dementsprechenden weitreichenden Abfederungselementes können derartige Abfederungselemente dem unteren Mantelflächenbereich der Formprofile 12, 13 auch nur vereinzelt zugeordnet werden, wodurch punktuell wirkende, federelastische Abstützungen für die Formprofile 12, 13 im Verbundelement geschaffen werden.

[0066] In Fig. 4 ist eine weitere Ausführungsform für den Aufbau eines erfindungsgemäßen Gleitgerätes 1 veranschaulicht, wobei für vorhergehend bereits beschriebene Teile gleiche Bezugszeichen verwendet wurden und die vorstehenden Erläuterungen sinngemäß auf gleiche Teile übertragen werden können.

[0067] Hierbei liegt zumindest ein Teilbereich des Außenmantels des wenigstens einen Formprofils 12; 13 unter Zwischenschaltung der elastischen Schicht 44, 45 an einer Innenfläche 54; 55 eines das Formprofil 12; 13 zumindest teilweise umgebenden weiteren Formprofils 56; 57 an. Das erste bzw. innere Formprofil 12; 13 zumindest teilweise umgebende, äußere Formprofil 56; 57 kann dabei - wie mit strichlierten Linien angedeutet - im Querschnitt rinnen- bzw. halbkreisförmig oder aber auch dreieckförmig ausgebildet sein, wobei dessen Innenfläche 54; 55 bevorzugt dem oberen Außenflächenbereich des ersten Formprofils 12, 13 zugeordnet ist. In diesem Fall überdeckt also das äußere bzw. zweite Formprofil 56, 57 das darunterliegende erste Formprofil 12, 13 und ist dazwischen eine elastische Schicht 44; 45 angeordnet.

[0068] Anstelle eines wannen- bzw. rinnenartigen Formprofils 56, 57 ist es - wie dies in Fig. 4 konkret gezeigt ist - auch möglich, ein Formprofil 56, 57 mit geschlossenem Mantel, beispielsweise ein rohrförmiges Formprofil 56, 57, zu verwenden. In dieses Formprofil 56, 57 mit in sich geschlossener Mantelfläche ist dann unter Zwischenschaltung der elastischen Schicht 44, 45 das erste Formprofil 12, 13 aufgenommen bzw. eingesetzt. Durch diese sogenannte "Profil-in-Profil"-Anordnung mit der zwischen den starren Profilwänden angeordneten, elastischen Schicht 44, 45 wird ein mehrschichtiges Biege-

bzw. Kernelement geschaffen, welches hohen Scherkräften standhalten kann. Ein derartiges, doppelwandiges Element aus den Formprofilen 12, 56 bzw. 13, 57 weist günstige Dämpfungs- und Festigkeitseigenschaften auf. Vor allem beim Einsatz von rohrförmigen Formprofilen 12, 56 bzw. 13, 57 kann von einem doppelwandigen Rohrelement mit elastischer Zwischenschicht gesprochen werden.

[0069] Bei einem derartigen doppelwandigen Aufbau der Formprofile 12, 56 bzw. 13, 57 kann das äußere Formprofil 56, 57 in gewissen Grenzen verformt werden, ohne daß dabei das innenliegende Formprofil 12, 13 einer Verformung ausgesetzt wird. Erst mit zunehmendem Verformungsgrad wird auch das innenliegende Formprofil 12, 13 verformt und wird dabei mit zunehmender Krümmung der sich aufbauende Verformungswiderstand zunehmend größer.

[0070] Die Längsseitenwände 26, 27 können u.a. durch Seitenwangenlemente 58, 59 gebildet werden, welche in ihrer Längsrichtung in der Höhe variieren, wodurch den unterschiedlichen Querschnittshöhen des Gleitgerätes 1 in den einzelnen Querschnittsbereichen Rechnung getragen werden kann. Diese Seitenwangenlemente 58, 59 stützen sich, wie an sich bekannt, auf der Oberseite der Stahlkanten 28, 29 ab.

[0071] In Fig. 5 ist eine alternative Ausführungsform zur Ausbildung gemäß Fig. 4 gezeigt. Hierbei weisen die außenliegenden Formprofile 56, 57 ovalen bzw. elliptischen Querschnitt auf. Diese im Querschnitt elliptischen Formprofile 56, 57 sind dabei flachliegend im Gleitgerät 1 integriert. Insbesondere ist bezugnehmend auf den ovalen bzw. elliptischen Querschnitt des äußeren Formprofils 56, 57 eine deren Spitzen verbindende Gerade im wesentlichen parallel zur Lauffläche 23 des Gleitgerätes 1 ausgerichtet. Die Querschnittsabmessungen des jeweils innenliegenden Formprofils 12, 13 sind gegenüber den Querschnittsabmessungen des umgrenzenden Formprofils 56, 57 wesentlich kleiner ausgeführt, sodaß das innere Formprofil 12, 13 im äußeren Formprofil 56, 57 vollständig aufgenommen und allumfassend in der elastischen Schicht 44, 45 eingebettet werden kann.

[0072] Anstelle einer elliptischen Querschnittsform ist es - wie in strichlierten Linien angedeutet - auch möglich, das äußere Formprofil 56 im Querschnitt halbkreisförmig bzw. portalförmig auszubilden, wobei der gekrümmte Teilbereich dem annähernd kongruent geformten Obergurt 31 und der weitgehend ebenflächige Basisteil dem weitgehend ebenflächigen Untergurt 32 zugewandt ist. Der Vorteil der elliptischen bzw. halbkreisartigen Querschnittsform der Formprofile 56, 57 oder aber auch entsprechend ausgebildeter innenliegender Formprofile 12, 13 liegt darin, daß diese über einen größeren Umfangsbereich der wellenförmigen Kontur des Obergurtes 31 bzw. der Oberseite 3 des Gleitgerätes 1 angepaßt werden können. Dadurch wird ein weitläufigerer Formschluß zwischen dem Obergurt 31 und den Formprofilen 56, 57 oder alternativ den Formprofilen 12, 13 erzielt und kann dadurch der Gleitgeräteaufbau höheren Scherkräften

standhalten. Die obere oder aber die untere Scheitellinie des Formprofils 56, 57 kann direkt am Obergurt 31 bzw. am Untergurt 30 anliegen. Im anderen Scheitelbereich ist der elastisch nachgiebige Füllstoff 40 des Schaumstoffkerns 41 dem Formprofil 56, 57 und dem Obergurt 31 bzw. Untergurt 30 zwischengeschaltet.

[0073] Die Druckfestigkeit bzw. Formbeständigkeit der Formprofile 12, 13, 56, 57 ist dabei deutlich höher als die Druckfestigkeit der elastischen Schicht 44, 45. Unter Kräfteinwirkung setzt daher die Verformung bzw. Nachgiebigkeit der elastischen Schicht 44, 45 deutlich früher ein als die der Formprofile 12, 13, 56, 57.

[0074] In Fig. 6 ist bezugnehmend auf die Ausgestaltung nach Fig. 5 eine alternative Ausführungsform veranschaulicht.

[0075] Dabei weisen die Formprofile 56, 57 ebenso elliptischen bzw. ovalen Querschnitt auf, jedoch sind die Formprofile 56, 57 bezugnehmend auf deren Querschnittsform hochkant im Verbundkörper des Gleitgerätes 1 integriert. Insbesondere verläuft eine die Spitzenbereiche des ovalen Formprofils 56, 57 verbindende Gerade im wesentlichen senkrecht zur Lauffläche 23 des Gleitgerätes 1. Die Querschnittshöhe, insbesondere eine Höhe 48 der Formprofile 56, 57 ist dabei derart gewählt, daß der Obergurt 31 und der Untergurt 30 auf den Spitzenbereichen des Formprofils 56, 57 auf- bzw. anliegt. Das Formprofil 56, 57 stellt daher ein Distanzelement zwischen dem Obergurt 31 und dem Untergurt 30 dar. Eine Innenbreite 60 des hohlen Formprofils 56, 57 ist derart gewählt, daß das innere Formprofil 12, 13 mit den Innenflächen des äußeren Formprofils 56, 57 nicht kontaktiert. Das innere Formprofil 12, 13 ist dabei gegenüber dem äußeren Formprofil 56, 57 in Vertikalrichtung zur Lauffläche 23 des Gleitgerätes 1 eingeschränkt beweglich, nachdem dieses in die elastische Schicht 44, 45 im Inneren des Formprofils 56, 57 eingelagert ist. Das innere Formprofil 12, 13 ist also im äußeren Formprofil 56, 57 quasi schwimmend eingebettet. Dadurch können gegenüber Eigenschwingungen des Gleitgerätes 1 Gegenschwingungen aufgebaut werden, wodurch dessen Eigenschwingungen gedämpft werden können.

[0076] Fig. 7 zeigt den Querschnitt einer anderen Ausführungsvariante des erfindungsgemäßen Gleitgerätes 1.

[0077] Hierbei ist wiederum ein aus mehreren Bauelementen zusammengesetzter Kernbauteil 39 vorgesehen. Insbesondere findet wiederum wenigstens ein mehrteiliges Formprofil 12, 56 bzw. 13, 57 Verwendung. Das innere Formprofil 12; 13 ist dabei mittels der elastischen Schicht 44; 45 im Innenraum des äußeren Formprofils 56; 57 gehalten und positioniert. Das innere Formprofil 12; 13 ist dabei weitgehend zentrisch zum äußeren Formprofil 56; 57 angeordnet und verlaufen die Längsachsen der ineinandergesetzten Formprofile 12, 56 bzw. 13, 57 weitgehend deckungsgleich zueinander. Bevorzugt weisen die Längsmittelachsen der Formprofile 12, 56 bzw. 13, 57 auch die gleiche Ausrichtung bzw. Orientierung auf.

[0078] Die elastische Schicht 44; 45 und das Formprofil 12; 13 beanspruchen hierbei jedoch nicht den gesamten Innenraum des äußeren Formprofils 56; 57. Vielmehr verbleibt wenigstens ein Hohlraum 61, 62 zwischen dem Außenmantel des inneren Formprofils 12; 13 und der Innenfläche 54; 55 des äußeren Formprofils 56; 57. Die elastische Schicht 44, 45 und das innenliegende Formprofil 12; 13 füllen also den Innenraum des äußeren Formprofils 56; 57 nur teilweise aus.

[0079] Die elastische Schicht 44, 45 ist, im Querschnitt der Formprofile 12, 56 bzw. 13, 57 betrachtet, stegartig ausgebildet und haltet das innere Formprofil 12; 13 weitgehend zentrisch zum äußeren Formprofil 56; 57. Die im Querschnitt stegartige, elastische Schicht 44, 45 verläuft bevorzugt in einer parallel zur Lauffläche 23 ausgerichteten Ebene, sodaß wenigstens oberhalb und/oder unterhalb des Formprofils 12; 13 wenigstens ein Hohlraum 61; 62 verbleibt. Das äußere Formprofil 56; 57 wird also nicht vollständig mit der elastischen Schicht 44; 45 ausgefüllt.

[0080] Gegebenenfalls ist es auch möglich, daß sich die durch die dämpfende Schicht 44; 45 gebildeten Haltestege für das innere Formprofil 12; 13 bei Querschnittsbetrachtung des Gleitgerätes 1 strahlenförmig zwischen dem inneren Formprofil 12; 13 und dem äußeren Formprofil 56; 57 erstrecken und dabei eine Vielzahl von Hohlräumen 61, 62 ausbilden.

[0081] Die elastische Schicht 44, 45 bzw. die aus dieser gebildeten elastischen Haltestege für das innere Formprofil 12; 13 können dabei das innere Formprofil 12; 13 auch vollständig einbetten, sodaß ein direkter Kontakt zwischen den hochfesten und relativ harten Oberflächen der ineinandergesetzten Formprofile 12, 56 bzw. 13, 57 ausgeschlossen werden kann.

[0082] Insbesondere das innenliegende Formprofil 12, 13 kann auch als Vollkörper ausgebildet sein, um trotz der vergleichsweise geringeren Querschnittsfläche hohe statische Biegekennwerte zu erzielen.

[0083] Das kombinierte, mehrschichtige Bauelement aus dem inneren Formprofil 12; 13, dem äußeren Formprofil 56; 57 und der dazwischenliegenden elastischen Schicht 44; 45 kann beispielsweise mittels einem Extrusionsverfahren hergestellt werden. Bei Anwendung eines sogenannten Co-Extrusionsverfahrens ist es auch möglich, in einem Arbeitsgang das gesamte, als Kernbauteil 39 zu verwendende Kombi-Element zu erzeugen. In diesem Fall ist das Formprofil 12, 56 bzw. 13, 57 aus einem extrudierfähigen Kunststoff und die elastische Schicht 44, 45 aus einem elastomeren Kunststoff gebildet, welcher nach dem Auskühlen bzw. Aushärten eine adhäsive Wirkung aufweist bzw. die ineinandergestellten Formprofile 12, 56 bzw. 13, 57 dauerhaft verbindet.

[0084] Für den Fall, daß die Formprofile 12, 13, 56, 57 aus einem metallischen Werkstoff, insbesondere aus Aluminium, Titan oder einer entsprechenden Metallegierung bestehen, wird die elastische Schicht 44, 45 bevorzugt nach dem Einsetzen des inneren Formprofils 12; 13 in das äußere Formprofil 56, 57 injiziert bzw. eingebracht

und dabei aufgeschäumt.

[0085] Die elastische Schicht 44, 45 kann daher durch einen Schaumkunststoff mit entsprechenden elastischen Eigenschaften oder aber auch durch einen gummi- bzw. kautschukähnlichen Werkstoff gebildet werden.

[0086] Das Biegesteifigkeitsverhältnis zwischen dem inneren Formprofil 12; 13 und dem zugeordneten äußeren Formprofil 56; 57 kann einerseits durch die Querschnittsflächen, die Querschnittsabmessungen, durch die Wandstärken und durch die verwendeten Werkstoffe beeinflusst werden. Ebenso haben die Längenabmessungen der Formprofile 12; 13; 56; 57 Einfluß darauf, welches der Formprofile 12; 13; 56; 57 bei einer Biegebeanspruchung des Gleitgerätes 1 zuerst verformt wird und welches der Formprofile 12; 13; 56; 57 dieser Verformungsbewegung zumindest in der Anfangsphase der Auslenkung entgegenwirkt.

[0087] Vor allem bei Einsatz eines aus einem inneren und einem äußeren Formprofil 12, 56 bzw. 13, 57 aufgebauten Doppelprofils 63 kann ein Teilbereich der Mantelfläche des äußeren Formprofils 56, 57 mit den Lagen des Untergurtes 30 und/oder mit den Lagen des Obergurtes 31 verbunden werden. Insbesondere werden hierfür wenigstens Teilbereiche der Kontaktstellen des Formprofils 56, 57 mit dem Unter- bzw. Obergurt 30; 31 verklebt.

[0088] Anstelle metallischer Formprofile 12, 13, 56, 57 ist es selbstverständlich auch möglich, Kunststoffprofile bzw. Formelemente aus verflochtenen Faserwerkstoffen oder jegliche Kombinationen davon in das Gleitgerät 1 zu integrieren.

[0089] In Fig. 8 ist ein erfindungsgemäß ausgebildetes Gleitgerät 1 in stark vereinfachter, unproportionaler Seitenansicht dargestellt, wobei der Verlauf und die Anordnung der in den Gleitgerätekörper integrierten Formprofilanordnung veranschaulicht wird. Fig. 9 zeigt den in das Gleitgerät 1 gemäß Fig. 8 integrierten Formprofilkörper in vergrößertem, unproportionalem Maßstab. Vorhergehende Erläuterungen sind sinngemäß auf gleiche Teile mit gleichen Bezugszeichen übertragbar.

[0090] Hieraus ist klar ersichtlich, daß sich wenigstens ein Formprofil 12; 13; 56; 57 bis in die Kontaktzonen 18, 19 des Gleitgerätes 1 mit einem ebenflächigen Untergrund 22 erstreckt. Die Kontaktzonen 18, 19 bzw. die jeweiligen streifen- oder linienförmigen Auflagestellen 20, 21 der Lauffläche 23 des Gleitgerätes 1 in dessen unbelastetem Ruhezustand befinden sich in den stirnseitigen Endbereichen des Gleitgerätes 1. Bezugnehmend auf die Seitenansicht des Gleitgerätes 1 ist dieses demnach zwischen den Kontaktzonen 18, 19 bzw. zwischen den Auflagestellen 20, 21 mit einer bestimmten Vorspannhöhe bogenförmig nach oben gewölbt.

[0091] Ausgehend vom Mittelbereich 7 des Gleitgerätes 1 erstreckt sich also wenigstens ein Formprofil 12; 13; 56; 57 bis kurz vor die Auflagestellen 20 und/oder 21 oder aber zumindest geringfügig über die Auflagestellen 20 und/oder 21 des Gleitgerätes 1 hinaus.

[0092] Auch bei dieser Ausführungsform ist wenig-

stens ein sogenanntes Doppelprofil 63, wie dieses vorstehend eingehend beschrieben wurde, in das Gleitgerät 1 integriert. Dieses Doppelprofil 63 aus dem ersten bzw. inneren Formprofil 12; 13 und dem zweiten bzw. außen umgrenzenden Formprofil 56; 57 ist dabei der gewünschten Wölbung bzw. Längskrümmung des Gleitgerätes 1 zumindest annähernd angeglichen bzw. entsprechend vorgeformt. D.h., das Doppelprofil 63 nimmt bereits vor der Integration in den Gleitgerätekörper eine gewölbte bzw. brückenartige Form bezugnehmend auf dessen Seitenansicht ein. Da bereits das Doppelprofil 63 bleibend vorgeformt ist bzw. bereits im Ausgangszustand eine gewisse Vorspannhöhe aufweist, kann über das Doppelprofil 63 oder bei Einsatz lediglich eines demgemäß vorgeformten Formprofils 12; 13; 56; 57 gezielt auf die Federungseigenschaften bzw. auf die Dynamik des Gleitgerätes 1 Einfluß genommen werden.

[0093] Das Federverhalten bzw. die Elastizität des Gleitgerätes 1 wird u.a. dadurch begünstigt, daß sich das Doppelprofil 63, oder alternativ das einzeln verwendete Formprofil 12; 13; 56; 57 in Art eines vorgespannten Bogens durchgängig zwischen den beiden Kontaktzonen 18, 19 erstreckt. Diese Formprofile 12; 13; 56; 57 sind dadurch hinsichtlich dem Fahr- bzw. Gleitverhalten des Gleitgerätes 1 von wesentlicher Bedeutung.

[0094] Bei der gezeigten Ausführung ist das äußere Formprofil 56; 57 länger ausgebildet als das innenliegende, in der elastischen Schicht 44; 45 eingebettete Formprofil 12; 13. Das innenliegende Formprofil 12; 13 ist dabei derart positioniert, daß es vollständig im äußeren Formprofil 56; 57 aufgenommen ist. D.h., beide stirnseitigen Enden des äußeren Formprofils 56; 57 ragen über die beiden stirnseitigen Enden des innenliegenden Formprofils 12; 13 hinweg und sind in diesen Endbereichen abgeflacht oder gänzlich plattgedrückt bzw. an die Dicke des Gleitgerätes 1 angepaßt. Bevorzugt werden die Endbereiche des Formprofils 56; 57 soweit abgeflacht, daß sich die Enden des Formprofils 56, 57 verschließen und ein weitgehend ebenflächiges Ende ausbilden.

[0095] Gegebenenfalls kann das innenliegende Formprofil 12; 13 in Längsrichtung zum außenliegenden Formprofil 56; 57 versetzt angeordnet sein, sodaß wenigstens ein Endbereich des innenliegenden Formprofils 12; 13 über eines der Enden des äußeren Formprofils 56; 57 vorragt.

[0096] Der Innenraum des innenliegenden Formprofils 12; 13 bzw. Hohlprofils 42; 43 kann dabei - wie dies schematisch veranschaulicht ist - im Doppelprofil 63 einen Hohlraum ausbilden. Selbstverständlich ist es aber auch möglich, bei der Herstellung, insbesondere bei einem Einspritz- bzw. Einschäumvorgang, die elastische Schicht 44; 45 in den Innenraum des innenliegenden Formprofils 12; 13 eindringen zu lassen.

[0097] Wie insbesondere aus der Zusammenschau von Fig. 8 und Fig. 9 ersichtlich ist, ist das innere Formprofil 12; 13 allumfassend, d.h. auch an den Stirnenden von der elastischen Schicht 44; 45 begrenzt. Die voll-

ständige Einbettung des inneren Formprofils 12; 13 in die elastische Schicht 44; 45 verbessert die Dämpfungscharakteristik des gesamten Doppelprofils 63 erheblich. Dadurch wird nämlich insbesondere bei Verformungen des Doppelprofils 63 nach unten, also bei Durchbiegungen des Doppelprofils 63 gewährleistet, daß ein Längsausgleich zwischen dem innenliegenden Formprofil 12; 13 und dem äußeren Formprofil 56; 57 stattfinden kann: Diese Längsausgleichsbewegung wird durch die stirnseitige Anordnung der elastischen Schicht 44; 45 nicht behindert und baut diese elastische Schicht 44; 45 in den Stirnendbereichen des inneren Formprofils 12, 13 gleichzeitig eine mit zunehmender Auslenkung der Verformungsbewegung verstärkt entgegenwirkende Gegen- bzw. Dämpfungskraft auf.

[0098] Durch das gegenständliche Doppelrohrprofil 63 mit dem mehrschichtigen, insbesondere drei- bzw. sechsschichtigen Aufbau wird also erstmals ein Kernelement bzw. Kernbauteil 39 geschaffen, das günstige Elastizitäts- und Festigkeitseigenschaften aufweist, welche sich wiederum positiv auf das Gesamtverhalten bzw. auf die Fahreigenschaften des Gleitgerätes 1 auswirken.

[0099] Aufgrund der Integration des beschriebenen Kernbauteils 39 bzw. Doppelrohrprofils 63 werden die Elastizitäts- bzw. Dämpfungseigenschaften des Gleitgerätes 1 nunmehr auch maßgeblich von dessen Kernzone bestimmt und erzielt dadurch das erfindungsgemäße Gleitgerät 1 gegenüber herkömmlich aufgebauten Gleitkörpern zur Ausübung diverser Wintersportarten deutlich bessere Eigenschaften. Der als Biegeträger fungierende Kernbauteil 39 mit dem vorhergehend im Detail beschriebenen Aufbau bewirkt hinsichtlich der Fahreigenschaften eines Gleitgerätes 1 überraschend günstige Effekte und die positiven Auswirkungen in ihrer gesamten Tragweite waren nicht vorhersehbar.

[0100] In den Fig. 10 bis 12 ist eine andere Ausführungsform eines erfindungsgemäß ausgebildeten Gleitgerätes 1 veranschaulicht, wobei für vorhergehend bereits beschriebene Teile gleiche Bezugszeichen verwendet werden und vorstehende Erläuterungen sinngemäß auf gleiche Teile mit gleichen Bezugszeichen übertragen werden können.

[0101] Hierbei ist im Gegensatz zur zuvor beschriebenen Ausführung das innere Formprofil 12; 13 länger als das dieses umgebende, äußere Formprofil 56; 57. Die Formprofile 12, 56 bzw. 13, 57 bilden dabei wiederum eine Art Doppelprofil 63 mit einer elastischen Schicht 44; 45 zwischen den einander zugewandten Grenzflächen. Bevorzugt stehen die beiden Stirnenden des inneren Formprofils 12; 13 über die Stirnenden des äußeren, umgebenden Formprofils 56; 57 vor. Alternativ ist es auch möglich, lediglich ein Stirnende des innenliegenden Formprofils 12; 13 gegenüber dem äußeren Formprofil 56; 57 vorstehen zu lassen. Bevorzugt ist das äußere Formprofil 56; 57 unter Zwischenschaltung der elastischen Schicht 44; 45 auf das innenliegende, zentrische Formprofil 12; 13 quasi aufgeschoben, wobei das innere Formprofil 12; 13 beidseits des äußeren Formprofils 56;

57 absteht. Sowohl das äußere Formprofil 56; 57 als auch das innere Formprofil 12; 13 sind bevorzugt einstückig bzw. durchgängig und nahtlos, insbesondere ohne quer- verlaufender Nähte, ausgebildet. Damit das äußere Formprofil 56; 57 das innere Formprofil 12; 13 aufnehmen kann bzw. damit das innere Formprofil 12; 13 das äußere Formprofil 56; 57 in Längsrichtung vollständig durchsetzen kann, ist die Querschnittsfläche des Hohlraumes des äußeren Formprofils 56; 57 größer als die Querschnittsfläche des einzuführenden, innenliegenden Formprofils 12; 13. Insbesondere sind die Querschnittshöhe und/oder die Querschnittsbreite des Hohlraumes des äußeren Formprofils 56; 57 deutlich größer als die größte dementsprechende Querschnittsabmessung des aufzunehmenden, innenliegenden Formprofils 12; 13. Dadurch wird sichergestellt, daß eine ausreichende Schichtdicke für die dazwischen anzuordnende, elastische Schicht 44; 45 aufgebaut werden kann.

[0102] Im gezeigten Ausführungsbeispiel ist das Formprofil 12; 13 aus Vollmaterial gebildet und stellt daher eine Art Stange bzw. Tragelement dar. Die Dicke des Formprofils 12; 13 ist deutlich kleiner gewählt als die Außenabmessung des äußeren Formprofils 56; 57 bzw. des dementsprechenden Hohlprofils.

[0103] Das innere Formprofil 12; 13 erstreckt sich bis in die Kontaktzonen 18, 19 des unbelasteten Gleitgerätes 1 mit einem ebenen Untergrund 22.

[0104] Wie insbesondere aus den Fig. 10 und 11 ersichtlich ist, weist das innere Formprofil 12; 13 eine stärkere Längskrümmung auf als das äußere Formprofil 56; 57. Dadurch wird erreicht, daß das innere Formprofil 12; 13 außermittig zu wenigstens einem Stirnende des äußeren Formprofils 56; 57 austreten kann. D.h. eine Längsmittelachse 64 des inneren Formprofils 12; 13 ist an der Austrittsstelle gegenüber dem äußeren Formprofil 56; 57 in einer vertikal gemessenen Distanz 65 zu einer Längsmittelachse 66 des äußeren Formprofils 56; 57 angeordnet.

[0105] Bezugnehmend auf die Seitenansicht des Gleitgerätes 1 bzw. des Doppelprofils 63 ermöglicht die stärkere Längskrümmung des innenliegenden Formprofils 12; 13 gegenüber der Längskrümmung des äußeren Formprofils 56; 57, daß in einem Austrittsbereich 67 des Formprofils 12; 13 aus dem Formprofil 56; 57 eine Schichtdicke 68 der elastischen Schicht 44; 45 oberhalb des Formprofils 12; 13. größer ist als eine Schichtdicke 69 der elastischen Schicht 44 an der Unterseite des Formprofils 12; 13.

[0106] Gleichfalls kann dadurch erreicht werden, daß in einem Mittelbereich 70 des äußeren Formprofils 56; 57 die obere Schichtdicke 68 der elastischen Schicht 44; 45 zwischen der Oberseite des Formprofils 12; 13 und der zugewandten Innenfläche des Formprofils 56; 57 kleiner ist als die untere Schichtdicke 69 der elastischen Schicht 44; 45 zwischen der Unterseite des Formprofils 12; 13 und der zugewandten Innenfläche 54; 55 des äußeren Formprofils 56; 57. Dadurch wird ein Biegekörper bzw. Doppelprofil 63 erzielt, welches relativ große Ver-

stellwege ermöglicht. Diese Relativverstellwege werden durch die vorliegenden Komprimierungs- und Dehnungswege der elastischen Schicht 44; 45 bestimmt. Insbesondere kann durch die Formgebung und Anordnung des Doppelprofils 63 trotz der durch die Bauhöhe des Gleitgerätes 1 stark eingeschränkten Platzverhältnisse ein verhältnismäßig weiter Dämpfungsweg geschaffen werden. Vor allem kann durch die beschriebenen Krümmungsunterschiede in wenigstens einer Verformungsrichtung ein vergleichsweise großdimensionierter Dämpfungsweg zwischen dem inneren Formprofil 12; 13 und dem außenliegenden Formprofil 56; 57 geschaffen werden.

[0107] Das Doppelprofil 63 ist bevorzugt ebenso in einem Schaumstoffkern 41 des Gleitgerätes 1 eingebettet. Dabei kann der Schaumstoffkern 41 bzw. dessen Füllstoff 40 aber auch vergleichsweise kompaktere bzw. härtere Eigenschaften aufweisen.

[0108] Auch bei dieser Ausführungsform kann das äußere Formprofil 56; 57 und/oder das innere Formprofil 12; 13 an die Platzverhältnisse im Schikörper angepaßt bzw. angeglichen sein.

[0109] Insbesondere bei entsprechend starker Längskrümmung des inneren Formprofils 12; 13 kreuzt dessen Längsmittelachse 64 zweimal die Längsmittelachse 66 des äußeren Formprofils 56; 57.

[0110] In den Fig. 13 bis 16 sind Draufsichten verschiedener Ausführungsmöglichkeiten des erfindungsgemäßen Gleitgerätes 1 gezeigt, wobei die strichlierten Linien die Formgebung bzw. den Verlauf integrierter Formprofile 12; 13; 56; 57 bzw. dementsprechender Doppelprofile 63 veranschaulichen.

[0111] Gemäß den Fig. 13 bis 15 sind jeweils zwei nebeneinander angeordnete Formprofile 12; 13; 56; 57 bzw. Doppelprofile 63 im Gleitgerätekörper integriert. Nach Fig. 13 verlaufen diese bei Draufsicht auf das Gleitgerät 1 ebenso bogenförmig gekrümmt. Ein Abstand zwischen den benachbarten Formprofilen 12; 13; 56; 57 im Bindungsmontagebereich 8 ist dabei kleiner als der Abstand zwischen den Formprofilen 12; 13; 56; 57 in den Endbereichen 5. 6 des Gleitgerätes 1. D.h., im Bindungsmontagebereich 8 haben die längsgekrümmten Formprofile 12; 13; 56; 57 den kleinsten Relativabstand zueinander.

[0112] Gemäß Fig. 14 können die Formprofile 12; 13; 56; 57 bei Draufsicht auf das Gleitgerät 1 aber auch V-förmig ausgerichtet sein und dabei weitgehendst geradlinig ausgeführt oder aber auch mit einer Längskrümmung versehen sein. Der gedachte oder tatsächliche Schnittpunkt der V-förmig zueinander ausgerichteten Formprofile 12; 13; 56; 57 ist dabei entweder dem schaufelseitigen Endbereich 6 oder dem gegenüberliegenden Endbereich 5 des Gleitgerätes 1 zugeordnet.

[0113] Gemäß Fig. 15 können die Formprofile 12; 13; 56; 57 aber auch einander überkreuzend im Gleitgerät 1 integriert sein. Ein Überkreuzungspunkt 71 der Formprofile 12; 13; 56; 57 liegt dabei bevorzugt in etwa im Mittelbereich 7 bzw. im Bindungsmontagebereich 8 des Gleit-

gerätes 1. Zur besseren Anpassung an die Taillierung bzw. Seitenform des Gleitgerätes 1 können die Formprofile 12; 13; 56; 57 entsprechend angepaßt bzw. bleibend verformt sein.

[0114] Gemäß Fig. 16 sind mehrere Formprofile 12; 13; 56; 57 bzw. mehrere Doppelprofile 63 nebeneinander plaziert. Insbesondere sind drei Profilstränge vorgesehen, wobei der mittlere Profilstrang weitgehend geradlinig verläuft und die beiden benachbarten, äußeren Profilstränge in etwa wie die Taillierung verlaufen bzw. annähernd gleich der nächstliegenden Seitenkante 72, 73 des Gleitgerätes 1 geformt sind.

[0115] Der Ordnung halber sei abschließend darauf hingewiesen, daß zum besseren Verständnis des Aufbaus des Gleitgerätes 1 dieses bzw. deren Bestandteile teilweise unmaßstäblich und/oder vergrößert und/oder verkleinert dargestellt wurden.

[0116] Die den eigenständigen erfinderischen Lösungen zugrundeliegende Aufgabe kann der Beschreibung entnommen werden.

[0117] Vor allem können die einzelnen in den Fig. 1; 2; 3; 4; 5; 6; 7; 8; 9; 10, 11, 12; 13, 14, 15, 16 gezeigten Ausführungen den Gegenstand von eigenständigen, erfindungsgemäßen Lösungen bilden. Die diesbezüglichen, erfindungsgemäßen Aufgaben und Lösungen sind den Detailbeschreibungen dieser Figuren zu entnehmen.

Bezugszeichenaufstellung

30	[0118]	
	1	Gleitgerät
	2	Schi
35	3	Oberseite
	4	Profilierung
	5	Endbereich
	6	Endbereich
40	7	Mittelbereich
	8	Bindungsmontagebereich
	9	Strang
	10	Strang
45	11	Vertiefung
	12	Formprofil
	13	Formprofil
	14	Erhebung
	15	Erhebung
50	16	Sichtfenster
	17	Aussparung
	18	Kontaktzone
	19	Kontaktzone
55	20	Auflagestelle
	21	Auflagestelle
	22	Untergrund

23 Lauffläche
24 Deckschicht
25 Laufflächenbelag

26 Längsseitenwand
27 Längsseitenwand
28 Stahlkante
29 Stahlkante
30 Untergurt

31 Obergurt
32 Füll- bzw. Kleberschicht
33 Verankerungsfortsatz
34 Verankerungsfortsatz
35 Längskante

36 Längskante
37 Längskante
38 Distanz
39 Kernbauteil
40 Füllstoff

41 Schaumstoffkern
42 Hohlprofil
43 Hohlprofil
44 Schicht
45 Schicht

46 Ummantelung
47 Ummantelung
48 Höhe
49 Durchmesser
50 Bauhöhe

51 Fixierlage
52 Aufnahme
53 Aufnahme
54 Innenfläche
55 Innenfläche

56 Formprofil
57 Formprofil
58 Seitenwangelement
59 Seitenwangelement
60 Innenbreite

61 Hohlraum
62 Hohlraum
63 Doppelprofil
64 Längsmittelachse
65 Distanz

66 Längsmittelachse
67 Austrittsbereich
68 Schichtdicke
69 Schichtdicke
70 Mittelbereich

71 Überkreuzungspunkt
72 Seitenkante
73 Seitenkante

5

Patentansprüche

10

1. Brettartiges Gleitgerät (1), insbesondere Schi (2) oder Snowboard, aus mehreren zwischen einem Laufflächenbelag (25) und einer Deckschicht (24) angeordneten Lagen, umfassend einen der Deckschicht (24) nächstliegenden Obergurt (31) und/oder einen dem Laufflächenbelag (25) nächstliegenden Untergurt (32) aus hochfestem Material wobei diese Lagen mit einem zwischen den Lagen angeordneten Kern zumindest ein Verbundelement bilden, und mit wenigstens zwei dem Kern zugeordneten oder den Kern bildenden, in Draufsicht auf das Gleitgerät (1) nebeneinander angeordneten Formprofilen (12, 13; 56, 57), die zumindest mit Teilbereichen ihrer Mantelfläche in einer Schicht (44, 45) aus elastischem Kunststoff, vorzugsweise in einer bei Kräfteinwirkung gegenüber den Formprofilen (12, 13; 56, 57) nachgiebigen und elastisch rückstellenden Schicht (44, 45) aus Schaumkunststoff, eingebettet bzw. eingelagert sind, wobei die Querschnittsformen und/oder die Querschnittsabmessungen der integrierten Formprofile (12, 13; 56, 57) wenigstens annähernd an eine Oberflächenprofilierung des Gleitgerätes (1) angepaßt sind bzw. für die Oberflächenprofilierung des Gleitgerätes (1) mitbestimmend sind, **dadurch gekennzeichnet, daß** die integrierten Formprofile (12, 13; 56, 57) bei Draufsicht auf das Gleitgerät (1) bogenförmig gekrümmt verlaufen, wobei ein Abstand zwischen den benachbarten, längsgekrümmten Formprofilen (12, 13; 56, 57) im Bindungsmontagebereich (8) des Gleitgerätes (1) kleiner ist, als ein Abstand zwischen den Formprofilen (12, 13; 56, 57) in den Endbereichen (5, 6) des Gleitgerätes (1).

40

2. Brettartiges Gleitgerät nach Anspruch 1, **dadurch gekennzeichnet, daß** die Formprofile (12, 13; 56, 57) in einer Schicht (44, 45) aus elastomerem Schaumkunststoff mit einem Raumgewicht von 200 kg/m³ bis 400 kg/m³, vorzugsweise 300 kg/m³, allseitig elastisch gelagert bzw. in dieser allumfassend gehalten ist.

45

50

3. Brettartiges Gleitgerät nach Anspruch 1 oder 2, **dadurch gekennzeichnet, daß** der Schaumkunststoff durch einen expandierten, elastomeren Polyurethanschaum gebildet ist.

55

4. Brettartiges Gleitgerät nach einem oder mehreren der vorhergehenden Ansprüche, **dadurch gekennzeichnet, daß** zumindest ein Teilbereich der Außenmäntel der Formprofile (12, 13; 56, 57) unter Zwischenschaltung der elastischen Schicht (44, 45) na-

- he dem Unter- und/oder Obergurt (30; 31) verläuft.
5. Brettartiges Gleitgerät nach einem oder mehreren der vorhergehenden Ansprüche, **dadurch gekennzeichnet, daß** sich zumindest ein Teilbereich der Mantelfläche der Formprofile (12, 13) unter Zwischenschaltung der elastischen Schicht (44, 45) an Innenflächen (54, 55) von diese Formprofile (12, 13) zumindest teilweise umgebenden, äußeren Formprofilen (56, 57) abstützt. 5
 6. Brettartiges Gleitgerät nach einem oder mehreren der vorhergehenden Ansprüche, **dadurch gekennzeichnet, daß** der Verbund aus dem elastischen Kunststoff und den Formprofilen (12, 13; 56, 57) einen vorfertigbaren, mehrschichtigen Kernbauteil (39) bildet. 10
 7. Brettartiges Gleitgerät nach einem oder mehreren der vorhergehenden Ansprüche, **dadurch gekennzeichnet, daß** die Formprofile (12, 13; 56, 57) durch Hohlprofile (42, 43) mit geschlossener Mantelfläche gebildet ist. 15
 8. Brettartiges Gleitgerät nach Anspruch 5, **dadurch gekennzeichnet, daß** wenigstens die inneren Formprofile (12, 13) durch rohrförmige Hohlprofile (42, 43) gebildet sind. 20
 9. Brettartiges Gleitgerät nach Anspruch 5, **dadurch gekennzeichnet, daß** das äußere Formprofil (56, 57) im Querschnitt U-, V- oder wannenförmig ausgebildet ist und zumiridest einen oberen Mantelflächenbereich des unterhalb angeordneten Formprofils (12, 13) umhüllt. 25
 10. Brettartiges Gleitgerät nach Anspruch 5, **dadurch gekennzeichnet, daß** die inneren Formprofile (12, 13) unter Zwischenschaltung der elastischen Schicht (44, 45) in äußeren, rohrförmigen Formprofilen (56, 57) aufgenommen sind. 30
 11. Brettartiges Gleitgerät nach einem oder mehreren der vorhergehenden Ansprüche, **dadurch gekennzeichnet, daß** die elastische Schicht (44, 45) aus einem den Schaumstoffkern (41) des Gleitgerätes (1) bildenden, schäumbaren Kunststoff gebildet ist. 35
 12. Brettartiges Gleitgerät nach einem oder mehreren der vorhergehenden Ansprüche, **dadurch gekennzeichnet, daß** die elastische Schicht (44, 45) durch eine Ummantelung der Formprofile (12, 13; 56, 57) aus einem elastomeren Werkstoff, beispielsweise aus Silikon- und/oder Kautschukwerkstoffen, gebildet ist. 40
 13. Brettartiges Gleitgerät nach einem oder mehreren der vorhergehenden Ansprüche, **dadurch gekennzeichnet, daß** die Formprofile (12, 13) direkt an einer Unterseite des Obergurtes (31) aus hochfestem Material anliegen und im dazu gegenüberliegenden Bereich über die elastische Schicht (44, 45) vom hochfesten Untergurt (30) bzw. den unteren Lagen des Gleitgerätes (1) distanziert sind. 45
 14. Brettartiges Gleitgerät nach einem oder mehreren der vorhergehenden Ansprüche, **dadurch gekennzeichnet, daß** eine Höhe (48) der Formprofile (12, 13; 56, 57) ausgehend von einem den Bindungsmontagebereich (8) bildenden Mittelbereich (7) des Gleitgerätes (1) zu dessen Enden hin abnimmt. 50
 15. Brettartiges Gleitgerät nach Anspruch 5, **dadurch gekennzeichnet, daß** das äußere Formprofil (56, 57) im Querschnitt elliptisch ausgebildet ist. 55
 16. Brettartiges Gleitgerät nach Anspruch 5, **dadurch gekennzeichnet, daß** sich die inneren oder die äußeren Formprofile (12, 13; 56, 57) durchgängig bis in Bereiche von zueinander distanzierteren Kontaktzonen (18, 19) eines unbelasteten Gleitgerätes (1) mit einem Untergrund (22) erstrecken und das andere der ineinander gesteckten Formprofile (12, 13; 56, 57) vergleichsweise kürzer ausgebildet ist. 55
 17. Brettartiges Gleitgerät nach Anspruch 5, **dadurch gekennzeichnet, daß** sich die inneren Formprofile (12, 13) über die beiden Enden der äußeren Formprofile (56, 57) hinaus bis in den Bereich der Kontaktzonen (18, 19) der Unterseite eines unbelasteten Gleitgerätes (1) mit einem ebenflächigen Untergrund (22) erstrecken und unter Zwischenschaltung der elastischen Schicht (44, 45) vollständig von den äußeren Formprofilen (56, 57) entkoppelt sind. 55
 18. Brettartiges Gleitgerät nach Anspruch 5, **dadurch gekennzeichnet, daß** die äußeren, rohrförmigen Formprofile (56, 57) an dessen Enden abgeflacht sind und im Inneren die vergleichsweise kürzeren Formprofile (12, 13) von der elastischen Schicht (44, 45) allseitig umschlossen bzw. in diese eingebettet sind. 55
 19. Brettartiges Gleitgerät nach Anspruch 5, **dadurch gekennzeichnet, daß** die elastomere Schicht (44, 45) zur Distanzierung der inneren und äußeren Formprofile (12, 13; 56, 57) und zur Bildung von wenigstens einem Hohlraum (61, 62) zwischen den inneren und den äußeren Formprofilen (12, 13; 56, 57) als elastischer Distanzsteg ausgebildet ist. 55
 20. Brettartiges Gleitgerät nach Anspruch 19, **dadurch gekennzeichnet, daß** der wenigstens eine Distanzsteg derart ausgerichtet ist, daß oberhalb und/oder unterhalb der inneren Formprofile (12, 13) ein von den äußeren Formprofilen (56, 57) umgrenzter Hohl-

raum (61, 62) gebildet ist.

21. Brettartiges Gleitgerät nach Anspruch 19, **dadurch gekennzeichnet, daß** die elastischen Distanzstege zwischen den inneren und äußeren Formprofilen (12, 13; 56, 57) vertikal ausgerichtet und derart dimensioniert sind, daß in wenigstens einem der beiden Seitenbereiche zwischen den inneren und äußeren Formprofilen (12, 13; 56, 57) ein Hohlraum (61, 62) ausgebildet ist.

Claims

1. Board-like gliding device (1), in particular a ski (2) or snowboard, comprising several layers disposed between a running surface lining (25) and a top layer (24), comprising a top belt (31) lying closest to the top layer (24) and/or a bottom belt (32) lying closest to the running surface lining (25), these layers forming at least one composite element with a core disposed between the layers, and having at least two profiled sections (12, 13; 56, 57) cooperating with the core or forming the core disposed adjacent to one another when the gliding device (1) is viewed from above, and least part-regions of their outer surface are embedded or inlaid in a layer (44, 45) of an elastic synthetic material, preferably a layer (44, 45) of an expanded synthetic material that is flexible and elastically resilient relative to the profiled section (12, 13; 56, 57) under the action of forces, and the cross-sectional shapes and/or the cross-sectional dimensions of the integrated profiled section (12, 13; 56, 57) are at least substantially adapted to a surface profiling of the gliding device (1) and are one of the factors determining the surface contouring of the gliding device (1), **characterised in that**, if the gliding device (1) is viewed from above, the integrated profiled sections (12, 13; 56, 57) extend curving in an arch and a distance between the adjacent longitudinally curved profiled sections (12, 13; 56, 57) in the binding mounting region (8) of the gliding device (1) is shorter than a distance between the profiled sections (12, 13; 56, 57) in the end regions (5,6) of the gliding device (1).
2. Board-like gliding device as claimed in claim 1, **characterised in that** the profiled sections (12, 13; 56, 57) are elastically mounted in an enclosed arrangement or retained on all sides in a layer (44, 45) of elastomeric, expanded synthetic material with a density of 200 kg/m³ to 400 kg/m³, preferably 300 kg/m³.
3. Board-like gliding device as claimed in claim 1 or 2, **characterised in that** the expanded synthetic material is an expanded, elastomeric polyurethane foam.
4. Board-like gliding device as claimed in one or more of the preceding claims, **characterised in that** at least a part-region of the outer surface of the profiled sections (12, 13; 56, 57) runs close to the bottom and/or top belt (30, 31) and the elastic layer (44, 45) is disposed in between.
5. Board-like gliding device as claimed in one or more of the preceding claims, **characterised in that** at least a part-region of the outer surface of the profiled sections (12, 13) is supported against internal surfaces (54, 55) of outer profiled sections (56, 57) at least partially enclosing these profiled sections (12, 13) and the elastic layer (44, 45) is inlaid in between.
6. Board-like gliding device as claimed in one or more of the preceding claims, **characterised in that** the unit comprising the elastic synthetic material and the profiled sections (12, 13; 56, 57) forms a multi-layered core component 39 which can be pre-fabricated.
7. Board-like gliding device as claimed in one or more of the preceding claims, **characterised in that** the profiled sections (12, 13; 56, 57) are hollow sections (42, 43) with a closed shell surface.
8. Board-like gliding device as claimed claim 5, **characterised in that** at least the inner profiled sections (12, 13) are tubular hollow sections (42, 43).
9. Board-like gliding device as claimed in claim 5, **characterised in that** the outer profiled section (56, 57) is of a U-shaped, V-shaped or dish-shaped cross section and encloses at least an upper outer surface region of the profiled section (12, 13) disposed underneath.
10. Board-like gliding device as claimed in claim 5, **characterised in that** the inner profiled sections (12, 13) are received in the outer tubular profiled sections (56, 57) with the elastic layer (44, 45) arranged in between.
11. Board-like gliding device as claimed in one or more of the preceding claims, **characterised in that** the elastic layer (44, 45) is an expandable synthetic material forming the foam core (41) of the gliding device (1).
12. Board-like gliding device as claimed in one or more of the preceding claims, **characterised in that** the elastic layer (44, 45) is an elastomeric material sheathing the profiled sections (12, 13; 56, 57), for example a silicone and/or rubber-type materials.
13. Board-like gliding device as claimed in one or more of the preceding claims, **characterised in that** the

profiled sections (12, 13) directly abut with an underside of the top belt (31) of highly tensile material and are spaced apart from the high-tensile bottom belt (30) and lower layers of the gliding device (1) in the opposing region by the elastic layer (44, 45).

14. Board-like gliding device as claimed in one or more of the preceding claims, **characterised in that** a height (48) of the profiled sections (12, 13; 56, 57) decreases, starting from a mid-region (7) of the gliding device (1) forming the binding mounting region (8) to the ends thereof.
15. Board-like gliding device as claimed in one or more of the preceding claims, **characterised in that** the outer profiled section (56, 57) has an elliptical cross section.
16. Board-like gliding device as claimed in one or more of the preceding claims, **characterised in that** the inner or the outer profiled sections (12, 13; 56, 57) extend continuously into the region of contact zones (18, 19) with underlying ground (22) spaced at a distance apart from one another when no load is being applied to the gliding device (1) and the other of the profiled sections (12, 13; 56, 57) inserted one inside the other is of a relatively shorter design.
17. Board-like gliding device as claimed in claim 5, **characterised in that** the inner profiled sections (12, 13) extend beyond the two ends of the outer profiled section (56, 57) as far as the region of the contact zones (18, 19) of the underside of an unloaded gliding device (1) with level underlying ground (22), and with the elastic layer (44, 45) disposed in between, and are completely uncoupled from the outer profiled sections (56, 57)
18. Board-like gliding device as claimed in claim 5, **characterised in that** the outer tubular profiled sections (56, 57) are flattened at their ends and the relatively shorter profiled sections (12, 13) are enclosed on all sides in the interior by the elastic layer (44, 45) or are embedded therein.
19. Board-like gliding device as claimed in claim 5, **characterised in that** the elastomeric layer (44, 45) is designed as an elastic spacing web to space the inner and outer profiled sections (12, 13; 56, 57) apart from one another and to form at least one cavity (61, 62) between the inner and the outer profiled sections (12, 13; 56, 57).
20. Board-like gliding device as claimed in claim 19, **characterised in that** the at least one spacing web is aligned so that a cavity (61, 62) is formed above and/or below the inner profiled sections (12, 13) bounded by the outer profiled sections (56, 57).

21. Board-like gliding device as claimed in claim 19, **characterised in that** the elastic spacing webs are aligned vertically between the inner and outer profiled sections (12, 13; 56, 57) and are dimensioned so that a cavity (61, 62) is formed in at least one of the two side regions between the inner and outer profiled sections (12, 13; 56, 57).

10 Revendications

1. Appareil de glisse en forme de planche (1), en particulier ski (2) ou planche à neige, en plusieurs couches disposées entre un revêtement de face de glissement (25) et une couche de recouvrement (24), comprenant un brin supérieur (31) le plus proche de la couche de recouvrement (24) et/ou un brin inférieur (32) le plus proche d'un revêtement de face de glissement (25) en matériau hautement résistant, où ces couches forment avec un noyau disposé entre les couches au moins un élément composite, et avec au moins deux profilés de forme (12, 13 ; 56, 57) associés au noyau ou formant le noyau, en une vue de dessus sur l'appareil de glisse (1) disposés l'un à côté de l'autre, qui sont noyés ou logés au moins avec des zones partielles de leur face d'enveloppe dans une couche (44, 45) en matériau synthétique élastique, de préférence dans une couche (44, 45) en matériau synthétique mousse, résiliante et avec un rappel élastique sous l'effet d'une force par rapport aux profilés de forme (12, 13 ; 56, 57), où les formes en section transversale et/ou les dimensions en section transversale des profilés de forme intégrés (12, 13 ; 56, 57) sont adaptés au moins approximativement à un profilage de surface de l'appareil de glisse (1) respectivement sont codéterminantes pour le profilage de surface de l'appareil de glisse (1), **caractérisé en ce que** les profilés de forme intégrés (12, 13 ; 56, 57), en vue de dessus de l'appareil de glisse (1), sont courbés en forme d'arc, où un écart entre les profilés de forme avoisinants, courbés en longueur (12, 13 ; 56, 57) dans la zone de montage (8) de la fixation de l'appareil de glisse (1) est plus petit qu'un écart entre les profilés de forme (12, 13 ; 56, 57) dans les zones d'extrémité (5, 6) de l'appareil de glisse (1).
2. Appareil de glisse en forme de planche selon la revendication 1, **caractérisé en ce que** les profilés de forme (12, 13 ; 56, 57) sont logés de tout côté d'une manière élastique dans une couche (44, 45) en matériau synthétique mousse élastomère avec un poids spécifique de 200 kg/m³ à 400kg/m³, de préférence 300 kg/m³ respectivement sont retenus dans celle-ci en étant entourés tout autour.
3. Appareil de glisse en forme de planche selon la revendication 1 ou 2, **caractérisé en ce que** le maté-

- riau synthétique mousse est formé par une mousse de polyuréthane élastomère expansée.
4. Appareil de glisse en forme de planche selon l'une ou plusieurs des revendications précédentes, **caractérisé en ce qu'**au moins une zone partielle des enveloppes extérieures des profilés de forme (12, 13 ; 56, 57), en intercalant la couche élastique (44, 45), s'étend près du brin inférieur et/ou supérieur (30 ; 31). 5
 5. Appareil de glisse en forme de planche selon l'une ou plusieurs des revendications précédentes, **caractérisé en ce qu'**au moins une zone partielle de la face d'enveloppe des profilés de forme (12, 13), en intercalant la couche élastique (44, 45), s'appuie à des faces intérieures (54, 55) de ces profilés de forme extérieures (56, 57), entourant ces profilés de forme (12, 13) au moins partiellement. 10 15
 6. Appareil de glisse en forme de planche selon l'une ou plusieurs des revendications précédentes, **caractérisé en ce que** le composite formé par le matériau synthétique élastique et les profilés de forme (12, 13 ; 56, 57) constitue un composant de noyau (39) multi-couche, pouvant être préfabriqué. 20 25
 7. Appareil de glisse en forme de planche selon l'une des revendications précédentes, **caractérisé en ce que** les profilés de forme (12, 13 ; 56, 57) sont formés par des profilés creux (42, 43) avec une face d'enveloppe fermée. 30
 8. Appareil de glisse en forme de planche selon la revendication 5, **caractérisé en ce qu'**au moins les profilés de forme intérieurs (12, 13) sont formés par des profilés creux tubulaires (42, 43). 35
 9. Appareil de glisse en forme de planche selon la revendication 5, **caractérisé en ce que** le profilé de forme extérieur (56, 57) est réalisé en section transversale en forme de U-, V- ou de cuvette et enveloppe au moins une zone de face d'enveloppe supérieure du profilé de forme (12, 13) disposé en-dessous. 40 45
 10. Appareil de glisse en forme de planche selon la revendication 5, **caractérisé en ce que** les profilés de forme intérieurs (12, 13), en intercalant la couche élastique (44, 45), sont reçus dans des profilés de forme tubulaires extérieurs (56, 57). 50
 11. Appareil de glisse en forme de planche selon l'une ou plusieurs des revendications précédentes, **caractérisé en ce que** la couche élastique (44, 45) est formée par un matériau synthétique moussant, formant le noyau en mousse (41) de l'appareil de glisse (1). 55
 12. Appareil de glisse en forme de planche selon l'une ou plusieurs des revendications précédentes, **caractérisé en ce que** la couche élastique (44, 45) est formée par une enveloppe des profilés de forme (12, 13 ; 56, 57) en un matériau élastomère, par exemple en des matériaux de silicone et/ou de caoutchouc.
 13. Appareil de glisse en forme de planche selon l'une ou plusieurs des revendications précédentes, **caractérisé en ce que** les profilés de forme (12, 13) s'appliquent directement à un côté inférieur du brin supérieur (31) en matériau hautement solide et, dans la zone opposée, sont espacées par la couche élastique (44, 45) du brin inférieur hautement solide (30) respectivement des couches inférieures de l'appareil de glisse (1).
 14. Appareil de glisse en forme de planche selon l'une ou plusieurs des revendications précédentes, **caractérisé en ce qu'**une hauteur (48) des profilés de forme (12, 13 ; 56, 57), en partant d'une zone médiane (7) de l'appareil de glisse (1) formant la zone de montage (8) de la fixation, diminue vers ses extrémités.
 15. Appareil de glisse en forme de planche selon la revendication 5, **caractérisé en ce que** le profilé de forme extérieur (56, 57) est elliptique en section transversale.
 16. Appareil de glisse en forme de planche selon la revendication 5, **caractérisé en ce que** les profilés de forme intérieur ou extérieur (12, 13 ; 56, 57) s'étendent d'une manière continue jusque dans des plages de zone de contact espacées (18, 19) d'un appareil de glissement non chargé (1) avec un fond (22), et que l'autre des profilés de forme emboîtés (12, 13 ; 56, 57) est comparativement plus court.
 17. Appareil de glisse en forme de planche selon la revendication 5, **caractérisé en ce que** les profilés de forme intérieurs (12, 13) s'étendent au-delà des deux extrémités des profilés de forme extérieurs (56, 57) jusque dans la plage des zones de contact (18, 19) du côté inférieur d'un appareil de glisse non chargé (1) avec un fond plan (22) et en intercalant la couche élastique (44, 45), sont découplés complètement des profilés de forme extérieurs (56, 57).
 18. Appareil de glisse en forme de planche selon la revendication 5, **caractérisé en ce que** les profilés de forme tubulaires extérieurs (56, 57), à leurs extrémités sont aplatis et, à l'intérieur, les profilés de forme comparativement plus courts (12, 13) sont entourés tout autour par la couche élastique (44, 45), respectivement sont noyés dans celle-ci.
 19. Appareil de glisse en forme de planche selon la re-

vendication 5, **caractérisé en ce que** la couche élastomère (44, 45) est réalisée pour la mise à distance des profilés de forme intérieurs et extérieurs (12, 13 ; 56, 57) et pour former au moins un espace creux (61, 62) entre les profilés de forme intérieurs et extérieurs (12, 13 ; 56, 57) est réalisée comme baguette d'écartement élastique. 5

20. Appareil de glisse sous forme de planche selon la revendication 19, **caractérisé en ce qu'**au moins une baguette d'écartement est orientée de telle sorte que au-dessus et/ou en dessous des profilés de forme intérieurs (12, 13) est formé un espace creux (61, 62) délimité par les profilés de forme extérieurs (56, 57). 10 15

21. Appareil de glisse en forme de planche selon la revendication 19, **caractérisé en ce que** les baguettes d'écartement élastiques entre les profilés de forme intérieurs et extérieurs (12, 13 ; 56, 57) sont orientés verticalement et sont dimensionnés de telle sorte que dans au moins l'une des deux zones latérales, entre les profilés de forme intérieurs et extérieurs (12, 13 ; 56, 57), un espace creux (61, 62) est réalisé. 20 25

30

35

40

45

50

55

Fig.1

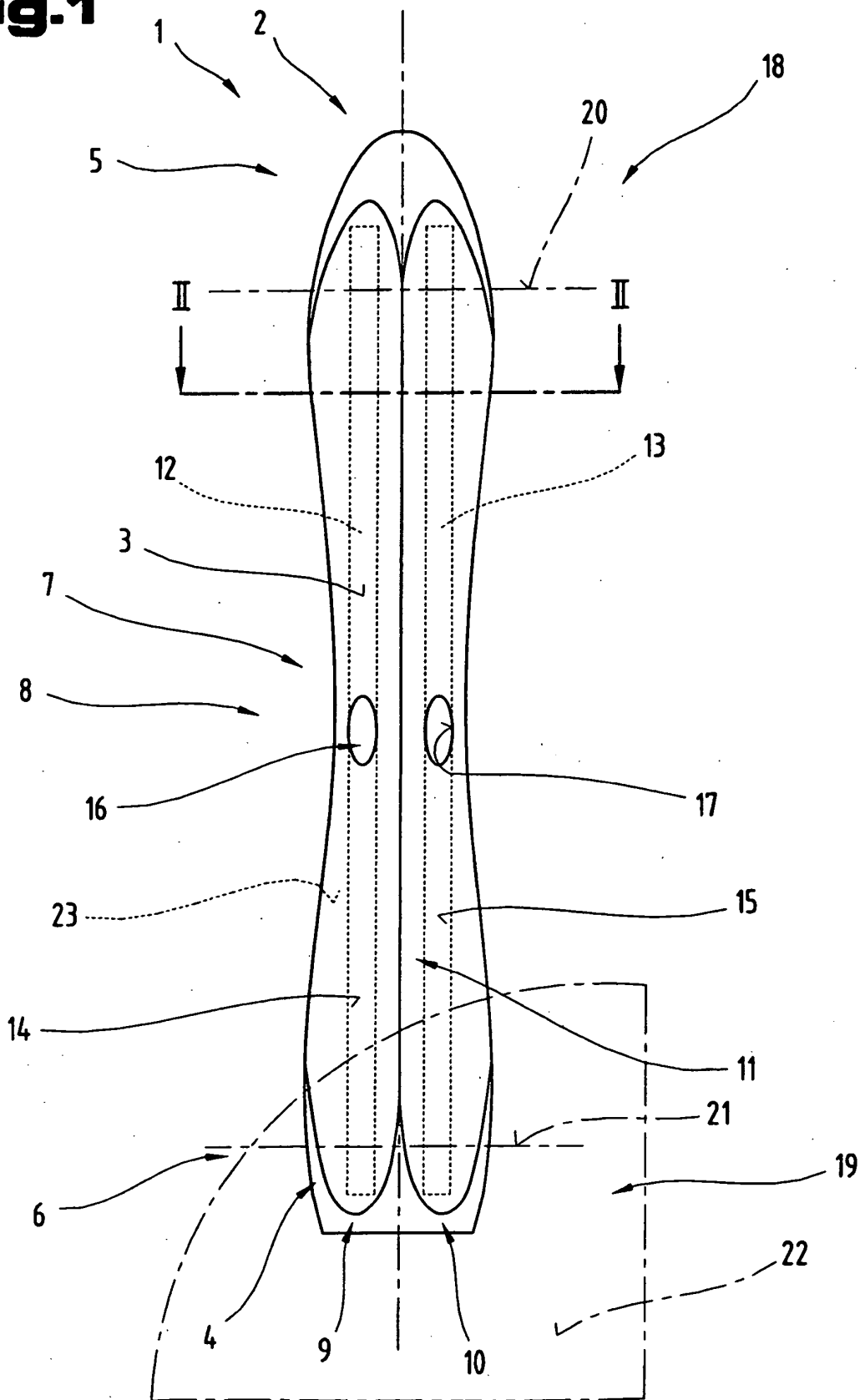

Fig.2

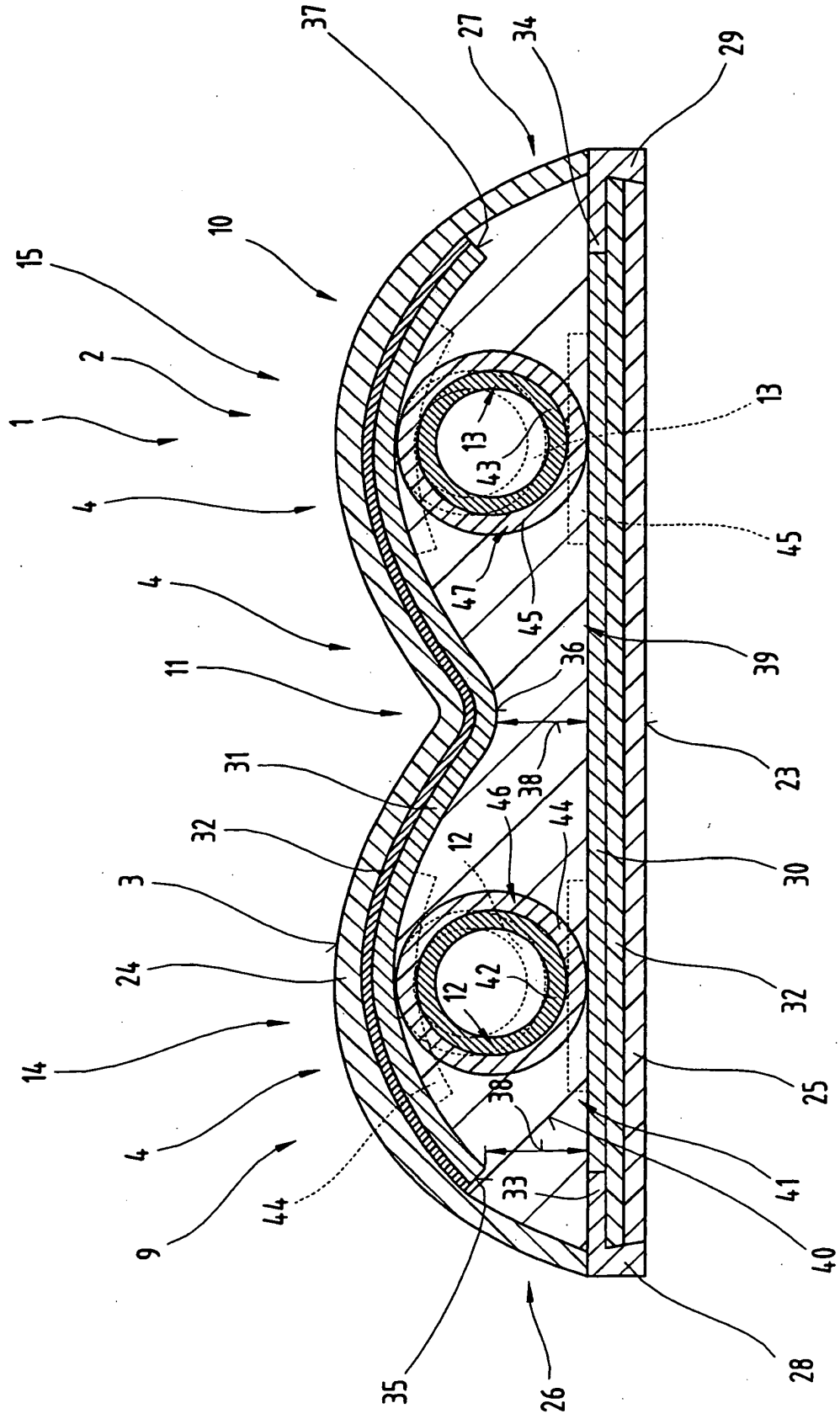

Fig. 3

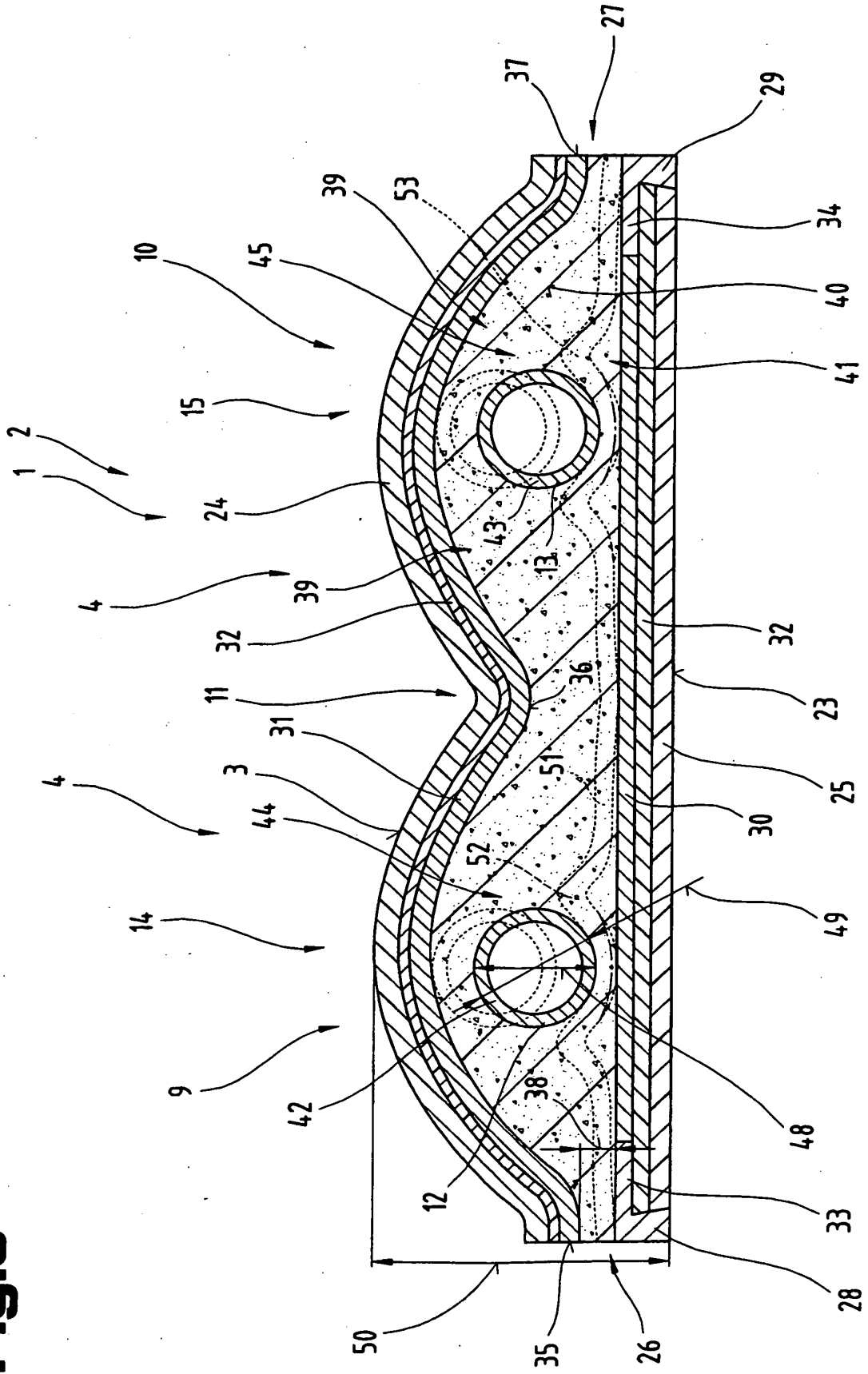

Fig.4

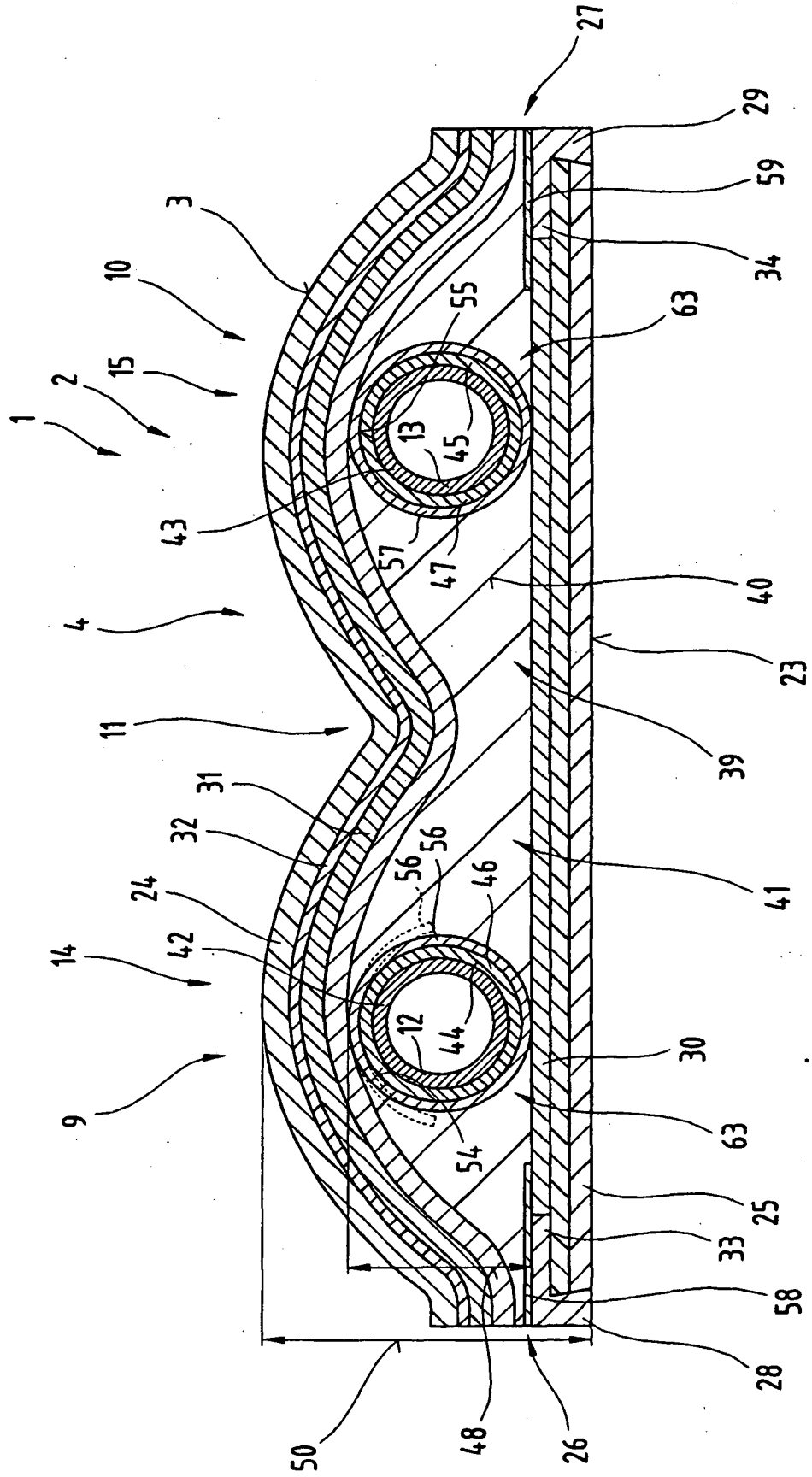

Fig.5

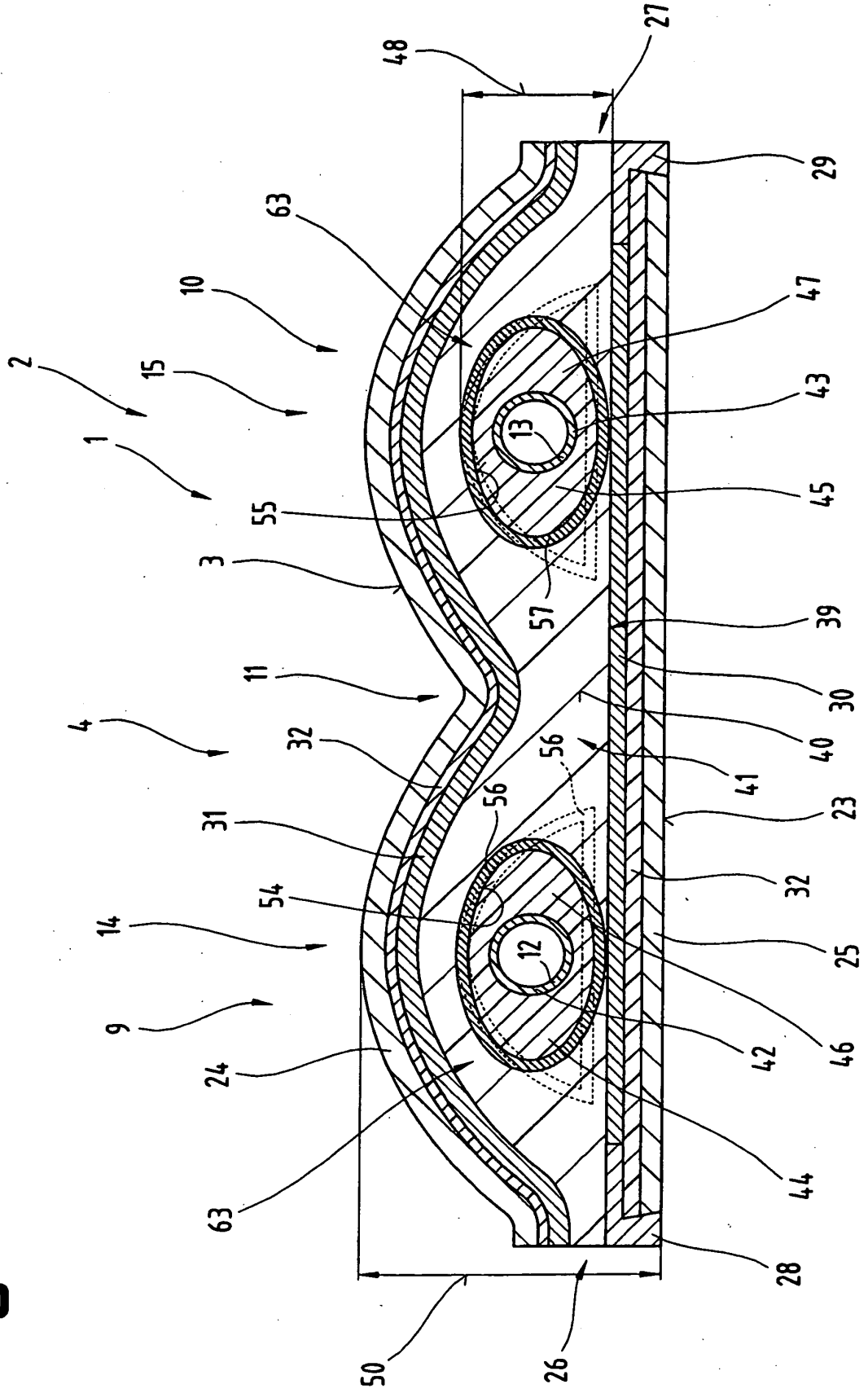

Fig.6

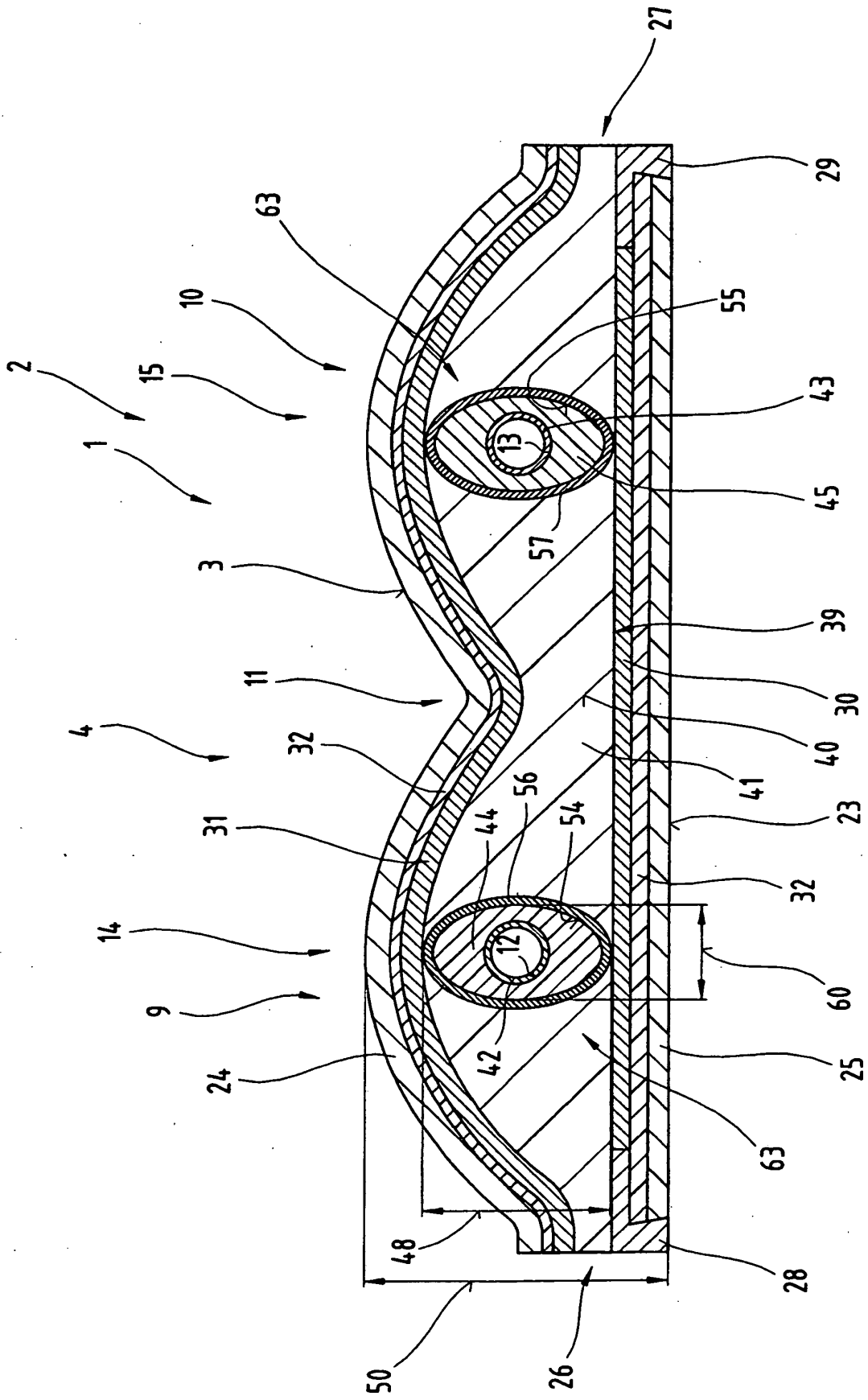

Fig.8

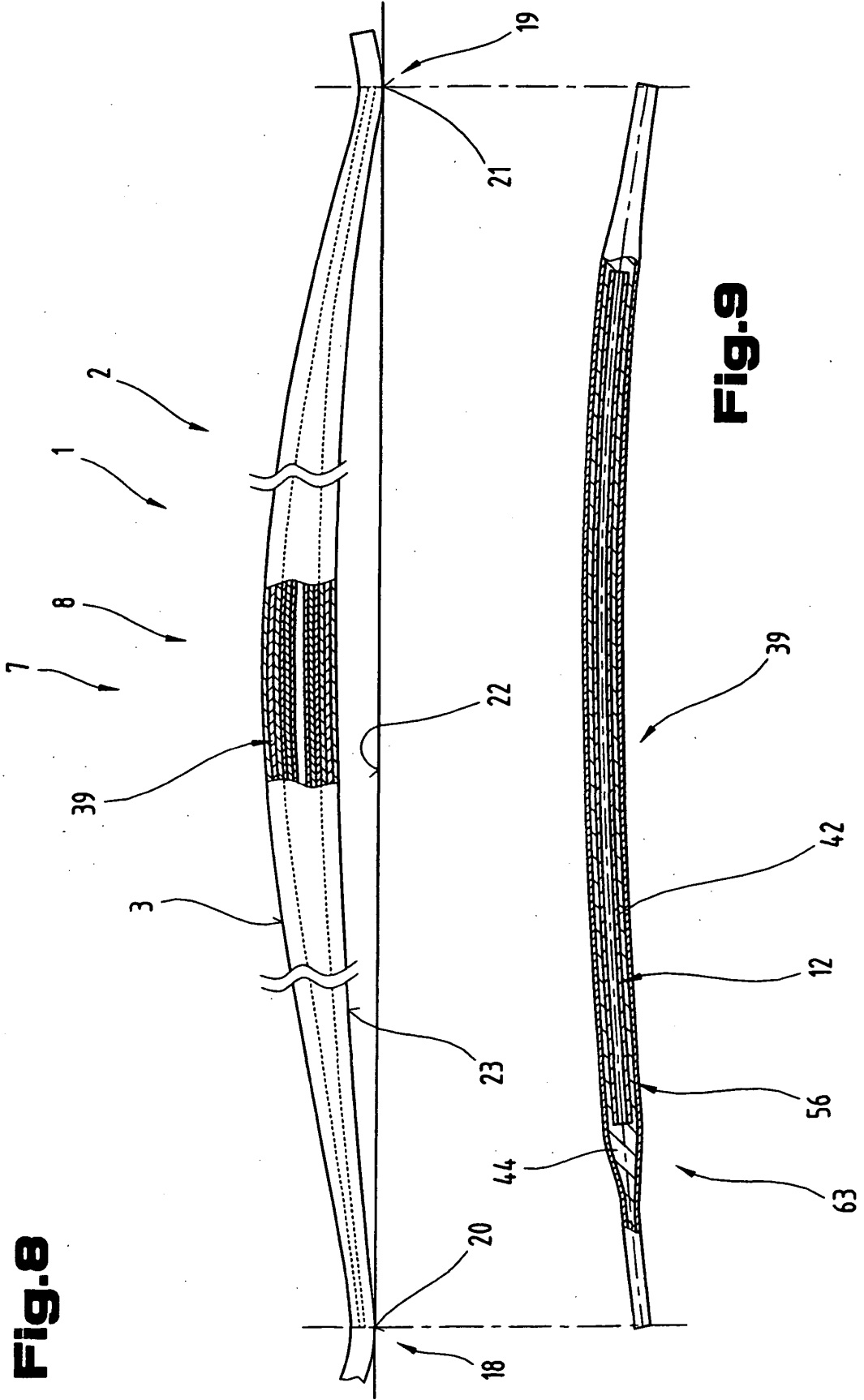

Fig. 11

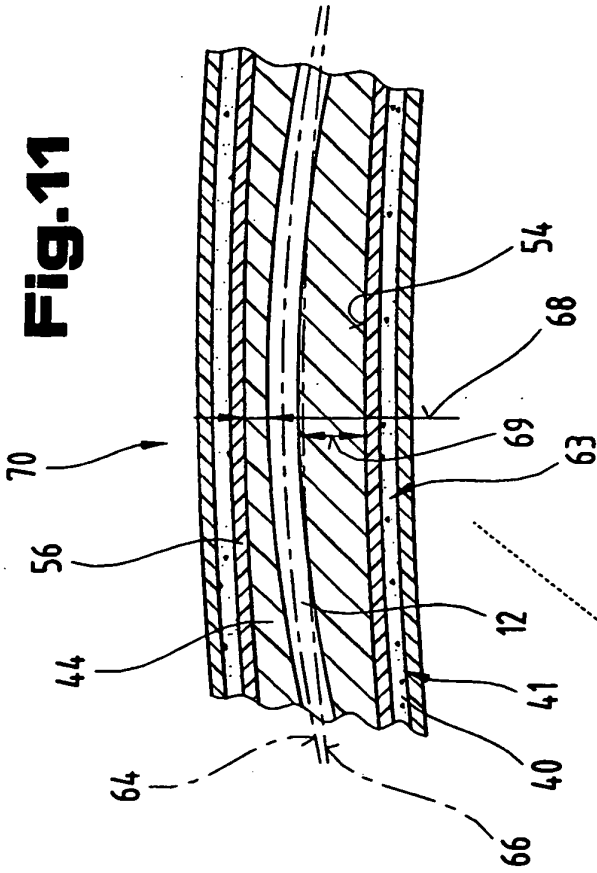

Fig. 10

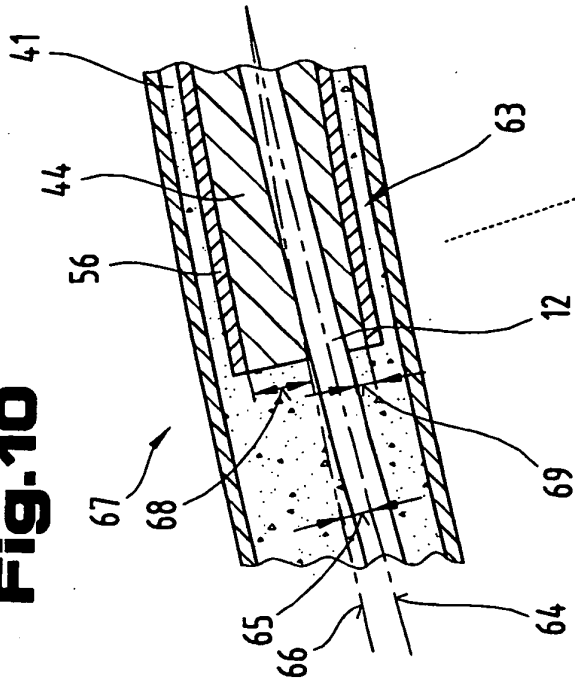

Fig. 12

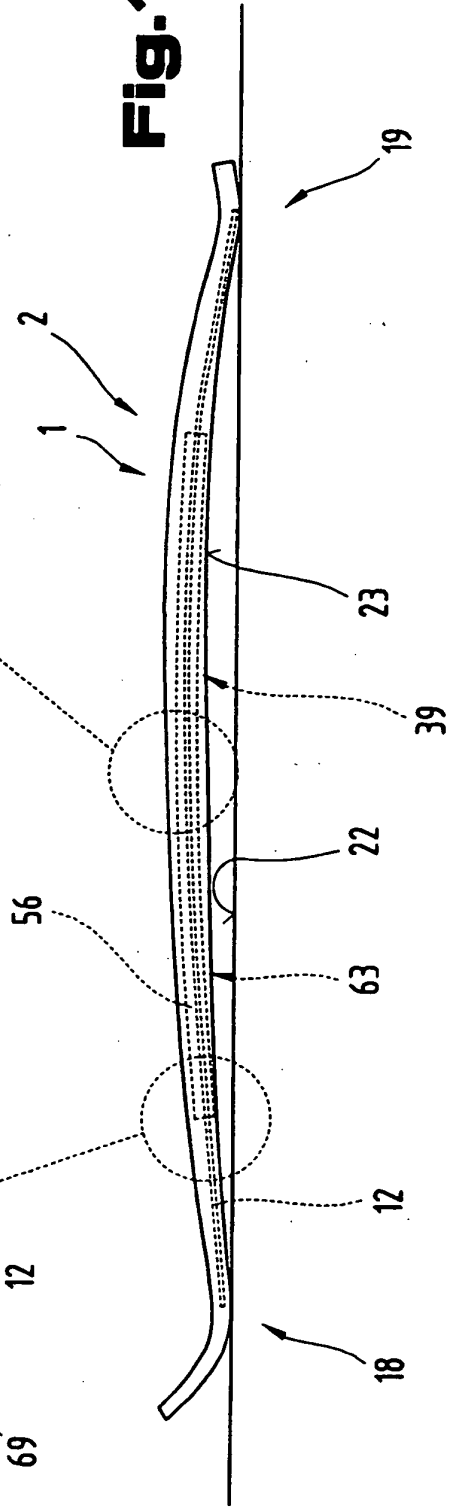

Fig.13

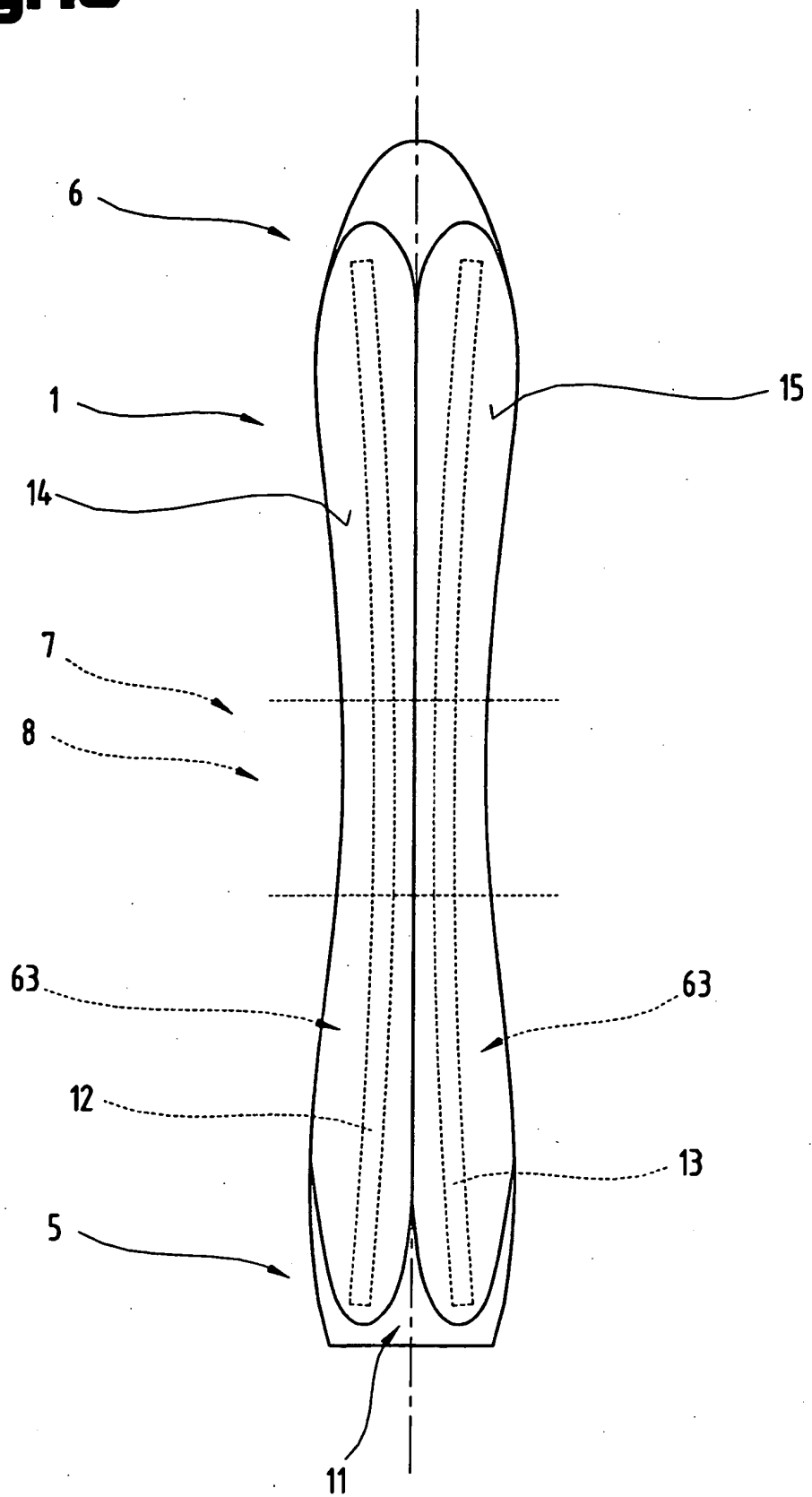

Fig.14

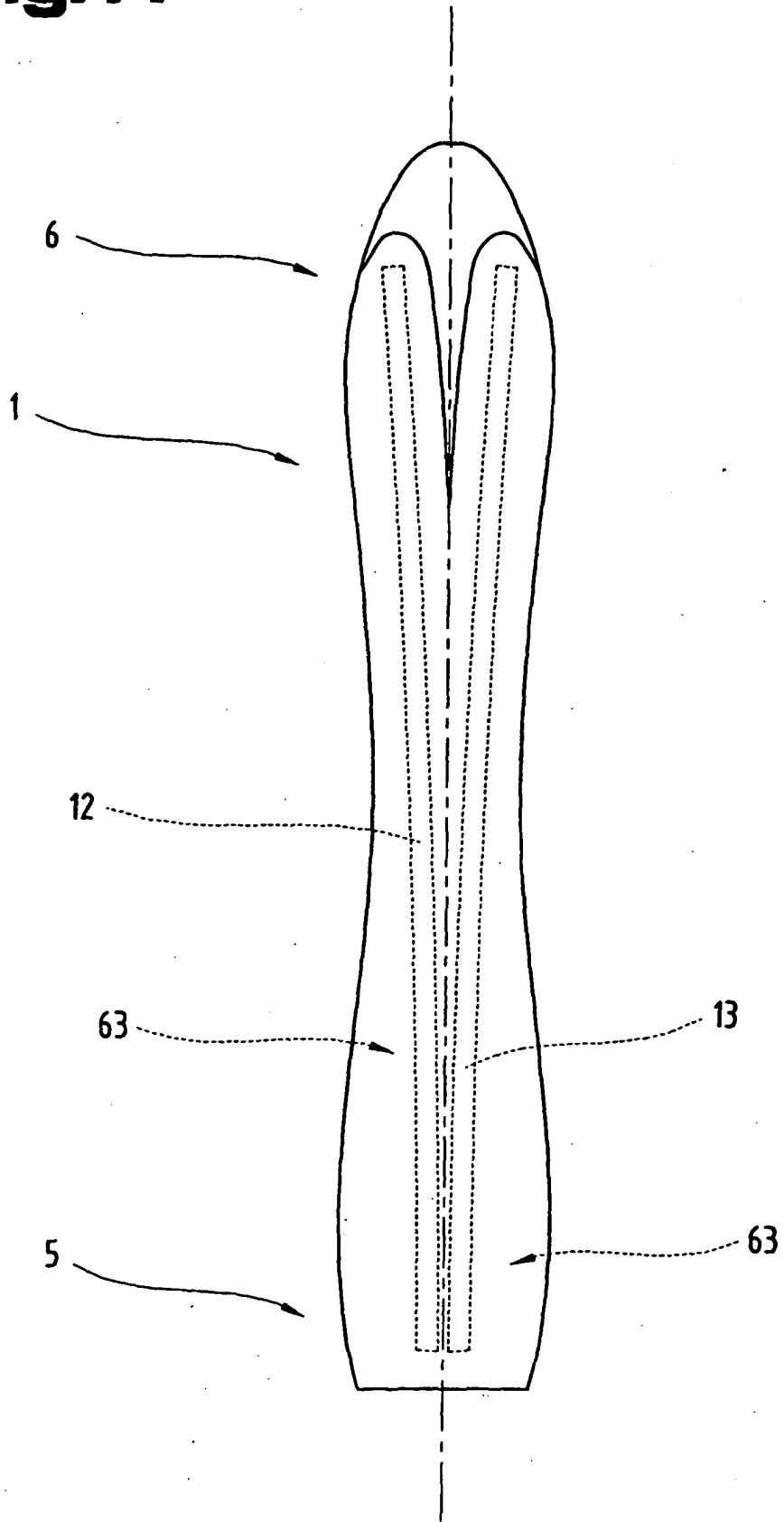

Fig.15

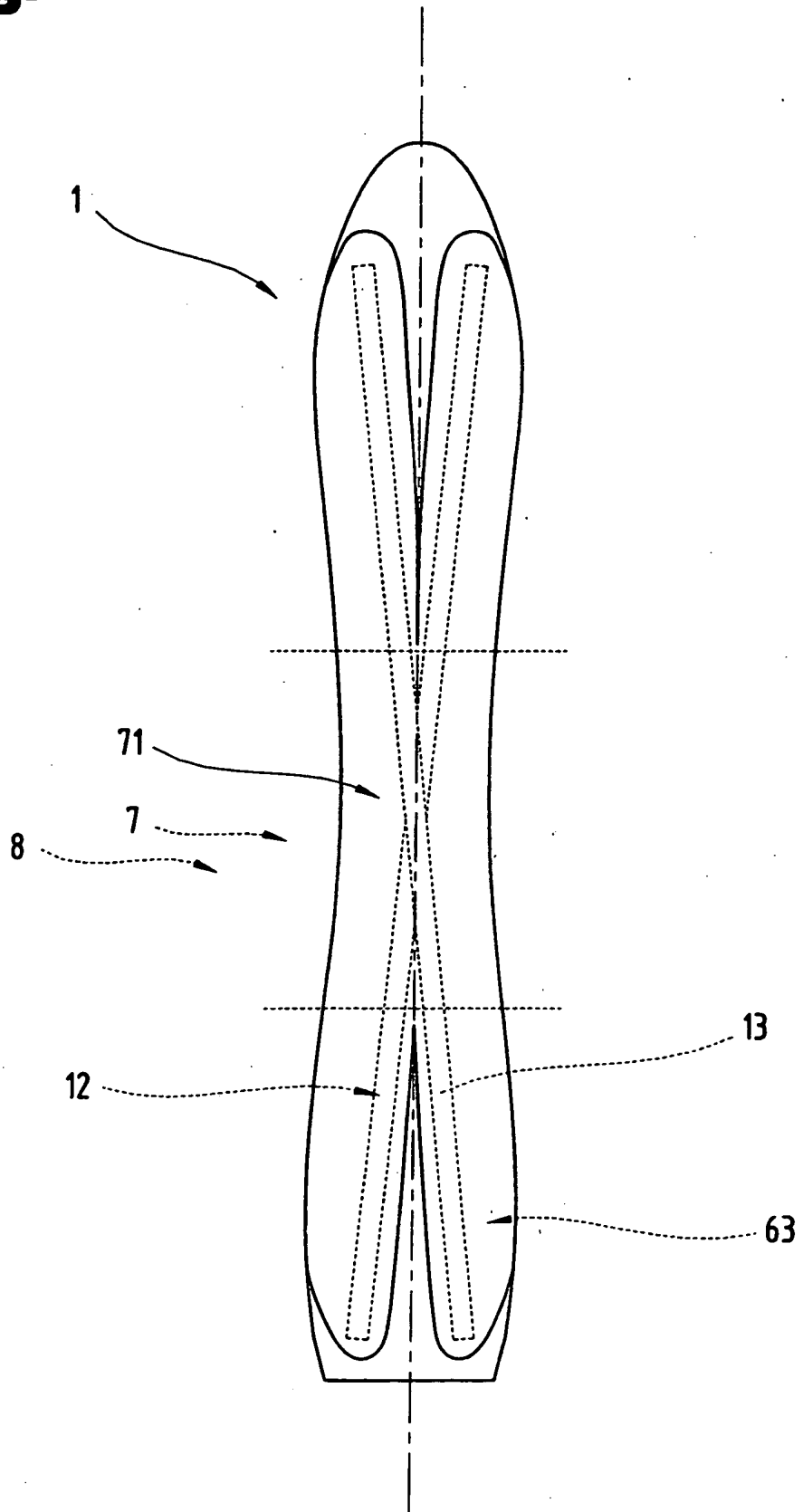
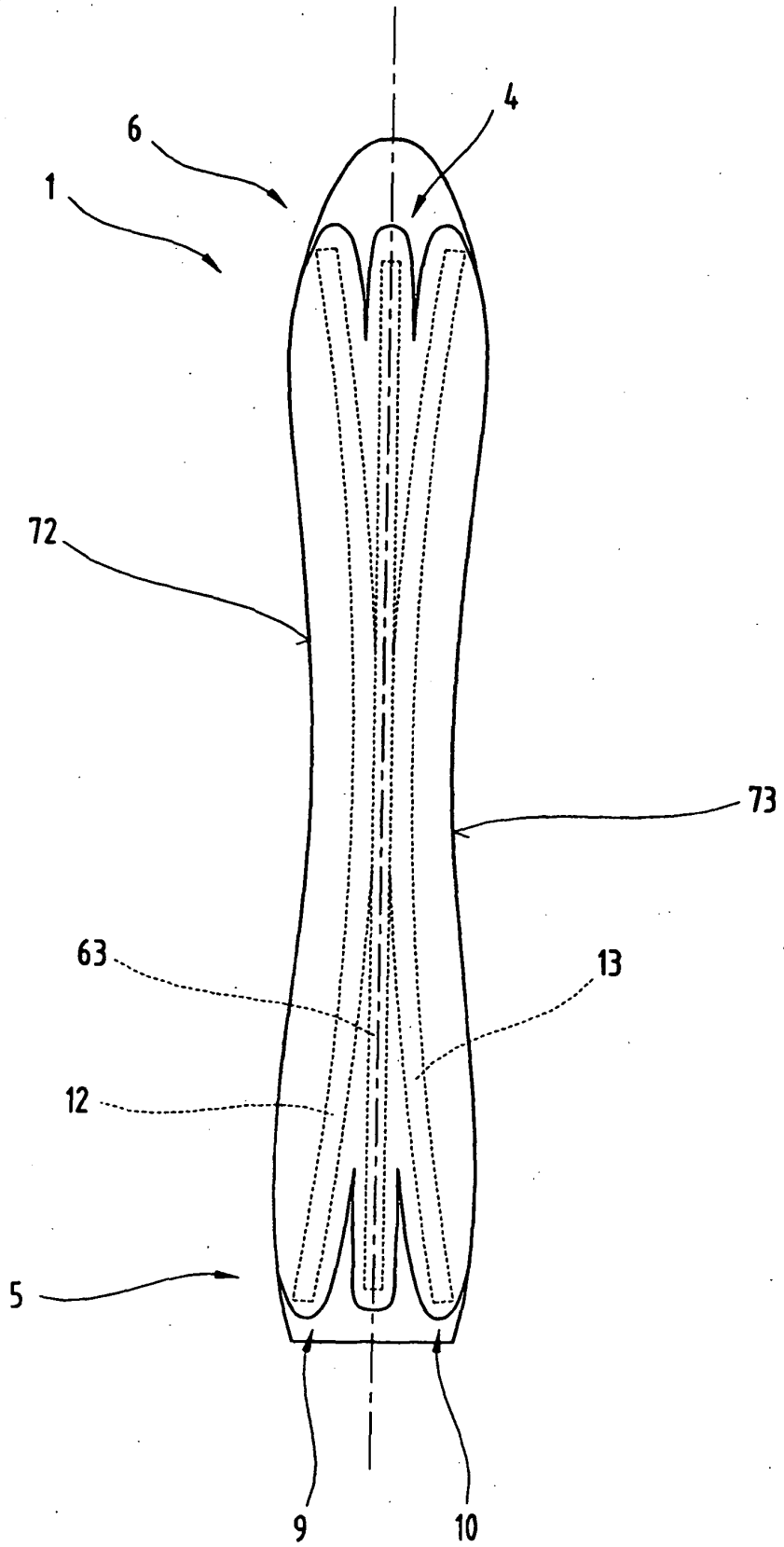

Fig.16



IN DER BESCHREIBUNG AUFGEFÜHRTE DOKUMENTE

Diese Liste der vom Anmelder aufgeführten Dokumente wurde ausschließlich zur Information des Lesers aufgenommen und ist nicht Bestandteil des europäischen Patentdokumentes. Sie wurde mit größter Sorgfalt zusammengestellt; das EPA übernimmt jedoch keinerlei Haftung für etwaige Fehler oder Auslassungen.

In der Beschreibung aufgeführte Patentdokumente

- DE 4495484 C1 [0002]
- EP 0081834 B1 [0003]
- AT 16460 E [0003]